

Dreh Sperre EasyGo mit Vending Unit (links)

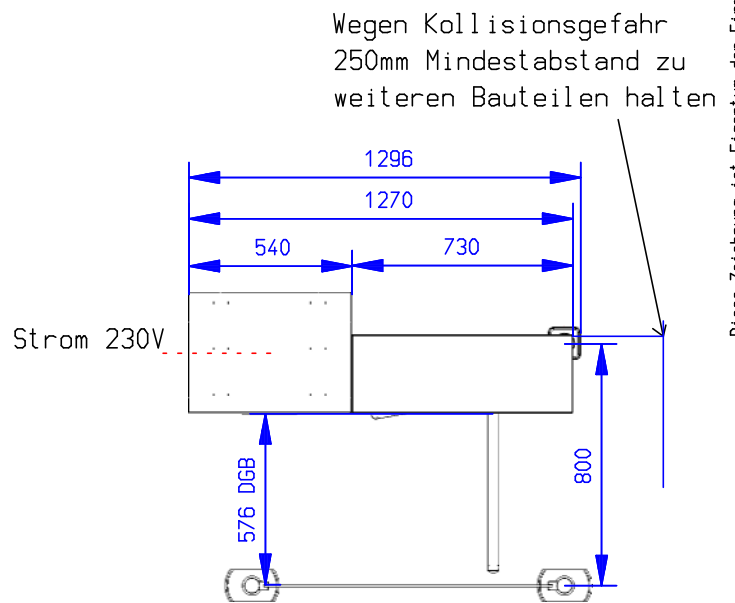
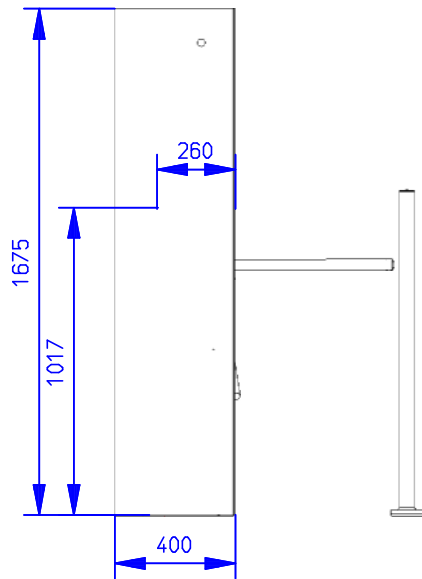
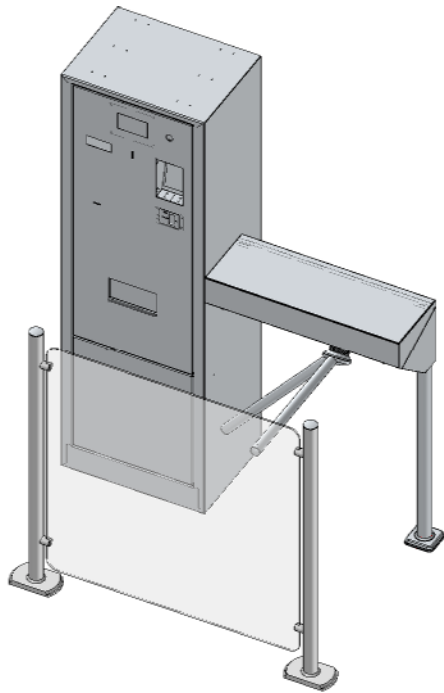

Diese Zeichnung ist Eigentum der Firma Wanzl. Ohne Genehmigung darf sie nicht für die Projektierung oder Fertigung verwendet werden.

wanzl

technische Änderungen vorbehalten

CAD
Zeichnung

Metallwarenfabrik GmbH Bubseimer Straße 4 89340 Leipheim Telefon +49(0)8221 / 729-0 Telefax +49(0)8221 / 729-110 www.wanzl.com	Datum	08.04.2011	Maßstab		Angebots-Nr.
	Gezeichnet von	Hegeler	1:25		
	Kunde	Maßblatt Dreh Sperre EasyGo mit Vending Unit			Auftrags-Nr.
	Ort	Zutrittskontrollen			CAD-Nr. 11042020
	Strasse				CAD-Dateiname: E: 00013650.SZA