

Einkaufswagen

Weltweit vorn beim Warentransport



wanzl

INNOVATION
MADE BY WANZL

CREATIVE CENTER
wanzl

Inhalt

INHALT	3
ÜBER 65 JAHRE EINKAUFSWAGEN	7
DER ERSTE EINDRUCK	9
GENAU RICHTIG FÜR IHRE KUNDEN	10
GENAU RICHTIG FÜR SIE	11
PROJEKTIERUNG, MIT VIEL ERFAHRUNG	12
SERVICE, ZU JEDER ZEIT UND ÜBERALL	13
ÜBERSICHT	14
01 EINKAUFSWAGEN-SERIEN	16
02 AUSSTATTUNG UND ZUBEHÖR	50
03 SPEZIAL-EINKAUFSWAGEN	62
04 ORDNUNGSSYSTEME	88
05 EINKAUFSKÖRBE	122
06 SERVICE	136
07 PLANDATEN/MASSÜBERSICHT	142



Inhalt

01 EINKAUFSWAGEN-SERIEN	16
01 Qualität zahlt sich aus	18
02 Oberflächen	20
Einkaufswagen EL	
03 Serie EL	22
04 Serie ELX	24
05 Serie Light	26
03-05 Bestellteil	28
03-05 Zubehör	30
Einkaufswagen DRC	
06 Serie DRC	32
06 Bestellteil	34
06 Zubehör	36
Einkaufswagen Tango	
07 Serie Tango	38
08 Tango City, Tango 90 E	40
07-08 Bestellteil	42
07-08 Zubehör	44
Einkaufswagen Serie City Shopper 2	
09 Serie City Shopper 2	46
09 Bestellteil, Zubehör	48
02 AUSSTATTUNG UND ZUBEHÖR	50
01 Wanzl-Rollen	54
02 Wanzl-Fahrsteigrollen	56
03 Griffösungen, Pfandsysteme, Ausstattung ..	58
04 Mehr Komfort beim Einkauf	60
03 SPEZIAL-EINKAUFSWAGEN	62
Einkaufen mit Kindern	
01 Babyschale Trend	64
02 Ablage für Babysafe	66
03 Fun Mobil	68
04 Fun Mobil Compact	70
05 Fun Cabrio	72
06 Kiddo	74

Einkaufen für Menschen mit besonderen Bedürfnissen		05 EINKAUFSKÖRBE	122
⁰⁷ Ben's Cart	76	Einkaufskörbe aus Draht	
⁰⁸ Einkaufswagen für Rollstuhlfahrer	78	⁰¹ Serien HW und OV 17	124
⁰⁹ Sedo	80	Einkaufskörbe aus Kunststoff	
Einkaufswagen für Einkaufswagenförderer		⁰² Serie WA	126
¹⁰ Serie ELT für Vermaport® SC	82	⁰³ Serie GT26 und GT26 eco	128
¹⁰ Bestellteil, Zubehör	84	Einkaufskörbe mit Rollen	
Einkaufswagen für Spezialeinsatzgebiete		⁰⁴ Serie GT40 und GT40 eco	130
¹¹ Scandy S	86	Wagen für Einkaufskörbe	
04 ORDNUNGSSYSTEME	88	⁰⁵ Take 2 und Pick-up	132
Parkbox-System Sigma		Korbbereitstellung	
⁰¹ Sigma Parkbox	90	⁰⁶ Korbstapelwagen / -sammelstation	134
⁰² Sigma Present Außenverkaufsbox	92	06 SERVICE	136
⁰³ Sigma Special für Spezialwagen	94	⁰¹ Wartung, Reparatur, Reinigung	138
⁰⁴ Sigma Bike Fahrradbox	95	⁰² Sicherheitschecks / Checkliste	140
⁰¹⁻⁰⁴ Ausführung, Zubehör, Maße	96	07 PLANDATEN/MASSÜBERSICHT	142
⁰¹⁻⁰⁴ Bestellteil	98	⁰¹ Plandaten	144
Parkbox-System Delta 3		⁰² Maße und Zubehör	146
⁰⁵ Delta 3 Parkbox	100	⁰³ Beschilderung	159
⁰⁵ Ausführung, Zubehör, Maße	102	⁰⁴ Werbung an Einkaufswagen, Parkboxen etc.	162
⁰⁵ Bestellteil.....	103	⁰⁵ Fundamente für Parkboxen	164
Parkbox-System Economy			
⁰⁶ Economy Parkbox	104		
⁰⁷ Economy Fahrradbox	106		
⁰⁶⁻⁰⁷ Ausführung, Zubehör, Maße	107		
⁰⁶⁻⁰⁷ Bestellteil.....	108		
Zubehör für Parkbox-Systeme			
⁰⁸ Zubehör: Service, Schutz, Werbung	110		
Reihenanfangsstationen			
⁰⁹ Edelstahl	112		
¹⁰ Feuerverzinkt für außen	114		
¹¹ Classic für innen	116		
¹² Ankoppelstationen Classic	118		
Einkaufswagensicherung			
¹³ Wagensicherung SmartStop	120		



1949
Der erste Wanzl-Einkaufswagen: Pick-up
Der älteste in Deutschland gefertigte Einkaufswagen mit 2 abnehmbaren Körben.

Über 65 Jahre Einkaufswagen

Profitieren Sie vom Wanzl Know-how



Prospekt 1957

■ **Vor über 65 Jahren** erfand unser Firmengründer Rudolf Wanzl jun. den ineinanderschiebbaren Einkaufswagen. Erst damit konnte die Selbstbedienung in Deutschland und weltweit richtig in Fahrt kommen. Das Funktionsprinzip der Wagen ist immer gleich geblieben, die Technik und das Design wurden kontinuierlich verbessert, verfeinert und an die aktuellen Bedürfnisse der Zeit angepasst.



Concentra

■ **Das Wanzl-Einkaufswagenportfolio ist systematisch.** Es umfasst alle Komponenten der modernen Einkaufslogistik und des Kundenservices. Die Kunden werden animiert, mit leicht handhabaren Einkaufswagen oder modernen Einkaufskörben ihren täglichen Bedarf zu decken oder in den unterschiedlichen Handelsparten, von DIY bis zum Luxusgut, ihre Wünsche zu realisieren.



Euroline Serie EL

■ **Dafür arbeiten bei Wanzl** über 4.200 Menschen an elf Produktionsstandorten weltweit. An neuen Geschäftsfeldern und Produkten. An außergewöhnlichem Produktdesign, konstant hoher Qualität und enormer Fertigungstiefe. Das Ergebnis ist ein Produkt, das Wanzl auch in Zukunft erfolgreich macht: rundum zufriedene Kunden.



TANGO*

Komfort beim Einkauf ist wichtiger denn je!

■ **Wir bei Wanzl wissen**, wonach die Menschen morgen verlangen. Als der Weltmarktführer für Einkaufswagen liefern wir die richtigen Antworten. Dabei genügt es uns nicht, dass unsere innovativen Selbstbedienungssysteme dem Zeitgeist entsprechen. In puncto Design und Technik sind sie ihm stets einen Schritt voraus.



SALSA*

WEINMANUFAKTUR UNTERTÜRKHEIM

LE WILLY

ANTINORI

PHILIPPE DE ROTHSCHILD

WEIN



2017

Highlight auf der EuroShop: Serie Salsa®

Premium-Einkaufswagen mit Kunststoffkorb in netzartigem Design und hoher Anpassungsfähigkeit an das Markt-CI und bei der Ausstattung.

Der erste Eindruck

Fullrange für den gesamten Weg durch den Markt

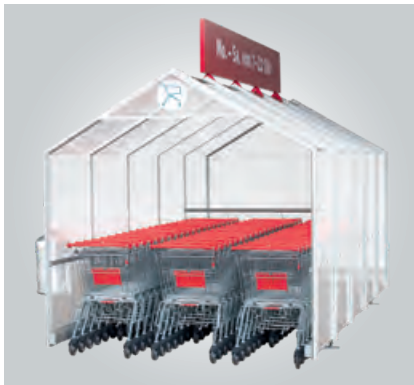

BEREITSTELLUNG:
Geordnet und sauber, z. B. in Parkboxen



ATTRAKTIVE EINKAUFSWAGEN:
Unterschiedliche Wagen für unterschiedliche Sortimente



FUNKTIONAL FÜR VIELE BEREICHE:
Wirtschaftlich (Scanner) und doch familienfreundlich

■ **Kunden erwarten Erlebnis und Einkaufsfreude.** Das Erlebnis beginnt bereits auf dem Parkplatz und prägt die Erwartung. Gepflegte, gut funktionierende Einkaufswagen, geordnet in Parkboxen bereitgestellt, stimmen Ihre Kunden positiv ein. Die richtigen, zum Sortiment und zum Bedarf passende Einkaufswagen begleiten "fast unbemerkt" durch den Markt. Praktische Ausstattungen sind Annehmlichkeiten für Familien, Senioren oder für die Reduzierung von Wartezeiten, erhalten die Einkaufsfreude und machen aus Kunden Stammkunden.

■ **Bei Wanzl arbeiten** hochqualifizierte Mitarbeiter ständig an Lösungen, die sämtliche Abläufe im Markt wirtschaftlicher und effektiver machen – moderne IT-Lösungen eingeschlossen. Das Ziel, den Kunden den Einkauf so leicht wie möglich und den Aufenthalt so angenehm wie möglich zu gestalten, wird mit Nachdruck, für Ihr positives Betriebsergebnis, verfolgt. Was technisch sinnvoll und machbar ist, finden Sie in Wanzl-Produkten verwirklicht.

■ **Wanzl-Produkte sind einzigartig.** Wanzl sichert mit seiner Fachkompetenz, Kontinuität, Zuverlässigkeit und innovativen Lösungen und Technologien die effektiven Arbeitsabläufe – und damit die Wettbewerbsfähigkeit und den Geschäftserfolg seiner Partner. Nutzen Sie diese Chance und „zeigen Sie sich von Ihrer besten Seite“.

■ **Wanzl-Produkte sind umweltfreundlich und nachhaltig.** Bereits in der Fertigung achtet Wanzl auf umweltfreundliche Verfahrenstechniken sowie umweltfreundliche und recycelbare Materialien. Die Produkte sind hochwertig und Maßnahmen für Unterhalt, Service und Instandhaltung lohnen alle mal. Die laufenden Betriebskosten sind auf Dauer niedrig.

Genau richtig für Ihre Kunden

Erfolgreich mit zufriedenen Kunden



WAGENTYPEN:
Große Modellvielfalt für zufriedene Kunden



WAGENGRÖSSEN:
Serienmäßige Korbvolumen von 22 bis 240 Liter,
Sonderwagen bis 275 Liter



FAMILIENFREUNDLICH:
Wagen für mehr Spaß beim Einkauf

■ **Wanzl Einkaufswagen und Einkaufskörbe** begleiten Ihre Kunden während des gesamten Einkaufs. Der Markttyp, das Warensortiment und die Verkaufsfläche beeinflussen in erster Linie die Entscheidung Einkaufskorb oder Einkaufswagen und die Wahl des Typs. Die Lage und die Kundenstruktur beeinflussen schließlich Größe, Tragkraft, Ausstattung und Zubehör. Besondere Serviceleistungen des Marktes und Bedürfnisse der Kunden machen letztendlich zusätzliche Spezialwagen notwendig. Diese werden gerne angenommen: Kinder-Einkaufswagen, Fun Mobile und Einkaufswagen mit Babyschale von jungen Familien, Sedo und Einkaufswagen für Rollstuhlfahrer von Kunden, die in ihrer Mobilität eingeschränkt sind, oder der Light für den schnellen Einkauf in der Pause oder nach Feierabend.

■ **Wanzl Produkte sind zuverlässig in der Funktion.** Beste Material- und Oberflächenqualität, ausgezeichnete Verarbeitung aller Bauteile und die jahrzehntelange Erfahrung in Konstruktion, Planung und Fertigung machen Wanzl zum idealen Partner in allen Belangen rund um Einkaufswagen und Einkaufskorb. Die hohe Investitionssicherheit gewährleistet Wanzl durch zuverlässige Nachlieferbereitschaft über viele Jahre.

Genau richtig für Sie

Potenzial aus optimierten Betriebsabläufen.



GROSSES LADEVOLUMEN:
Die Serie DRC trägt der angeschlossenen Getränkeabteilung optimal Rechnung



DIEBSTAHLSCHUTZ:
Mit der Serie EL sind die Waren im Blickfeld an der Kasse



MODERN:
Mit der Serie Tango optimal für die Zukunft mit Selfscanning gerüstet

■ **Der passende Einkaufswagen von Wanzl.** Was muss ein Einkaufswagen können? Was ist für die Zukunft geplant? Das sind einige Fragen, die die Kaufentscheidung beeinflussen und damit finden Sie bei Wanzl auch den richtigen Einkaufswagen. Mit Bodenrost und großem Ladevolumen, mit Untergestell ohne Ablagemöglichkeit, das Inventurdifferenzen an der Kasse reduziert, mit Kunststoffkorb, der den Markt fit für die Zukunft mit Selfscanning macht usw. Optimieren lassen sich Betriebsabläufe auch durch zweckmäßiges Zubehör. Mit Münzpfandsystemen wird die Bereitstellung der Wagen geregelt und gesichert, Parkboxen schützen die wertvolle Investition und Fahrsteigrollen erweitern den Einsatzbereich über Etagen.

■ **Schutzelemente aus Kunststoff rundum** schützen Einkaufswagen und Einrichtung zuverlässig vor Beschädigungen.

■ **Wanzl Einkaufswagen sind zuverlässig in jeder Beziehung.** Sie stehen tagtäglich für die härtesten Transportaufgaben im Handel bereit, unterstützen Ihre Kunden beim Einkauf und helfen Umsatz zu generieren.



Projektierung, mit viel Erfahrung

Know-how – Sie bemerken schnell, wenn es fehlt



PROFESSIONELLE PLANUNG:
Mit modernen CAD-Systemen



INDIVIDUELLE ANFORDERUNGEN:
3D-Rendering stellt Lösungen eindrucksvoll dar



LEISTUNGSFÄHIGE GALVANIEN:
Für Zink, Chrom, Messing
MODERNE PULVER-BESCHICHTUNGSANLAGEN:
Für farbige Oberflächen
HOHE FERTIGUNGSTIEFE UND QUALITÄT:
Eigene Rollenfertigung und ständige Qualitätsprüfung

■ **Kompetente Beratung.** Setzen Sie sich rechtzeitig mit uns in Verbindung. Bereits bei den ersten Überlegungen zu einem neuen Vorhaben können wir Sie beratend unterstützen. Mit unserer langjährigen Erfahrung helfen wir Ihnen gerne Ihr Bauvorhaben optimal anzugehen und Probleme zu umgehen. Von der Auswahl der Wagen bis zur Platzierung der Parkboxen für die Bereitstellung, der Beschilderung und den Sicherheitseinrichtungen können Sie auf Wanzl zählen.

■ **Modernste 3D-Planung.** Mit modernen CAD-Systemen erstellen wir exakte Zeichnungen der Lösungsvorschläge zum Beispiel für individuelle Sonderwagen. In jeder Phase ist die räumliche Veranschaulichung mittels 3D-Darstellung für Ihre Information möglich und im Dialog erfolgt die Abstimmung bis zur Detailplanung. Sprechen Sie mit uns! Unsere weltweite Erfahrung ist die beste Basis, um Produkte für Ihre speziellen Anforderungen und Wünsche zu entwickeln.

■ **Wanzl Partner von Anfang an.** Mit einer Vielzahl von Produkten unseres gesamten Einkaufswagenprogrammes und langjähriger Erfahrung begleiten wir Sie gerne von der Neugestaltung bestehender Verkaufsflächen bis zur Verwirklichung von neuen Marktideen und -konzepten. Die Ideen von Format und der professionelle Projectservice werden Sie überzeugen.

Service, zu jeder Zeit und überall

Montage, Wartung und Instandsetzung vom Fachmann



MONTAGE (PARKBOXEN UND REIHENANFANGS-STATIONEN):

Durch unser geschultes Fachpersonal



WARTUNG:

Turnusmäßig oder wie Sie es wünschen



INSTANDSETZUNG:

Mit kurzen Reaktionszeiten

■ **Montage** genau nach Plan, und das in jeder Beziehung. Exakt, wie zeichnerisch geplant und, um Betriebsabläufe einzuhalten oder nicht zu stören, exakt, wie zeitlich geplant montieren und installieren unsere erfahrenen Monteure die Parkboxen und Schutzeinrichtungen.

■ **Wartung.** Zur Erhaltung der Wanzi-Qualität empfehlen wir eine regelmäßige Wartung aller Komponenten. Kontinuierliche Wartung sorgt für den Werterhalt Ihrer Investition. Fragen Sie nach Ihrem persönlichen Wartungskonzept.

■ **Instandsetzung.** Ein erfahrenes Team von Fachleuten bietet Ihnen professionellen Kundendienst, inkl. Dokumentation, und eine unkomplizierte Abwicklung sämtlicher Serviceanforderungen – von der Reparatur bis zur Reinigung. Wir haben verschiedene interessante Servicepakete geschnürt, mit denen wir Ihnen diese Sorge gerne abnehmen.

■ **Wanzi Service,** telefonisch direkt erreichbar. Für die unkomplizierte Anforderung unseres professionellen Kundendienstes nutzen Sie bitte die im Internet angegebenen Rufnummern und ein Servicetechniker macht sich umgehend zu Ihnen auf den Weg. Ein Servicestützpunkt ist auch in Ihrer Nähe.

Ihr direkter Draht: 0180/5926953





01 Einkaufswagen-Serien

02 Ausstattung, Zubehör

03 Spezial-Einkaufswagen

04 Ordnungssysteme

05 Einkaufskörbe

06 Service

07 Plandaten/Maßübersicht



01 Produktübersicht

01.01 - 01.02 Qualität zahlt sich aus



01 QUALITÄT IM DETAIL



02 OBERFLÄCHEN

01.03 - 01.05 Serien EL



03 SERIE EL



04 SERIE ELX



05 SERIE LIGHT

01.06 Serie DRC



06 SERIE DRC

01.07 - 01.08 Serien Tango



07 TANGO



08 TANGO CITY, TANGO 90

01.09 Serie City Shopper 2



09 SERIE CS

01 Einkaufswagen-Serien



01.01 Qualität zahlt sich aus

Qualität aus jahrelanger Erfahrung ist durch nichts zu ersetzen

- > Große Modellvielfalt bietet den richtigen Wagen für jeden Markt
- > Lange Lebensdauer, geringe Unterhaltskosten, hohe Wirtschaftlichkeit
- > Hohe Qualität, die Sie und Ihre Kunden schätzen



EL 101
Baujahr 1986



EL 101
Baujahr 2016



Einkaufswagen mit Korbvolumen von 22 bis 240 Liter



Einkaufswagen für jedes Warensortiment



Einkaufswagen genau richtig für die Kunden und die Platzverhältnisse



Hohe Sicherheit für Normalbetrieb wie auch auf dem Fahrsteig

01.01 Qualität im Detail

■ **Das Ergebnis jahrelanger Erfahrung und kontinuierlicher, zielgerichteter Entwicklungsarbeit.** Das Know-how, das in jedem Wanzl Einkaufswagen steckt, nehmen Ihre Kunden tagtäglich beim Einkauf unbewusst wahr. Für Sie zahlt es sich durch zufriedene Kunden und geringe laufende Kosten aus.

Stähle

Alle Draht-, Rohr- und Ovalrohr-Rohmaterialien entsprechen höchsten Qualitätsstandards und sind in ihrer Beschaffenheit gezielt für die Anforderungen der Einkaufswagen ausgewählt.



Qualitätssicherung

Bei Qualitätstests werden die Materialien und Verarbeitung genau geprüft und die Belastbarkeit, Lichteinheit usw. extremen Daueranforderungen ausgesetzt.



Kunststoffverarbeitung

Vom Münzpfandsystem über die Rollen bis zu den Kunststoffelementen produzieren wir die meisten Komponenten selbst aus hochwertigen, recycelbaren Kunststoffen.

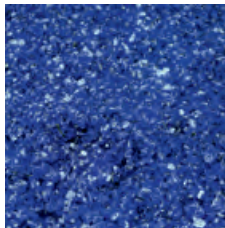

Speziell für Einkaufswagen

Hoch spezialisierte, kugelgelagerte Rollen mit Kunststoffrad, Gummi-Lauffläche und enorm stabiler Stahlgabel für den harten Einsatz sowie Fahrsteigrollen für Etagenbetrieb – aus eigener Fertigung.



Geringe Stapeltiefe

Alle Wanzl-Einkaufswagen zeichnen sich durch besonders geringe Stapeltiefe und damit durch geringen Platzbedarf für die Bereitstellung aus.



Münzpfandsysteme

Bewährte und kompatible Systeme aus stabilem Kunststoff mit Münzschieber oder -schlitz für Griffrohre oder zur Integration in das Griffsystem Promobox Plus.



Griffsysteme

Standardmäßig Griffrohr mit Kunststoffmantel, auf Wunsch mit Werbeeinlage, oder wahlweise Promobox Plus, die den schnellen Wechsel der Werbeeinlage ermöglicht.



Sicherheit nach EuroNorm

Für die sichere Nutzung der Einkaufswagen mit Kindern. Der Sicherheitsstandard der Wanzl-Einkaufswagen entspricht der EN 1929.



Geräuschdämpfung, Schutz

Bewegliche Teile sind an den Gelenken bzw. Anschlagflächen mit Kunststoffdämpfern bestückt. Griffkappen, Abweiseringe, Korbschutzelemente usw. schützen Wagen und Einrichtung.



Oberflächen

Protection_Made by Wanzl, die besten Einkaufswagen-Oberflächen mit Zink + LACK, Chrom oder der Power-Coating-Plus-Pulver-Beschichtung in Farbe. Mehr dazu auf den folgenden Seiten ...



01.02 Oberflächen

Glänzende Lösungen zum Schutz von Wagen und Umwelt

- > *Innovative Beschichtungen vom Technologieführer*
- > *Attraktive Optik durch langlebigen Korrosionsschutz*
- > *Verführerische Farben im kompletten Marktauftritt*



EL 185
Kunststoff-Pulver-beschichtet in Rot und Grau und w/w hochglanz-verzinkt-chromatiert mit eingebranntem LACK-Schutz



Hochglanz-verzinkt chromatiert mit eingebranntem LACK-Schutz



Farbig Kunststoff-Pulver-beschichtet, viele Farben



Hochglanz-verchromt (für CityShopper)



Gütezeichen Galvanotechnik

01.02 Oberflächen

■ **Rundumschutz von Wanzi.** Mehrschichtige Oberflächen für dauerhaft attraktive, perfekt geschützte und immer gut und hygienisch zu reinigende Einkaufswagen. Dadurch bleiben die Wagen lange einsetzbar, funktionsfähig und behalten eine hohe Wertstabilität. Sie sind eine sichere Investition.

Power Coating Plus – der Dreifach-Schutz

Bei Power Coating Plus sorgt ein spezielles Mehrschichtverfahren aus galvanischer Verzinkung, Elektrottauchlack und anschließender Pulverbeschichtung für dauerhaften Korrosionsschutz und eine attraktive Optik.

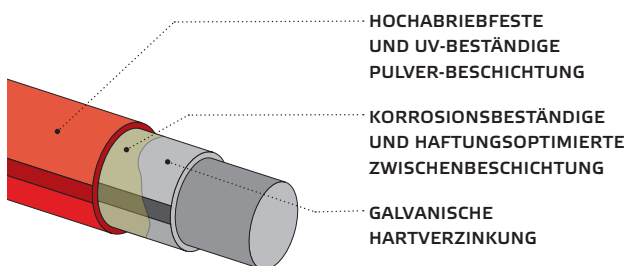

Qualität, die man fühlt

Durch die besonders dicke Kunststoffpulverschicht fühlt sich der Einkaufswagen wärmer und hochwertiger an.



Geräuschmindernd

Metall auf Metall verursacht oft unangenehme Geräusche. Unsere Rundum-Beschichtung Power Coating Plus dämpft das Geräuschniveau hörbar.



Super Protect – der Hochglanz-Schutz

Hochglanz-verzinkt-chromatiert mit eingebranntem Kunststoff-Lack-Schutz – der zuverlässige Schutz vor Korrosion und der attraktive, transparente Langzeitglanz werden in unserer Galvanikanlage mit einer chromatierten Hochglanz-Zink-Schicht erreicht. Für das besondere Oberflächenfinish sorgt ein eingebrannter Kunststoff-Lackschutz.

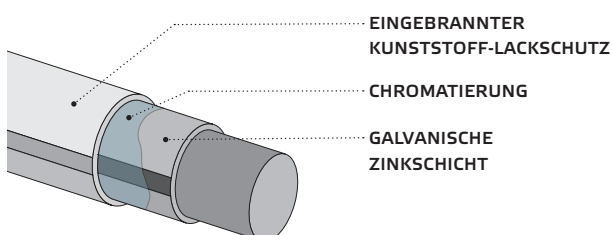

01.03 Serie EL

Klare Sache an der Kasse

- > Keine Ablagemöglichkeit auf dem Untergestell – diebstahlhemmend
- > Engmaschige Wagenkörbe, Volumen von 75 bis 240 Liter
- > Original Wanzl-Rollen abriebfest, wartungsfrei mit 100 bzw. 125 mm Durchmesser



EL150
Münzpfandsystem
Wanzl-Box Classic



Korbvolumen von 75 - 240 Liter

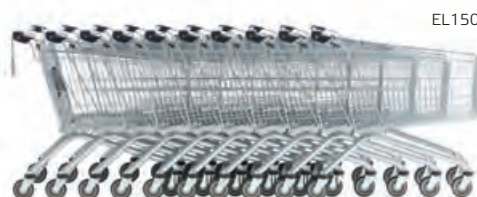

Platzsparend ineinanderschiebbar



Wanzl-Rolle
Lauffläche Gummi

Wanzl-Fahrsteig-
rolle Typ III

01.03 Serie EL

Die **Einkaufswagen der Serie EL** sind aus der konkreten Anforderung unserer Handelspartner, keine Transportmöglichkeit außerhalb des Warenkorbes, entstanden. Das Untergestell bietet keine Ablagemöglichkeit und mit den verschiedenen Korbgrößen passen sie für unterschiedliche Warensortimente und Branchen. Ihr Einsatz senkt nachweisbar die Diebstahlquote.



EL150
Münzpfandsystem Wanzl-Starbox,
Kindersitz-Warenablage, Taschenhaken
und Rollenschutz Slip

1 WANZL STARBOX (OPTIONAL)
Münzpfandsystem mit integrierter Griffschutzkappe, Bedienung mit Münzschlitz. Optional für eine geordnete Wagenbereitstellung.

2 KORBKlappe MIT KINDERSITZ-WARENABLAGE (OPTIONAL)
Geräuschgedämpft durch Kunststoffelemente. Seitlich gut schließend. Kindersitz mit klappbarer Kunststoff-Sitzplatte.

3 WAGENKORB
Engmaschiger, konisch geformter Drahtkorb. Der doppelte Abschlussdraht stabilisiert und schützt die Ware vor Beschädigung und Kunden vor Verletzungen.

4 KORBTÄGER
Aus stabilem Stahlblech mit Rastnase. Schneller Wechsel beschädigter Körbe möglich.

5 UNTERGESTELL
Ohne Ablagemöglichkeiten. Aus besonders steifem Flachovalrohr, vorne mit Querversteifung

6 WANZL-LENKROLLEN
Abriebfest und wartungsfrei, leise und leichtgängig, kugelgelagert mit Gummi-Laufläche. Abweisinge an allen Rollen. Auf Wunsch mit Rollenschutz Slip.

Serienmäßige Ausführung

Untergestell aus stabilem Flachovalrohr. Engmaschiger Korb aus Stahldraht, mit Kindersitz, Rundrohrgriff und Kunststoff-Griffschutzkappen. Kindersitz mit stabiler Kunststoff-Sitzplatte. Geräuschdämpfung der beweglichen Teile.

Oberfläche: Hochglanz-verzinkt-chromatiert mit eingebranntem

Kunststoff-Lack-Schutz oder mit Power-Coating Plus farbig Kunststoff-Pulver-beschichtet.

Rollen: Original Wanzl-Rollen, abriebfest, wartungsfrei, mit Abweisingen aus Kunststoff. Verdeckte, diebstahlhemmende Rollenbefestigung.

Sicher und bequem

Das Ovalrohr-Untergestell bietet **keine Ablagemöglichkeit** für Waren, die nicht im Blickfeld des Kassenspersonals transportiert werden, aber sehr **viel Beinfreiheit**.



Sichere Rollenbefestigung

Die Rollen werden **mit verdeckten Schrauben** und Spezialwerkzeug von unten an das Untergestell geschraubt.



01.04 Serie ELX

Doppeltes Plus: Zusätzliche Ladefläche und immer im Blickfeld an der Kasse

- > Klappbare Ablage wahlweise für PET-Gebinde oder Getränkeboxen
- > Mehrumsatz durch mehr Stauraum – Platzangebot XXL
- > Trennung von empfindlicher und schwerer Ware



ELX 101

Zubehör Comfortgriffe mit Münzpfandsystem Starbox, Trenngitter und Taschenhaken hinten



ELX 75



ELX 248



Korbvolumen von 75 - 240 Liter

ELX 90



Platzsparend ineinanderschiebbar



Wanzl-Rolle
Lauffläche Gummi



Wanzl-Fahrsteig-
rolle Typ III

01.04 Serie ELX

Die **Einkaufswagen der Serie ELX** sind für Märkte mit vielfältigem Getränkeangebot und hohen Anforderungen an den Diebstahlschutz. Das Untergestell bietet keine Ablagemöglichkeit und mit den verschiedenen Korbgrößen passen sie für unterschiedliche Warensortimente und Branchen. Auf der klappbaren Ablage werden eine Getränkekiste, Getränkegebinde oder große Waren bequem und sicher transportiert.



ELX 185
Zubehör Münzpfandsystem Promobox Plus, Kindersitz-Warenablage, Drahtschale und Taschenhaken

1 KINDERSITZ mit Kunststoff-sitzplatte oder als **2 Kindersitz-Warenablage (optional)** mit klappbarer Kunststoff-sitzplatte

3 KISTENABLAGE (Pat. pend.) Mehrumsatz mit nur einem Handgriff. Ergonomisch zu beladen. Transportiert sicher Getränkegebinde oder Getränkekisten. Faltet sich beim Ineinanderschieben der Einkaufswagen automatisch zusammen.

4 WANZL-LENKROLLEN Abriebfest und wartungsfrei, leise und leichtgängig, kugelgelagert mit Gummi-Lauffläche. Abweisinge an allen Rollen schützen Ladeneinrichtung, Waren und Wagen vor Beschädigung.

5 DAUERSCHUTZ Beste Oberflächen aus eigenen Beschichtungsanlagen schützen den Einkaufswagen vor Korrosion.

6 TASCHENHAKEN (Optional)

7 DRAHTSCHALE (Optional)

Serienmäßige Ausführung

Untergestell aus stabilem Flachovalrohr mit feingliedriger, klappbarer Ablage und seitlichen Bügeln für den sicheren Transport von Getränkekisten und -gebänden. Engmaschiger Korb aus Stahldraht, mit Kindersitz, Rundrohrgriff und Kunststoff-Griffschutzkappen. Kindersitz mit stabiler Kunststoff-Sitzplatte.

Oberfläche: Hochglanz-verzinkt-chromatiert mit eingebrauntem Kunststoff-Lack-Schutz oder mit Power-Coating Plus farbig Kunststoff-Pulver-beschichtet.

Rollen: Original Wanzl-Rollen, abriebfest, wartungsfrei, mit Abweisingen aus Kunststoff. Verdeckte, diebstahlhemmende Rollenbefestigung.

Bequeme Beladung

Schluss mit "mühsam über den Korbrand heben": Dank der ergonomisch günstigen Höhe lassen sich schwere Getränkegebinde ganz bequem auf die Ablage stellen.



Platzangebot XXL

Mehr Platz, mehr Umsatz
Mit Korb plus externer Ablage bietet der ELX Platz für bis zu 4 PET-Sixpack-Gebinde = 24 Flaschen mit 1,5 Liter.



01.05 Serie Light

Der Leichteste in Drahtausführung

- > Keine Ablagemöglichkeit auf dem Untergestell – diebstahlhemmend
- > Engmaschige Wagenkörbe, Volumen von 70 und 100 Liter
- > Flacher Korb für den kleinen Einkauf – kompakt, bequem und leicht

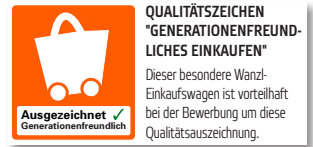

**QUALITÄTSZEICHEN
"GENERATIONENFREUND-
LICHES EINKAUFEN"**
Dieser besondere Wanzl-
Einkaufswagen ist vorteilhaft
bei der Bewerbung um diese
Qualitätsauszeichnung.



LIGHT 70
70-Liter-Warenkorb

LIGHT 100
100-Liter-Warenkorb



Korbvolumen 70 oder 100 Liter



Platzsparend ineinanderschiebbar



Wanzl-Rolle
Lauffläche Gummi

Wanzl-Fahrsteig-
rolle Typ III

01.05 Serie Light

■ Die **Einkaufswagen der Serie Light** sind bequem im Handling und ergänzen Ihren Standard-Fuhrpark ideal. Der flache Warenkorb mit 70 oder 100 Liter lässt sich komfortabel beladen und wird deshalb gezielt von vielen Kunden für den kleinen Einkauf gewählt.

Service-Plus Zweitwagen

Die zusätzliche Bereitstellung von **Einkaufswagen Light** ist ein willkommener Service für Ihre Kunden. Er dient der Kundenbindung und dem sich ändernden Einkaufsverhalten.

Es wird öfter und es werden kleinere Mengen frischer Produkte eingekauft. Singles gefällt die einfache Handhabung beim schnellen Einkauf, Senioren schätzen Ergonomie und Komfort des erhöhten Korbbodens.

Bereits bei der Entnahme des Einkaufswagens aus den Reihen entscheiden sich Ihre Kunden sehr bewusst für den passenden Einkaufswagen.



Bequem einkaufen

Die **flache Korbform** ist einfach und in angenehmer Höhe zu beladen. Die Ware ist übersichtlich einsehbar und schonend abgelegt.



Beinfreiheit

Optimaler **Schiebekomfort** durch große Beinfreiheit – besonders schienbeinschonend.



Sicher befestigt

Die Rollen werden **mit verdeckten Schrauben** und Spezialwerkzeug von unten an das Untergestell geschraubt.



Werbung und Schutz

Rundrohrgriff auf Wunsch mit Werbeeinlage. Griffschutzkappen und Abweisinge aus Kunststoff zum Schutz von Wagen und Einrichtung.



Serienmäßige Ausführung

Untergestell aus stabilem Flachovalrohr. Engmaschiger Korb aus Stahldraht, mit Rundrohrgriff und Kunststoff-Griffschutzkappen. Umfassende Geräuschdämpfung für leisen Lauf.

Oberfläche: Hochglanz-verzinkt-chromatiert mit eingebranntem Kunststoff-Lack-Schutz oder mit Power-Coating Plus farbig Kunststoff-Pulver-beschichtet.







Rollen: Original Wanzl-Rollen mit Abweisingen aus Kunststoff.

01.03 - 01.05 Bestellteil Serien EL, ELX, Light

Serie EL – Modell		EL75	EL90	EL101	EL115	EL130		
Typ		Best.-Nr.	Best.-Nr.	Best.-Nr.	Best.-Nr.	Best.-Nr.		
Standard-Einkaufswagen		02.29983.51/61-0000*	02.29987.51/61-0000*	02.29745.51/61-0000*	02.01244.51/61-0000*	02.29991.51/61-0000*		
Fahrsteig-Einkaufswagen		auf Anfrage	auf Anfrage	auf Anfrage	auf Anfrage	auf Anfrage		
Serie ELX – Modell		ELX75	ELX90	ELX101	ELX130			
Typ		Best.-Nr.	Best.-Nr.	Best.-Nr.	Best.-Nr.			
Standard-Einkaufswagen		02.48252.51/61-0000*	02.52550.51/61-0000*	02.53789.51/61-0000*	02.19250.51/61-0000*			
Fahrsteig-Einkaufswagen		auf Anfrage	auf Anfrage	auf Anfrage	auf Anfrage			
Serie Light – Modell		Light 70	Light 100					
Typ		Best.-Nr.	Best.-Nr.					
Standard-Einkaufswagen		02.55590.51/61-0000*	02.23843.51/61-0000*					
Fahrsteig-Einkaufswagen		auf Anfrage	auf Anfrage					
Maße								
Länge L x Breite B x Höhe H (mm)		940 x 590 x 922	816 x 553 x 967**	826 x 553 x 1021**	1035 x 590 x 978	1002 x 600 x 978	1002 x 600 x 978	1029 x 595 x 1022
Korbvolumen (Liter)		74	74	86	100	100	110	132
Tragkraft (kg)		74	74	86	100	100	110	132
Tragkraft Kistenablage (kg)		-	20	20	-	20	-	20
4 Lenkrollen, Rollen-Ø (mm)		125	100	100	125	125	125	125
	Stapeltiefe pro Wagen (mm)	230	150**	150**	230	202	164	187
	Platzbedarf für 10 Wagen (mm)	3010	2170**	2180**	3110	2820	2350	2720
	Platzbedarf für 50 Wagen (mm)	12210	8170**	8180**	12310	10900	8910	10200
Fassungsvermögen Parkbox*** (Stück)		54	84	84	54	60	78	66

* Bestellbeispiele:
 02.29983.51-0000 Hochglanz-verzinkt-chromatiert mit Kunststoff-LACK-Schutz
 02.29983.61-0000 POWER COATING Kunststoff-Pulver-beschichtet, Farben auf Anfrage

** Maße ELX weichen ab, siehe Plandaten/Maßübersicht
 ***Parkbox 3-reihig, Länge 5 m

EL150		EL180		EL185		EL212		EL240			
											
Best.-Nr. 02.29747.51/61-0000* auf Anfrage		Best.-Nr. 02.29748.51/61-0000* auf Anfrage		Best.-Nr. 02.29742.51/61-0000* auf Anfrage		Best.-Nr. 02.37984.51/61-0000* auf Anfrage		Best.-Nr. 02.21000.51/61-0000* auf Anfrage			
ELX155			ELX185			ELX212			ELX248B		
											
Best.-Nr. 02.75937.51/61-0000* auf Anfrage			Best.-Nr. 02.49269.51/61-0000* auf Anfrage			Best.-Nr. 02.49156.51/61-0000* auf Anfrage			Best.-Nr. 02.50173.51/61-0000* auf Anfrage		
1029 x 595 x 971	1137 x 600 x 988	1032 x 595 x 1025	1100 x 600 x 1070	1076 x 600 x 1014**	1098 x 600 x 1071	1215 x 648 x 1028					
155	143	181	179	212	239	212					
155	143	181	179	212	239	212					
-	20	-	20	20	-	36					
125	125	125	125	125	125	125					
187	203	187	203	240**	240	257					
2720	2970	2720	2970	3240**	3260	3530					
10200	11090	10200	11090	12840**	12860	13810					
66	60	66	60	51	51	45					

Hinweis: Bei Einkaufswagen für Fahrsteige können die Maße geringfügig abweichen. Das Gesamtgewicht für beladene Einkaufswagen auf dem Fahrsteig ist max. 160 kg. Einkaufswagen für Fahrsteige sind auf Anfrage, da sie auf den eingesetzten Fahrsteig individuell abgestimmt werden. Die Tragkraft der Kistenablage bei ELX-Fahrsteigwagen kann abweichen.

01.03 - 01.05 Zubehör Serien EL, ELX und Light

Grifflösungen und Pfandsysteme



Griffrohr mit Griffschutzkappen, auf Wunsch als **Werbegriff** mit Werbeeinlage.



Münzpfandsystem Wanzl Starbox mit integrierter Griffkappe, Bedienung mit Münzschlitz.



Münzpfandsystem Wanzl-Box Classic, integriert in Griffschutzkappe, Bedienung mit Münzschieber.



Münzpfandsystem Wanzl-Box Classic R, Montage auf dem Griffrohr, Bedienung mit Münzschieber.



Griffrohr mit Comfortgriffen, auf Wunsch als **Werbegriff** mit Werbeeinlage. Ab 101 Liter Korbvolumen.



Münzpfandsystem Wanzl Starbox mit integrierten **Comfortgriffen**, Bedienung mit Münzschlitz.



Griffsystem Promobox Plus mit Münzpfandsystem und großer Werbefläche für Wechselwerbung mit **Werbeeinlagen**.



Griffsystem Promobox Plus mit großer Werbefläche, jedoch ohne Münzpfandsystem.



Leselupe, Scanner- und Becherhalterung, Notizzettelklammer für Griffsystem Promobox Plus und Wechselwerkzeug für Werbeeinleger – als Service für Ihre Kunden.



Ausstattung für Einkaufswagen



Kindersitz mit Kunststoff-Sitzplatte, serienmäßig bei Wanzl Einkaufswagen.



Kindersitz-Warenablage mit zweiteiliger Kunststoff-Sitzplatte, Oberteil zum Hochklappen.



Sicherheitsgurt für Kindersitze, verstellbar, mit Schnappverschluss.



Draht-/Kunststoffschale für kleine Artikel. Drahtschale mit Maschenweite 10 x 10 mm.



Quertrengitter für den geschützten Transport empfindlicher Waren.



Schnittblumenhalter aus Kunststoff, Verkehrsgrün RAL 6024.



Textilstange für knitterfreien Transport von Textilien. Aus stabilem Stahldraht.

01.03 - 01.05 Zubehör Serien EL, ELX und Light

Ausstattung für Einkaufswagen



Schutz für Wagen und Einrichtung: **Korb-schutz-ecken oben und unten** aus stoß-dämpfendem Kunststoff.



Korb-schutzprofil C, umlaufendes Schutzprofil aus Kunststoff vermeidet Beschädigungen.



Kombination aus **Korb-schutzprofil C** und **Korb-schutz-ecken oben und unten**.



Taschenhaken vorne aus Kunststoff.

Taschenhaken hinten mit dem Wagenkorb verschweißt.



Leselupe für Griffrohr für das Kleingedruckte, mit Zettelklemme und Stifthalter.



Schreibplatte DIN A6 aus Edelstahl, mit Abrutschsicherung und Klemmleiste.



Becherhalter aus Draht zur Montage an der linken Griff-schutzkappe. Nachrüstbar.



Plakatrahmen aus stabilem Kunststoff. Werbung an der Korbfront mit Plakaten 252 x 195 mm.



Prägung am Korbträger, unzerstörbare Eigentums-kennzeichnung.

Wanzl-Rollen



Original Wanzl-Rollen abriebfest, wartungsfrei, nicht kreidend.



Wanzl-Rollen mit Feststel-lern verhindern das Wegrollen von Einkaufswagen.

Wanzl-Fahrsteigrollen

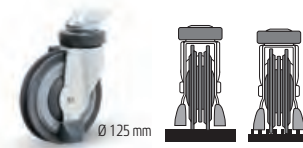

Fahrsteigrollen Typ I mit zwei Laufscheiben und zwei Bremsschuhen.

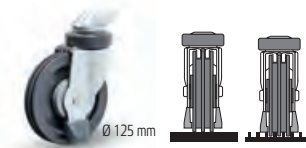

Fahrsteigrollen Typ II mit profiliertem PU-Laufrad und zwei Bremsschuhen.

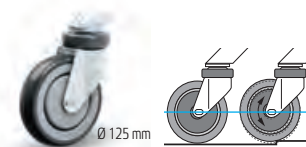

Wanzl-Softdrive-Rollen, geräuscharm durch integrierte Stoßdämpfung.



Abweisringe oder **Rol-lenschutz Slip** schützen Wagen und Einrichtung.

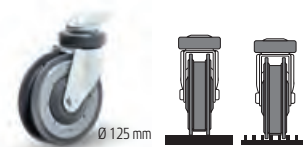

Fahrsteigrollen Typ III mit zwei Laufscheiben und innen liegendem Bremsschuh.

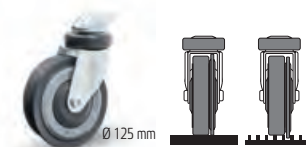

Fahrsteigrollen Typ IV mit PU-Laufrad und Fühlerrad zum Blockieren des Laufrades.

01.06 Serie DRC

Der Klassiker für den Markt mit gut sortierter Getränkeabteilung

- > Korb und erhöhtes Untergestell aus Draht, serienmäßig mit Bodenrost
- > Engmaschige Wagenkörbe, Volumen von 75 bis 185 Liter
- > Original Wanzl-Rollen mit 100 bzw. 125 mm Durchmesser



D130RC

Zubehör Kindersitz-Warenablage, Promobox Plus, Korbschutzecken oben mit Korbschutzprofil C, Drahtschale, Taschenhaken, Stoßleiste



Korbvolumen von 22 - 185 Liter



Platzsparend ineinanderschiebbar



Wanzl-Rolle
Lauffläche Gummi

Wanzl-Fahrsteig-
rolle Typ III

01.06 Serie DRC

■ Die **Einkaufswagen der Serie DRC**, unverzichtbar für Märkte mit angeschlossener Getränkeabteilung, sind wahre Transportwunder. Neben einem umfangreichen Einkauf im Einkaufswagenkorb finden bis zu 2 Getränkekisten auf dem Untergestell Platz.



D155RC

Zubehör Kindersitz-Warenablage, Promobox Plus, Korbschutzprofil C, Quertrenngitter, Taschenhaken, Stoßleiste

1 PROMOBIX® PLUS (OPTIONAL)
Ergonomischer Einkaufswagengriff mit großzügiger Werbefläche, Zettelklemme und Münzpfandsystem für eine geordnete Wagenbereitstellung. pat. pend. / design pend.

2 WAGENKORB
Engmaschiger, konisch geformter Drahtkorb mit doppeltem Abschlussdraht. Korbschutzprofil C (optional).

3 KORBKlappe MIT KINDERSITZ-WARENABLAGE (OPTIONAL)
Geräuschgedämpft durch Stoffelemente. Seitlich gut schließende Kunststoff-Sitzplatte, klappbar für ein separates Warenfach.

4 KORBRÄGER
Aus stabilem Stahlblech mit Rastnase. Schneller Wechsel beschädigter Körbe möglich.

5 WANZL-LENKROLLEN
Leise und leichtgängig, kugelgelagert mit Gummi-Lauffläche, mit Rollenschutz Slip (optional).

6 STOSSLEISTE (OPTIONAL)
Aus Kunststoff, der optimale Schutz für den Fersenbereich.

Serienmäßige Ausführung

Untergestell und engmaschiger Korb aus stabilem Stahldraht, serienmäßig mit Kindersitz, Rundrohrgriff und Kunststoff-Griffschutzkappen. Kindersitz mit stabiler Kunststoff-Sitzplatte.

Oberfläche: Hochglanz-verzinkt-chromatiert mit eingebranntem Kunststoff-Lack-Schutz oder mit Power-Coating Plus farbig Kunststoff-Pulver-beschichtet.

Rollen: Original Wanzl-Rollen, abriebfest, wartungsfrei, mit Abweiringen aus Kunststoff. Verdeckte, diebstahlhemmende Rollenbefestigung.

Für den Getränkeverkauf

Der große Zwischenraum zwischen dem serienmäßigen Bodenrost und dem Korbboden erlaubt den Transport von hohen Getränkekisten (z. B. CocaCola mit 1-Liter-Flaschen).



Sichere Rollenbefestigung

Die Rollen werden **mit verdeckten Schrauben** und Spezialwerkzeug von unten an das Untergestell geschraubt.



01.06 Bestellteil Serie DRC

Serie DRC – Modell	DR22	D75RC	D90RC	D101RC
Typ	Best.-Nr.	Best.-Nr.	Best.-Nr.	Best.-Nr.
Standard-Einkaufswagen	02.03908.51/61-0000*	02.06921.51/61-0000*	02.06933.51/61-0000*	02.06951.51/61-0000*
Standard-Einkaufswagen Harlekin	02.41761.73-0000	-	-	-
Fahrsteig-Einkaufswagen	-	auf Anfrage	auf Anfrage	auf Anfrage
Maße				
Länge L x Breite B x Höhe H (mm)	549 x 384 x 669	795 x 513 x 1024	802 x 513 x 1080	895 x 568 x 1075
Korbvolumen (Liter)	22	74	86	100
Tragkraft (kg)	22	74	86	100
Tragkraft Bodenrost (kg)	-	50	50	50,0
Fassungsvermögen/Kapazität Bodenrost	-			
4 Lenkrollen, Rollen-Ø (mm)	50	100	100	125
Stapeltiefe pro Wagen (mm)	130	120	120	202
Platzbedarf für 10 Wagen (mm)	1720	1880	1890	2720
Platzbedarf für 50 Wagen (mm)	6920	6680	6690	10800
Fassungsvermögen Parkboxen** (Stück)	175	108	108	63

- * Bestellbeispiele:
 02.03908.51-0000 Hochglanz-verzinkt-chromatiert mit Kunststoff-LACK-Schutz
 02.03908.61-0000 POWER COATING Kunststoff-Pulver-beschichtet, Farben auf Anfrage

** Parkbox 3-reihig, Länge 5 m













Bodenrost zur Aufnahme von **einem** Getränkekasten mit zwölf 1-Liter-Flaschen (Beispiel CocaCola)



Bodenrost zur Aufnahme von **zwei** Getränkekästen mit zwölf 1-Liter-Flaschen (Beispiel CocaCola)

Transport von Getränkekästen mit 1,5-Liter-Flaschen ist möglich. Anzahl abhängig von der Abmessung der Getränkekästen

D120RC	D130RC	D150RC	D155RC	D185RC
				
Best.-Nr.	Best.-Nr.	Best.-Nr.	Best.-Nr.	Best.-Nr.
02.06961.51/61-0000*	02.06970.51/61-0000*	02.07580.51/61-0000*	02.52385.51/61-0000*	02.52386.51/61-0000*
-	-	-	-	-
auf Anfrage	auf Anfrage	auf Anfrage	auf Anfrage	auf Anfrage
993 x 592 x 1064	983 x 592 x 1097	990 x 592 x 1155	1042 x 598 x 1037	1060 x 598 x 1101
122	132	155	143	179
122	132	155	143	179
50,0	50,0	50,0	50,0	50,0
				
125	125	125	125	125
202	202	202	235	235
2820	2800	2810	3160	3180
10900	10880	10890	12560	12580
60	60	60	51	51

Hinweis: Bei Einkaufswagen für Fahrsteige können die Maße geringfügig abweichen. Das Gesamtgewicht für beladene Einkaufswagen auf dem Fahrsteig ist max. 160 kg. Einkaufswagen für Fahrsteige sind auf Anfrage, da sie auf den eingesetzten Fahrsteig individuell abgestimmt werden.

01.06 Zubehör Serie DRC

Grifflösungen und Pfandsysteme



Griffrohr mit Griffschutzkappen, auf Wunsch als **Werbegriff** mit Werbeeinlage.



Münzpfandsystem Wanzl Starbox mit integrierter Griffkappe, Bedienung mit Münzschlitz.



Münzpfandsystem Wanzl-Box Classic, integriert in Griffschutzkappe, Bedienung mit Münzschieber.



Münzpfandsystem Wanzl-Box Classic R, Montage auf dem Griffrohr, Bedienung mit Münzschieber.



Griffrohr mit Comfortgriffen, auf Wunsch als **Werbegriff** mit Werbeeinlage. Ab 101 Liter Korbvolumen.



Münzpfandsystem Wanzl Starbox mit integrierten **Comfortgriffen**, Bedienung mit Münzschlitz.



Griffsystem Promobox Plus mit Münzpfandsystem und großer Werbefläche für Wechselwerbung mit **Werbeeinlagen**.



Griffsystem Promobox Plus mit großer Werbefläche, jedoch ohne Münzpfandsystem.



Leselupe, Scanner- und Becherhalterung, Notizzettelklammer für Griffsystem Promobox Plus und Wechselwerkzeug für Werbeeinleger – als Service für Ihre Kunden.

Ausstattung für Einkaufswagen



Kindersitz mit Kunststoff-Sitzplatte, serienmäßig bei Wanzl Einkaufswagen.



Kindersitz-Warenablage mit zweiteiliger Kunststoff-Sitzplatte, Oberteil zum Hochklappen.



Sicherheitsgurt für Kindersitze, verstellbar, mit Schnappverschluss.



Fahnenstange, wahlweise mit **Schiebegriff**, für DR22. Fahne unbedruckt, Aufdruck auf Wunsch.



Draht-/Kunststoffschale für kleine Artikel. Drahtschale mit Maschenweite 10 x 10 mm.



Quertrengitter für den geschützten Transport empfindlicher Waren.



Schnittblumenhalter aus Kunststoff, Verkehrsgrün RAL 6024.



Textilstange für knitterfreien Transport von Textilien. Aus stabilem Stahldraht.

01.06 Zubehör Serie DRC

Ausstattung für Einkaufswagen



Schutz für Wagen und Einrichtung: **Korb-schutz-ecken oben und unten** aus stoß-dämpfendem Kunststoff.



Korb-schutzprofil C, umlaufendes Schutzprofil aus Kunststoff vermeidet Beschädigungen.



Kombination aus **Korb-schutzprofil C** und **Korb-schutz-ecken oben und unten**.



Pat. pend. / Design pend.

Stoßleiste zum Schutz vor Verletzungen im Fersenbereich bzw. der Oberfläche farbiger Wagen.



Taschenhaken vorne aus Kunststoff.

Taschenhaken hinten mit dem Wagenkorb verschweißt.



Leselupe für Griffrohr für das Kleingedruckte, mit Zettelklemme und Stifthalter.



Schreibplatte DIN A6 aus Edelstahl, mit Abrutschsicherung und Klemmleiste.



Becherhalter aus Draht zur Montage an der linken Griff-schutzkappe. Nachrüstbar.



Plakatrahmen aus stabilem Kunststoff. Werbung an der Korbfront mit Plakaten 252 x 195 mm.



Prägung am Korbträger, unzerstörbare Eigentums-kennzeichnung.

Wanzl-Rollen



Original Wanzl-Rollen abriebfest, wartungsfrei, nicht kreidend, nur bei Wanzl.



Wanzl-Rollen mit Feststellern verhindern das Wegrollen von Einkaufswagen.

Wanzl-Fahrsteigrollen

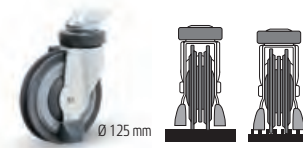

Fahrsteigrollen Typ I mit zwei Laufscheiben und zwei Bremsschuhen.

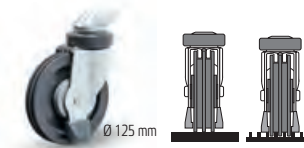

Fahrsteigrollen Typ II mit profiliertem PU-Laufrad und zwei Bremsschuhen.

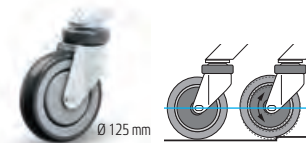

Wanzl-Softdrive-Rollen, geräuscharm durch integrierte Stoßdämpfung.



Abweisringe oder **Rol-lenschutz Slip** schützen Wagen und Einrichtung.

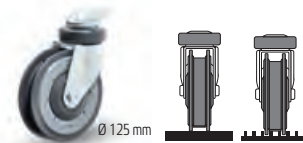

Fahrsteigrollen Typ III mit zwei Laufscheiben und innen liegendem Bremsschuh.

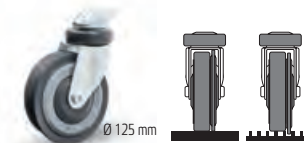

Fahrsteigrollen Typ IV mit PU-Laufrad und Fühlerrad zum Blockieren des Laufrades.

01.07 Serie Tango®

Symphatische Einkaufswagenreihe mit Wabenstruktur-Kunststoff-Korb

- > *Besonders leichte Einkaufswagenarten durch innovatives Design*
- > *Engmaschige Kunststoffkörbe mit Wabenstruktur, Volumen von 22 bis 240 Liter*
- > *Original Wanzl-Rollen mit 125 mm Durchmesser*



Pat. pend.



Wanzl-Rolle
Lauffläche Gummi

Wanzl-Fahrteig-
rolle Typ III

TANGO* 160 E

Zubehör Quertrenngitter,
Kunststoffschale und Leselupe



**



Korbvolumen von 22* - 240 Liter



Platzsparend ineinanderschließbar

Tango 160 E

Fahnenstange mit
Fahne unbedruckt
Schiebegriff



Tangolino

Der bunte Einkaufsspaß für die Kleinen

* Tangolino mit Standardrollen Ø 50 mm
** Nicht Tango 90

01.07 Serie Tango® Pat. pend.

■ Die **Einkaufswagen der Serie Tango®** sind die Sympathieträger jedes Marktes – mit attraktiven Korbfarben und Farbkombinationen, serienmäßiger Promobox mit großer Werbefläche für Wechselwerbung und verschiedenen Untergestellen für unterschiedliche Warensortimente. Besonders leicht zu schieben und zu manövrieren sorgen sie für Einkaufsspaß pur.



TANGO® 160 P
Zubehör Quertrenngitter,
Kunststoffschale, Leselupe,
Kistenablage und Bodenrost

1 PROMOBBOX PLUS

Ergonomisch gestaltete Griffeneinheit mit integriertem Münzpfandsystem, großzügiger Werbefläche und Zettelklemme oder **RUNDROHRGRIFF** (optional), auf Wunsch mit Wanzl Starbox.

2 KINDERSITZ-WARENABLAGE

Entweder komfortabel geformter Kindersitz oder hochgeklappt eine praktische Warenablage für empfindliche, zerbrechliche Artikel.

3 ABWEISPROFIL UND HANDGRIFF

Praktisch und handgerecht geformt für bequemes Ziehen des Wagens.

4 KISTENABLAGE (OPTIONAL)

Mehrumsatz mit nur einem Handgriff. Ergonomisch zu beladen. Transportiert sicher Getränkegebilde oder Getränkeketten. Faltet sich beim Ineinanderschieben der Einkaufswagen automatisch zusammen.

5 BODENROST (OPTIONAL)

Geneigt, mit Drahtnase zur Abrutschsicherung für Gebilde und Getränkeketten.

6 SLIP (OPTIONAL)

Das Cover für die Rollengabeln macht Einkaufswagen attraktiver.

Serienmäßige Ausführung

Untergestelle aus stabilem Flachovalrohr. Engmaschiger Kunststoffkorb mit Wabenstruktur, mit Kindersitz-Warenablage, Promobox Plus und Kunststoff-Griffschutzkappen. Besonders leiser Lauf.

Oberfläche: Untergestelle hochglanz-verzinkt-chromatiert mit ein-gebranntem Kunststoff-Lack-Schutz oder mit Power-Coating Plus farbig Kunststoff-Pulver-beschichtet. Standardfarben und Farbkombinationen der Kunststoffteile siehe Tango Bestellteil.

Rollen: Original Wanzl-Rollen, abriebfest, wartungsfrei, mit Abweisingen aus Kunststoff. Verdeckte, diebstahlhemmende Rollenbefestigung.

Variable Untergestelle

Ovalrohr-Untergestelle
- ohne Ablagemöglichkeit
- mit Kistenablage oder Bodenrost
- mit Kistenablage und Bodenrost.



TANGO CITY/CITY A
TANGO 90E/90EA
Mit oder ohne Kistenablage



TANGO 160/220/240 E
Ohne Ablage



TANGO 160/220/240 P
Mit Kistenablage (optional)



TANGO 160 RC
Mit Kistenablage und Bodenrost

01.08 Tango® City und Tango® 90 E

Die Kleinen in komfortabler Kunststoff-Ausführung

- > Die Zweitwagen für den kleinen Einkauf
- > Engmaschige Wagenkörbe, Volumen von 77 bzw. 90 Liter
- > Ablage am Untergestell - auf Wunsch



TANGO CITY A

TANGO 90 EA
Zubehör Kindersitz,
Rollenschutz Slip
Design pend.

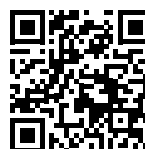

**QUALITÄTSZEICHEN
"GENERATIONENFREUND-
LICHES EINKAUFEN"**
Dieser besondere Wanzl-
Einkaufswagen ist vorteilhaft
bei der Bewerbung um diese
Qualitätsauszeichnung.



Korbvolumen 77 bzw. 90 Liter



Platzsparend ineinanderschließbar



TANGO CITY – Farben

01.08 Tango® City und Tango® 90 E

■ Die kompakten und handlichen **Tango City** und **Tango 90 E** sind ideal für den kleinen Einkauf zwischendurch oder wenn es schnell gehen muss. Mit ihren komfortablen Ausstattungen stehen sie ihren großen Geschwistern in nichts nach. Sind diese Wagen alternativ bereitgestellt, wählen Ihre Kunden gezielt und wohlüberlegt den für den Einkauf passenden Wagen aus.

Zweitwagen

Die ideale Ergänzung für Ihren Einkaufswagen-Park. Der willkommene Service für individuelles Einkaufsverhalten.



Im Trend

Für den kleineren Einkauf, z. B. in den neuen Citylagen, sind diese Wagen eine stilsichere Entscheidung.



Komfort

Die große Beinfreiheit und die Gewichtersparnis durch den **Kunststoff-Warenkorb** nehmen Kunden als besonders komfortabel wahr.



Kinderfreundlich

Tango City sind serienmäßig mit einer Kindersitz-Warenablage ausgestattet, **Tango 90 E** können auf Wunsch mit Kindersitz-Warenablage aus Draht geliefert werden.



Zusatznutzen

Ausgestattet mit Ablagen am Untergestell können mit **Tango City A** und **Tango 90 EA** Flaschengebinde bzw. Getränkeboxen transportiert werden.



Serienmäßige Ausführung

Untergestell aus stabilem Flachovalrohr. Engmaschiger Kunststoffkorb mit filigraner Wabenstruktur. Umfassende Geräuschdämpfung für leisen Lauf.

Oberfläche: Untergestell hochglanz-verzinkt-chromatiert mit eingebrauntem Kunststoff-Lack-Schutz. Standardfarben und Farbkombinationen der Kunststoffteile siehe Tango Bestellteil.

Rollen: Original Wanzl-Rollen, abriebfest, wartungsfrei, mit Abweisingen aus Kunststoff. Verdeckte, diebstahlhemmende Rollenbefestigung.



01.07 - 01.08 Bestellteil Tango®

Serie Tango – Modell	Tangolino	Tango City	Tango City A	Tango 90 E	Tango 90 EA
Ausführung	Best.-Nr.	Best.-Nr.	Best.-Nr.	Best.-Nr.	Best.-Nr.
Standard-Einkaufswagen mit Kindersitz	-	02.54015.95-0000*	02.54015.95-0000*	-	-
Standard-Einkaufswagen mit Standard-Korbklappe	02.39551.95-0000*	-	-	02.17700.95-0000*	02.17600.95-0000*
Fahrsteig-Einkaufswagen mit Kindersitz	-	02.62377.95-0000*	02.62377.95-0000*	-	-
Fahrsteig-Einkaufswagen mit Standard-Korbklappe	-	-	-	02.35031.95-0000*	02.35709.95-0000*
Maße					
Länge L x Breite B x Höhe H (mm)	572 x 380 x 711	922 x 530 x 1007	922 x 530 x 1007	997 x 594 x 1009	997 x 594 x 1009
Korbvolumen (Liter)	22	77	77	90	90
Tragkraft (kg)	22	77	77	90	90
Tragkraft Ablage bzw. Bodenrost (kg)	-	-	9	-	20
Tragkraft Kistenablage (kg)	-	-	-	-	-
Plakathalter (für Plakate B x H mm)	-	-	-	-	-
4 Lenkrollen, Rollen-Ø (mm)	50	125	125	125	125
	Stapeltiefe pro Wagen (mm)	190	220	220	240
	Platzbedarf für 10 Wagen (mm)	2290	2902	2902	3160
	Platzbedarf für 50 Wagen (mm)	9890	11702	11702	12760
Fassungsvermögen Parkboxen** (Stück)	72	57	57	51	51

Standardfarben					
Tangolino		Tango City		Tango 90, 160, 220 und 240	
Korb	Korbklappe	Korb	Promobox Plus Griffkappen Kindersitz-Warenablage Trenngitter Kleinartikelschale Abweisprofil Taschenhaken vorne	Korb	Promobox Plus Griffkappen Kindersitz-Warenablage Trenngitter Kleinartikelschale Abweisprofil Taschenhaken vorne
RAL 3000 Feuerrot	RAL 3000 Feuerrot	RAL 7015 Schiefergrau	Blau	RAL 3000 Feuerrot	RAL 3000 Feuerrot
RAL 5002 Ultramarinblau	RAL 5002 Ultramarinblau		Grün	RAL 5002 Ultramarinblau	RAL 5002 Ultramarinblau
RAL 1028 Melonengelb	RAL 1028 Melonengelb		Magenta	RAL 7015 Schiefergrau	RAL 7015 Schiefergrau
			Orange		

Tango 160 E	Tango 160 P	Tango 160 RC	Tango 220 E	Tango 220P	Tango 240 E	Tango 240P
Best.-Nr.	Best.-Nr.	Best.-Nr.	Best.-Nr.	Best.-Nr.	Best.-Nr.	Best.-Nr.
02.24296.95-0000*	02.17628.95-0000*	02.05764.95-0000*	02.19324.95-0000*	02.19211.95-0000*	02.58083.95-0000*	02.58090.95-0000*
-	-	-	-	-	-	-
02.24522.95-0000*	02.17631.95-0000*	02.03617.95-0000*	02.20793.95-0000*	02.20680.95-0000*	02.59364.95-0000*	02.59682.95-0000*
-	-	-	-	-	-	-
1060 x 595 x 1022	1102 x 595 x 1022	1078 x 595 x 1133	1136 x 595 x 1078	1136 x 595 x 1078	1266 x 595 x 1080	1266 x 595 x 1080
160	160	160	220	220	240	240
160	160	160	220	220	240	240
-	50	50	-	50	-	50
-	20	20	-	20	-	20
297 x 210 (DIN A4)	297 x 210 (DIN A4)	297 x 210 (DIN A4)	297 x 210 (DIN A4)	297 x 210 (DIN A4)	297 x 210 (DIN A4)	297 x 210 (DIN A4)
125	125	125	125	125	125	125
285	285	285	295	295	295	295
3630	3670	3650	3795	3795	3921	3921
15030	15070	15050	15595	15595	15721	15721
42	42	42	42	42	39	39

Schiefergau RAL 7015 ist Standardfarbe für:
 Unterteil der Kindersitz-Warenablage
 Taschenhaken hinten
 Scannerhalter, Becherhalter und Mechanikträger für Promobox Plus

Anthrazitgrau RAL 7016 ist Standardfarbe für:
 Abweisringe
 Bodenrostbefestigung

* Bitte geben Sie die gewünschte Oberfläche des Untergestells und die Farbe bzw. Farbkombination des Korbes an.
 **Parkbox 3-reihig, Länge 5 m

Hinweis: Bei Einkaufswagen für Fahrsteige können die Maße geringfügig abweichen. Das Gesamtgewicht für beladene Einkaufswagen auf dem Fahrsteig ist max. 160 kg. Einkaufswagen für Fahrsteige sind auf Anfrage, da sie auf den eingesetzten Fahrsteig individuell abgestimmt werden. Die Tragkraft der Kistenablage bei Tango-Fahrsteigwagen kann abweichen.

01.07 - 01.08 Zubehör Tango®

Grifflösungen und Pfandsysteme



Griffsystem Promobox Plus mit Münzpfandsystem und großer Werbefläche für Wechselwerbung.



Griffsystem Promobox Plus mit großer Werbefläche, jedoch ohne Münzpfandsystem.



Leselupe, Becher- und Scannerhalterung, Notizzettelklammer für Griffsystem Promobox Plus und Wechselwerkzeug für Werbeeinleger – als Service für Ihre Kunden.



Griffrohr mit Griffschutzkappen, auf Wunsch als **Werbegriff** mit Werbeeinlage.



Münzpfandsystem Wanzl Starbox mit integrierter Griffkappe, Bedienung mit Münzschlitz.

Ausstattung für Einkaufswagen



Nicht für Tangolino und Tango 90
Pat. pend.

Kindersitz-Warenablage mit zweiteiliger Kunststoff-Sitzplatte, Oberteil zum Hochklappen.



Kindersitz-Warenablage mit Kunststoff-Sitzplatte. Nur für Tango 90 E und 90 EA.



Sicherheitsgurt für Kindersitze, verstellbar, mit Schnappverschluss.



Pat. pend.
Kunststoffschale für kleine Artikel. Nur für Tango 90 bis 220.



Quertrengitter für den geschützten Transport empfindlicher Waren.



Kleiderstange mit Knauf für knitterfreien Transport von Textilien. Aus stabilem Stahlrohr. Auf Anfrage.

01.07 - 01.08 Zubehör Tango®

Ausstattung für Einkaufswagen

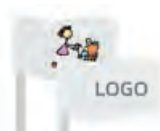

Taschenhaken aus Kunststoff, **vorne** an der Korbspitze, **hinten** an der Korbklappe.

Plakattasche aus glasklarem Kunststoff. Werbung an der Korbfront, einfacher Plakatwechsel.

Eigentumskennzeichnung am Korb, mit dauerhafter Prägung, auf Anfrage.

Fahnenstange, wahlweise mit **Schiebegriff**, für Tangolino. Fahne unbedruckt, Aufdruck auf Wunsch.



Pat. pend.
Kistenablage für Modelle P aus stabilem Stahldraht mit Kunststoffgriff.

Bodenrost für Modelle P aus stabilem Stahldraht mit Abrutschsicherung.

Tangolino mit **geschlossener Korbspitze** und individuellem Aufdruck auf Anfrage.

Wanzl-Rollen



Original Wanzl-Rollen abriebfest, wartungsfrei, nicht kreidend, nur bei Wanzl.

Wanzl-Rollen mit Feststellern verhindern das Wegrollen von Einkaufswagen.

Wanzl-Fahrsteigrollen

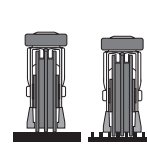
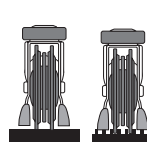

Fahrsteigrollen Typ I mit zwei Laufscheiben und zwei Bremsschuhen.

Fahrsteigrollen Typ II mit profiliertem PU-Laufrad und zwei Bremsschuhen.

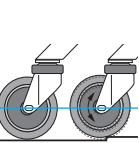

Wanzl-Softdrive-Rollen, geräuscharm durch integrierte Stoßdämpfung.

Abweisringe oder **Rollenschutz Slip** schützen Wagen und Einrichtung.

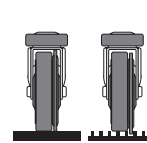
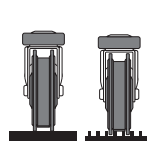

Fahrsteigrollen Typ III mit zwei Laufscheiben und innen liegendem Bremsschuh.

Fahrsteigrollen Typ IV mit PU-Laufrad und Fühlerrad zum Blockieren des Laufrades.

01.09 Serie City Shopper 2

Stylisch, für Geschäfte mit gehobenem Anspruch

- > Elegantes Design für Fachgeschäfte in Citylagen oder Shopping-Malls
- > Engmaschige Wagenkörbe, an den Ecken großzügig und schwungvoll abgerundet
- > Korbvolumen 40 und 60 Liter



CITY-SHOPPPER 2 CS 40
mit Wanzl-Box Classic R und
Drahtschale

CITY-SHOPPPER 2 CS 60
mit Sicherheitsgurt für
Kindersitze



Korbvolumen 40 oder 60 Liter



Platzsparend ineinanderschiebbar



Wanzl-Rolle
Lauffläche Gummi

01.09 Serie City Shopper 2

■ Der stilvolle **City Shopper 2** – die elegante Lösung für exklusive Warenangebote, die durch Form und vorbildliche Funktion überzeugt. Platzsparend beim Ineinanderschieben wird kein einziger Zentimeter verschwendet, daher ist der City Shopper besonders interessant für Geschäfte in City-Lagen.



Serienmäßige Ausführung

Untergestell aus stabilem Rundrohr und Stahldraht. Engmaschiger Korb aus Stahldraht, mit Rundrohrgriff und Kunststoff-Griffschutzkappen. City-Shopper 2 CS 60 serienmäßig mit Kindersitz mit stabiler Kunststoff-Sitzplatte. Umfassende Geräuschdämpfung für leisen Lauf.

Oberfläche: Hochglanz-verzinkt-chromatiert mit eingebranntem Kunststoff-Lack-Schutz oder mit Power-Coating Plus farbig Kunststoff-Pulver-beschichtet.

Rollen: Original Wanzl-Rollen, abriebfest, wartungsfrei, mit Abweisingen aus Kunststoff. Verdeckte, diebstahlhemmende Rollenbefestigung.

Diebstahlhemmend

Optional gibt es die beiden City-Shopper 2 Modelle CS 40 und CS 60 auch ohne Bodenrost.





Sicherheitsgurt

Für den serienmäßigen Kindersitz am City-Shopper 2 CS 60. Verstellbarer Sicherheitsgurt aus reißfestem Nylongewebe mit Schnappverschluss.

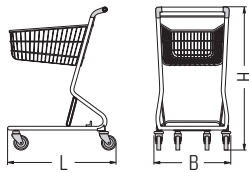

01.09 Bestellteil Serie City Shopper 2

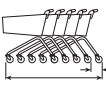
Serie City Shopper 2 – Modell		CS40	CS60
			
Ausführung		Best.-Nr.	Best.-Nr.
Standard-Einkaufswagen		02.30284.51/61-0000*	02.30285.51/61-0000*
Maße			
Länge L x Breite B x Höhe H (mm)		743 x 522 x 982	759 x 522 x 982
Korbvolumen (Liter)		40	60
Tragkraft (kg)		40	60
Tragkraft Bodenrost (kg)		50	50
4 Lenkrollen, Rollen-Ø (mm)		100	100
Gewicht (kg)		14,0	15,0
 Stapeltiefe pro Wagen (mm)		170	170
Platzbedarf für 10 Wagen (mm)		2280	2290
Platzbedarf für 50 Wagen (mm)		9080	9090
Fassungsvermögen Parkboxen** (Stück)		75	75

* Bestellbeispiele:
 02.30284.51-0000 Hochglanz-verzinkt-chromatiert mit Kunststoff-LACK-Schutz
 02.30284.61-0000 POWER COATING Kunststoff-Pulver-beschichtet, Farben auf Anfrage

** Parkbox 3-reihig, Länge 5 m

01.09 Zubehör Serie City Shopper 2

Grifflösungen und Pfandsysteme



■ **Griffrohr mit Griffschutzkappen**, auf Wunsch als **Werbegriff** mit Werbeeinlage.



■ **Münzpfandsystem Wanzl-Box Classic R**, Montage auf dem Griffrohr, Bedienung mit Münzschieber.

Ausstattung für Einkaufswagen

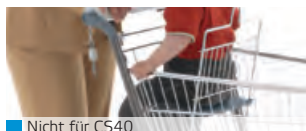

■ Nicht für CS40

■ **Kindersitz** mit Kunststoff-Sitzplatte, serienmäßig bei CS60.



■ **Sicherheitsgurt für Kindersitze**, verstellbar, mit Schnappverschluss.

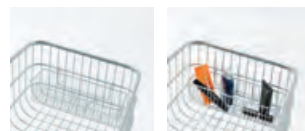

■ **Drahtschale** für kleine Artikel. Maschenweite 10 x 10 mm.

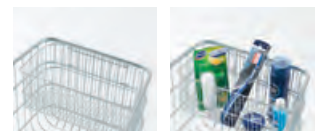

■ **Kleinartikel-Drahtkorb** für kleine Artikel. Maschenweite 10 x 10 mm.



■ **Bodenrost** serienmäßig. Auf Wunsch sind City Shopper 2 auch ohne Bodenrost lieferbar – diebstahlhemmend.



■ **Taschenhaken vorne** aus Kunststoff.

Wanzl-Rollen



■ Ø 100 mm

■ **Original Wanzl-Rollen** mit Lauffläche Gummi, nur bei Wanzl.



■ **Abweisinge** schützen Wagen und Einrichtung.

02 Produktübersicht

02.01 Wanzl-Rollen



ORIGINAL WANZL ROLLEN



ROLLEN MIT FESTSTELLER



SOFTDRIVE ROLLEN



ROLLENSCHUTZ

02.02 Wanzl-Fahrsteigrollen



TYP 1



TYP 2



TYP 3



TYP 4

02.03 Grifflösungen, Pfandsysteme, Ausstattungen



RUNDRÖHRGRIFF MIT GRIFFKAPPEN



PFANDSYSTEME FÜR RUNDRÖHRGRIFFE



RUNDRÖHRGRIFF MIT COMFORTGRIFFEN



PFANDSYSTEM FÜR COMFORTGRIFFE



PROMOBOX PLUS



ZUBEHÖR FÜR PROMOBOX PLUS

02.04 Mehr Komfort beim Einkauf



INFORMATION



KINDERSITZE



SCHUTZ FÜR WAGEN UND EINRICHTUNG



WARENABLAGEN



HALTER FÜR KUNDENTASCHE



WERBUNG UND SICHERHEIT

02 Ausstattung und Zubehör



02 Ausstattung und Zubehör

Individuelle Ausstattungen für individuelle Märkte

- > Exakte Anpassung an die Anforderung des Warensortiments und des Marktes
- > Sinnvolle Ausstattungsmöglichkeiten, besseres Handling und mehr Schutz
- > Integration in das CI des Marktes



EINKAUFSWAGEN MIT ZUBEHÖR
 Näher am Kunden, mehr Service, mehr Sicherheit, mehr Umsatz



... für leichteres, ergonomischeres Handling der Einkaufswagen



... mit Zusatznutzen, z. B. schonender oder verlustfreier Transport



... immer aktuelle Werbung



... für mehr Ordnung und weniger Schwund bei der Bereitstellung der Einkaufswagen

02 Ausstattung und Zubehör

■ **Einkaufswagen** sind das Erste, mit dem Ihre Kunden beim Einkauf in Berührung kommen. Sie sind die Imageträger Ihres Marktes. Mit entsprechenden Ausstattungsmerkmalen erleichtern Sie Ihren Kunden den Einkauf und sie werden gerne wieder kommen.



1 GRIFFSYSTEME

Rundrohrgriff mit Griffschutzkappen
Münz-Pfandsystem Starbox
Münz-Pfandsystem Classic
Rundrohrgriff mit Comfortgriffen
Münz-Pfandsystem Starbox
Promobox Plus
Münz-Pfandsystem Promobox
Scannerhalter
Becherhalter

2 LESEHILFE

Schwenkbare Lupe am Rundrohrgriff, mit Zettelklemme und Stifthalter

3 WERBUNG AM GRIFF

Rundrohrgriffe mit individuell bedruckten Werbestreifen

4 KINDERSITZ-WARENABLAGE

Kindersitz oder Warenablage für empfindliche Waren

5 KLEINARTIKELABLAGEN

mit Drahtkörben oder Kunststoffschalen

6 TRENNGITTER

aus Draht oder Kunststoff

7 TASCHENHAKEN

aus Kunststoff, nach innen gerichtet

8 KORBSCHUTZECKEN OBEN, KUNSTSTOFFPROFILE

Schutz für Wagen, Einrichtung und die Oberfläche von Kunststoff-Pulverbeschichteten Wagen

9 PLAKATRAHMEN

Werbung und Information für Ihre Kunden

10 EIGENTUMSKENNZEICHNUNG

Dauerhaft eingepreßt, Einkaufswagen lassen sich auch ohne Kennzeichnung am Griff zuordnen

11 ROLLENSCHUTZ SLIP

Attraktive und schützende Kunststoffhülle

12 FAHRSTEIGROLLEN

Vier Modelle zur Wahl. Optimale Ausstattung und Kombination für hohe Zuverlässigkeit auf der Ebene und größte Sicherheit auf dem Fahrsteig

13 BODENROST

Abhängig vom Einkaufswagenmodell
Ablage für Gebinde, Getränkeboxen usw.

Mehr Nutzen

Durch schonenden Transport empfindlicher Waren mit **Kindersitz-Warenablage**, engmaschigem **Kleinartikelkorb** oder **Trenngitter**, aber auch die angenehme Haptik durch **Kunststoffprofile** oder die besonders ergonomischen **Griffsysteme** erleichtern Ihren Kunden den Einkauf.

Mehr Umsatz

Investitionen in Einkaufswagen und die **richtige Ausstattung** zahlen sich aus. So wichtig, wie der passende Zweitwagen für Singles, ist der **richtig und passend zum Sortiment** ausgestattete Standardwagen. Sind Ablagen, zum Beispiel für Getränkeboxen, vorhanden?

Mehr Service

Eine Lupe für das Kleingedruckte auf Verpackungen, eine Klemme für den Einkaufszettel, eine Halterung für den Coffee to go usw. – **das wünschen sich viele Kunden.**



Mehr Kunden

Attraktivität in aller Munde bringt Ihnen Kunden. Geben Sie Ihren Kunden **ansprechende und individuelle Einkaufswagen** an die Hand, darüber wird gesprochen.



02.01 Wanzl-Rollen



Ø 125 mm

Ø 100 mm

- > *Speziell optimierte Metallgabel*
- > *Räder für innen und außen*
- > *Laufflächen abriebfest*
- > *Besonders leiser Lauf, auch auf Verbundstein-Belägen*



Rollenschnitte

Original Wanzl-Rollen

■ Ausgereifte Technik mit vorbildlichen Eigenschaften. Die besten Rollen für den harten Alltag – damit bestehen die Einkaufswagen in jeder Situation.

Leichtes Lenken durch einteilige, kugelgelagerte Gabel. Geringer Rollwiderstand auch bei maximaler Beladung der Einkaufswagen durch kugelgelagertes Kunststoffrad auf Gummi-Lauffläche mit optimierter Shore-Härte. Lange Lebensdauer durch mehrfach Schutz der Kugellager.

Technik im Detail:

- Einteilige Gabel, formschlüssig eingepresstes Schwenkkugellager mit geschliffenen und gehärteten Kugellaufbahnen. Leichtgängig, verschleißfest und langlebig auch bei hohen Belastungen.
- Schleifender Dichtring zum Schutz des Schwenkkugellagers.
- Stabiler Kunststoff-Radkörper mit formschlüssig eingespritztem Kugellager.
- Lauffläche aus Gummi.
- Alle Kugellager mit Dauerfettfüllung – dauergeschmiert.
- Einteilige Radachse, genietet.
- Zuverlässig wirkende Fadenschutzscheiben mit Labyrinthdichtungen.
- Tragfähigkeit nach DIN / EN 12532, Ø 100 max. 75 kg, Ø 125 max. 90 kg.
- Shore-Härte 80 Shore A



Ø 50 mm

Für die kleinsten Wagen

Standardrollen für Kinder-Einkaufswagen, Korbstapelwagen usw. Stahlgabel und Rad kugelgelagert, Lauffläche Gummi, Fadenschutzscheiben, Achse geschraubt.



Ø 125 mm

Wanzl-Rollen mit Feststeller

■ Für Einkaufswagen mit besonderen Sicherheitsanforderungen oder bei ungünstigen Platzverhältnissen.

Funktion:

Zum Feststellen und Entriegeln des Einkaufswagens wird die Bremse mit dem Fuß betätigt.

Technik im Detail:

- Ausführung wie original Wanzl-Rollen.
- Ausstattung mit Feststellmechanik für Fußbetätigung.
- Verdeckter Bremsklotz.
- Tragfähigkeit nach DIN / EN 12532 max. 90 kg.
- Shore-Härte 80 Shore A



Ø 125 mm

Wanzl Softdrive-Rollen

■ Reduzierung und Minimierung des Geräuschpegels im Markt und auf dem Parkplatz. Schonender Warentransport selbst bei ungünstigen Bodenbelägen.

Funktion:

Ein integriertes, elastisches Formteil dämpft Vibrationen bei Bodenunebenheiten.

Technik im Detail:

- Ausführung wie original Wanzl-Rollen.
- Ausgestattet mit durchdachter Dämpfungsmechanik und zuverlässigem Dämpfungselement.
- Tragfähigkeit nach DIN / EN 12532 max. 90 kg.
- Shore-Härte 80 Shore A
- Erheblich weniger Geräuschemission



Vorsorge

Abweisringe für Rollengabeln schützen Wagen und Einrichtung. Aus stoßdämpfendem Kunststoff, Standardfarbe Anthrazitgrau RAL 7016, andere Farben auf Anfrage.



Schutz und gutes Aussehen

Rollenschutz Slip für Rollen (Rollen-Ø 125 mm) schützen Wagen und Einrichtung. Aus Kunststoff, Standardfarbe Anthrazitgrau RAL 7016.

Design pend.

02.02 Wanzl-Fahrsteigrollen



Ø 125 mm

Pat. pend

Fahrsteigrollen Typ I

■ Innovative Technik mit vorbildlichen Eigenschaften. Die optimale Voraussetzung für den reibungslosen Etagenbetrieb.

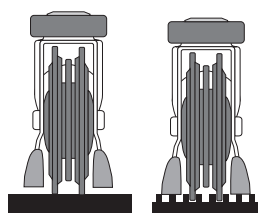

Funktion:

Beim Fahren auf den Fahrsteig tauchen die beiden Laufscheiben in die Fahrsteignuten ein. Der Einkaufswagen steht dann sicher auf den seitlichen Bremschuhen.

Technik im Detail:

- Einteilige Gabel, Kugellager mit geschliffenen und gehärteten Kugellaufbahnen und Dauerfettfüllung. Leichtgängig, verschleißfest und langlebig auch bei hohen Belastungen.
- 2 Laufscheiben, getrennt gelagert – Differenzialeffekt. Sicher einrastend auf dem Fahrsteig, sehr gutes Lenkverhalten.
- Rad aus Polyamid, stabil für hohe Belastungen.
- Lauffläche aus Polyurethan, weich für geringen Verschleiß.
- 2 außenliegende Bremschuhe für optimale Haftung auf dem Fahrsteig. Die Form der Bremschuhe ist schmutzabweisend und stoßabsorbierend.
- Tragfähigkeit nach DIN / EN 12532 max. 60 kg.



Ø 125 mm

Fahrsteigrollen Typ II

■ Universell einsetzbar für den Etagenbetrieb. Besonders zuverlässig und robust im täglichen Einsatz als Schubrolle, am Einkaufswagen hinten.

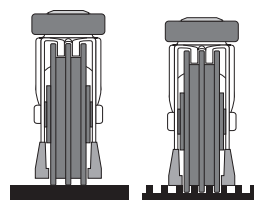

Funktion:

Beim Fahren auf den Fahrsteig taucht das Laufrad mit drei Laufstegen in die Fahrsteignuten ein. Der Einkaufswagen steht dann sicher auf den seitlichen Bremschuhen.

Technik im Detail:

- Einteilige Gabel, Kugellager mit geschliffenen und gehärteten Kugellaufbahnen und Dauerfettfüllung. Leichtgängig, verschleißfest und langlebig auch bei hohen Belastungen.
- Laufrad mit drei Laufstegen, kugellagert. Der Ausräumerkamm sorgt für saubere Nuten des Laufrades und damit für zuverlässiges Eintauchen in die Fahrsteignuten.
- Rad aus Polyamid, stabil für hohe Belastungen.
- 2 außenliegende Bremschuhe für optimale Haftung auf dem Fahrsteig. Die Form der Bremschuhe ist schmutzabweisend und stoßabsorbierend.
- Tragfähigkeit nach DIN / EN 12532 max. 90 kg.

Wanzl empfiehlt Wartungsverträge
 Einkaufswagen im Fahrsteigeinsatz unterliegen harter Beanspruchung. Die regelmäßige Prüfung der Wagen ist daher nach DIN EN 1929 verpflichtend. Tägliche Sichtkontrollen durch den Betreiber und mindestens alle 6 Monate durchgeführte fachmännische Wartungen stellen wichtige Komponenten in Ihrer Dokumentation für Ihren Versicherungsschutz dar. Legen Sie diese verantwortungsvolle Aufgabe in die Hände von Wanzl.



Ø 125 mm

Fahrsteigrollen Typ III

■ Bewährte Fahrsteigrolle für viele Einsatzbereiche mit optimalem Lauf- und Lenkverhalten. Exakte Anpassung der Spurweite an den Fahrsteig.

Technik im Detail:

- Einteilige Gabel, Kugellager mit geschliffenen und gehärteten Kugellaufbahnen und Dauerfettfüllung. Leichtgängig, verschleißfest und langlebig auch bei hohen Belastungen.
- 2 Laufscheiben, getrennt gelagert – Differenzialeffekt. Sicher einrastend auf dem Fahrsteig, sehr gutes Lenkverhalten.
- Spurweite 25,5 oder 27,0 mm.
- Rad aus Polyamid, stabil für hohe Belastungen.
- Lauffläche aus Polyurethan, weich für geringen Verschleiß.
- Zwischenstück mit integriertem Bremsklotz.
- Achse mit Vierkantprofil, geschraubt.
- Tragfähigkeit nach DIN / EN 12532 max. 60 kg.

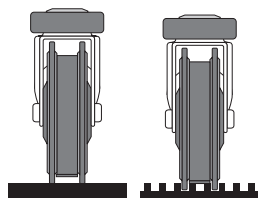

Funktion:

Beim Fahren auf den Fahrsteig tauchen die beiden Laufscheiben in die Fahrsteignuten ein. Der Einkaufswagen steht dann sicher auf dem Zwischenstück mit Bremsklotz.



Ø 125 mm

Fahrsteigrollen Typ IV

■ Die robuste Rolle für hohe Anforderungen. Durch die hohe Tragkraft eignet sich diese Fahrsteigrolle besonders für große Einkaufswagen.

Technik im Detail:

- Einteilige Gabel, Kugellager mit geschliffenen und gehärteten Kugellaufbahnen und Dauerfettfüllung. Leichtgängig, verschleißfest und langlebig auch bei hohen Belastungen.
- Laufrad aus Kunststoff mit form-schlüssig eingespritztem Kugellager, Lauffläche aus Polyurethan.
- Fühlerrad aus Polyamid mit Lauffläche aus Polyurethan.
- Zuverlässige Blockiermechanik – beim Eintauchen des Fühlerrades in die Fahrsteignut wird das Laufrad gebremst.
- Achse mit Vierkantprofil, geschraubt.
- Spurunabhängig, geeignet für alle gängigen Fahrsteigttypen.
- Tragfähigkeit nach DIN / EN 12532 max. 160 kg.
- Gute Ausbeieigenschaften vorne am Einkaufswagen.

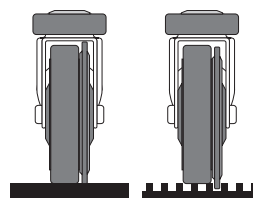

Funktion:

Fährt der Wagen auf den Fahrsteig, senkt sich das Fühlerrad in eine Nut des Fahrsteigs. Gleichzeitig wird das Laufrad blockiert.

02.03 Griffösungen, Pfandsysteme, Ausstattungen



■ Abb. als Werbegriff mit Werbeeinlage (optional)

Rundrohrgriff mit Griffschutzkappen

Griffrohr aus Stahlrohr mit farbigem Kunststoffmantel. Kunststoff-Griffschutzkappen in Anthrazitgrau RAL 7016, andere Farben auf Anfrage. Für ein sicheres Handling der Einkaufswagen.
Auf Wunsch als Werbegriff mit Werbeeinlage.



Abb. als Werbegriff mit Werbeeinlage

Design pend.

Rundrohrgriff mit Comfortgriffen

Griffrohr aus Stahlrohr mit farbigem Kunststoffmantel. Ergonomisch geformte Kunststoff-Comfortgriffe für ermüdungsfreies Greifen und leichtes Manövrieren. Für Einkaufswagen ab 101 Liter Korbvolumen.
Auf Wunsch als Werbegriff mit Werbeeinlage.



Pat. pend.

Wanzl-Starbox®

Kompaktes **Münzpfand-system** aus hochschlagzähem Kunststoff mit integrierter Griffkappe. Einfache Bedienung mit Münzschlitz. Kette und Schlüssel aus Edelstahl.



Wanzl-Box Classic

In Griffschutzkappe integriertes **Münzpfandsystem** aus schlag- und bruchstabilem Kunststoff. Bedienung durch bewährten Münzschieber. Kette und Schlüssel aus Edelstahl.



Wanzl-Starbox®

integriert in Comfortgriffe. Gelungene Synthese aus ergonomischem Griffsystem und modernem Pfandsystem. Einfache Bedienung mit Münzschlitz. Kette und Schlüssel aus Edelstahl.



Wanzl-Box Classic R

Wie oben, jedoch universell und variabel platzierbar auf dem **Rundrohrgriff** oder mit Adapter.

Qualität im Detail

Griffrohr aus kunststoffbeschichtetem Stahlrohr. Kunststoffmantel aus antibakteriellem Kunststoff. Werbeeinlage in Sieb- oder Digitaldruck nach Ihren Vorlagen.

Griffkappen und Münzpfandsysteme in attraktiven Farben und Farbkombinationen:

Farben					
Zinngelb	RAL 1018	■			
Reinorange	RAL 2004	■			
Feuerrot	RAL 3000	■	■	■	■
Ultramarinblau	RAL 5002	■	■	■	■
Verkehrsgrün	RAL 6024	■	■	■	■
Anthrazitgrau	RAL 7016	■	■	■	■
Lichtgrau	RAL 7035	■	■	■	■



Abb. mit Werbeeinlage mit Sicherheitssymbolen

Pat. pend. / Design pend.

Promobox® Plus

Griffsystem Promobox Plus mit großer Werbefläche für Wechselwerbung unter glasklarer Abdeckung. Attraktiver Einkaufswagengriff in formschönem, trapezförmigen Design, ergonomisch gestaltet für besten Fahrkomfort.



Genau passend

Promobox Plus S-Grip:

Breite (a/a) 500 mm
Werbeeinlage 202,5 x 67 mm

Promobox Plus:

Breite (a/a) 575 mm
Breite (a/a) 600 mm
Breite (a/a) 650 mm
Werbeeinlage 296,5 x 67 mm

Promobox Plus L-Grip:

Breite (a/a) 650 mm
Werbeeinlage 296,5 x 67 mm

Promobox Plus Tangolino:

Werbeeinlage 116,5 x 67 mm



Ohne Pfandsystem

Auch diese Option ist bei Bedarf möglich. Hierzu wird ein kaum sichtbarer "Blindeinsatz" in das Griffsystem Promobox Plus eingesetzt.



Utility model pend.

Lesehilfe

Leselupe für Griffsystem Promobox Plus erweitern den Nutzwert für Ihre Kunden deutlich.

Technik

Gehäuse aus schlag- und bruchsicherem Kunststoff, witterungsbeständig von -20°C bis +50°C. Mit Einschub zur Aufnahme eines Münzpfandsystems und Fach für RFID-Transponder. Hochglanzpolierte Kunststoffabdeckung für brillante Wirkung der Werbeeinlage, mit integrierter Zettelklemme für den Einkaufszettel der Kunden.



Farben

Reinorange	RAL 2004	
Feuerrot	RAL 3000	
Ultramarinblau	RAL 5002	
Verkehrsgrün	RAL 6024	
Anthrazitgrau	RAL 7016	



To go

Becherhalterung für Griffsystem Promobox Plus.

Ein Getränk während des Einkaufs schätzen Kunden – ein Angebot für zusätzlichen Umsatz.



Optimiert

Scannerhalterung für Griffsystem Promobox Plus.

Für die Information während des Einkaufs und den optimierten Ablauf am Check-out.



Wechsel-Werbung

Werbeeinlage für Griffsystem Promobox Plus in Sieb- oder Digitaldruck nach Ihren Vorlagen auf PE-Folie. Austausch der **Werbeeinlage** ohne Abkoppeln der Wagen.



Immer richtig

Codierte Promoboxen Plus stellen sicher, dass Einkaufswagen, Zweit- und Sonderwagen immer an die entsprechenden Reihen angekoppelt werden.

02.04 Mehr Komfort beim Einkauf



Design pend.

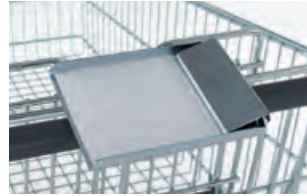

Information

Leselupe am Griffrohr für das Kleingedruckte, mit Zettelklemme und Stifthalter. Für all jene, die gern mal ihre Brille im Auto vergessen.

Schreibplatte DIN A6 aus Edelstahl, mit Abrutschsicherung und Klemmleiste. Passend für die Einkaufszettel Ihrer Kunden, bis zum Format DIN A6.

Praktische **Zettelklemme für Promobox Plus**, aus Federstahl, Kunststoff-Pulverbeschichtet.



Pat. pend.



Kindersitze

Kindersitz mit Kunststoff-Sitzplatte serienmäßig bei Wanzl Einkaufswagen.

Korbklappen mit **Doppelkindersitz** mit Kunststoff-Sitzplatten sind für Einkaufswagen mit 212 Liter Korbvolumen lieferbar.

Kindersitz-Warenablage mit zweiteiliger Kunststoff-Sitzplatte. Durch Hochklappen des Oberteils wird der Kindersitz zur Warenablage, z. B. für empfindliche Waren.

Sicherheitsgurt für Kindersitze, verstellbar. Aus reißfestem Nylongewebe mit Schnappverschluss.



Schutz für Wagen und Einrichtung

Korbschutzecken oben aus stoßdämpfendem Kunststoff in Standardfarbe.

Korbschutzecken unten aus stoßdämpfendem Kunststoff.

Korbschutzprofil C, umlaufendes Schutzprofil aus stoßdämpfendem Kunststoff in Standardfarben. Vermeidet Beschädigungen an Wagenkorb und Einrichtung.

Kombination Korbschutzprofil C und Korbschutzecken oben



Warenablagen

Kunststoffschale aus bruchsicherem Kunststoff, lieferbar in Standardfarben. **Drahtschale** mit Maschenweite 10 x 10 mm. Für den sicheren Transport von kleinen Artikeln.

Kleinartikel-Drahtkorb engmaschiger Korb für den geschützten Transport von empfindlichen Waren.

Quertrenngitter für den geschützten Transport von empfindlichen Waren. Quertrenngitter aus Draht sind auf Wunsch mit Plakattrahmen lieferbar.

Schnittblumenhalter zur Montage an der Innenseite des Wagenkorbes. Aus stabilem Kunststoff, Verkehrsgrün RAL 6024.



Warenablagen

Textil-/Kleiderstange für knitterfreien Transport von Textilien. Aus stabilem Stahldraht-/rohr, anschraubbar an der rechten Seite der Einkaufswagenkorbs.

Becherhalter aus Draht zur Montage an der linken Griffschutzkappe. Aus stabilem Stahldraht, hochglanzverzinkt-chromatiert. Nachrüstung möglich.

Halter für Kundentaschen

Taschenhaken vorne aus Kunststoff. Der nach innen gerichtete Haken wirkt diebstahlhemmend. **Taschenhaken hinten** mit dem Wagenkorb verschweißt.

Taschenhaken vorne aus Kunststoff, Lichtgrau RAL 7035. Breite Auflagefläche. **Taschenhaken hinten** aus Kunststoff, Schiefergrau RAL 7015.



Werbung und Sicherheit

Plakattrahmen für Werbung an der Korbfront. Plakattrahmen in Standardfarben und 1 Satz Plakattrahenhalter, glasklar, aus stabilem Kunststoff. **Plakattasche** aus Hart-PVC, glasklar.

Fahnenstange für DR22, Fahne unbedruckt. **Fahnenstange mit Schiebegriff** für DR22 oder Tangolino, Fahne unbedruckt. **Aufdruck für Fahne** auf Wunsch.

Prägung am Korbträger ist eine unzerstörbar eingeprägte Eigentumskezeichnung. Einkaufswagen außerhalb des Marktes lassen sich immer zuordnen.

03 Produktübersicht

03.01 - 03.06 Einkaufen mit Kindern



01 BABYSCHALE TREND



02 ABLAGE FÜR BABYSAFE



03 FUN MOBIL



04 FUN MOBIL COMPACT



05 FUN CABRIO



06 KIDDO

03.07 - 03.09 Einkaufen für Menschen mit besonderen Bedürfnissen



07 BEN'S CART

08 EINKAUFSWAGEN
FÜR ROLLSTUHLFAHRER

09 SEDO

03.10 Einkaufswagen für Mitnehmersysteme

10 SERIE ELT FÜR VERMAPORT® SC
EINKAUFSWAGENFÖRDERER

03.11 Einkaufswagen für Spezialeinsatzgebiete



11 SCANDY S

03 Spezial-Einkaufswagen



03.01 Babyschale Trend

Service mit Sympathiebonus für die Kleinsten

- › *Formschön und super bequem fürs Baby*
- › *Zweikomponenten-Konstruktion aus Hartschale und weicher Polsterung*
- › *Der Sicherheit zuliebe: nur bereits am Einkaufswagen montiert lieferbar!**



QUALITÄTSZEICHEN
"GENERATIONENFREUND-
LICHES EINKAUFEN"
Dieser besondere Wanzl-
Einkaufswagen ist vorteilhaft
bei der Bewerbung um diese
Qualitätsauszeichnung.



BABYSCHALE TREND
mit Dreipunktgurt und
Sicherheitshinweisen



Pat. pend.

Doppelt gut

Zwillinge sind gerne immer zusammen. Auch in den Doppelbabyschalen der großen Wanzl-Einkaufswagen mit 212-Liter-Korb.



Sicher gelöst

Das **Baby** ist in der fest montierten, bequemen Babyschale angegurtet. Das **Kleinkind** sitzt sicher im Kindersitz.



* Aus Sicherheitsgründen darf die Babyschale Trend nicht nachgerüstet werden.

03.01 Babyschale Trend

■ **Sicherheit an erster Stelle** – die Babyschale Trend wird ausschließlich am Einkaufswagen montiert ausgeliefert. Bitte beachten Sie dies bei Ihrer Bestellung.

Hygienisch

Die **Kunststoff-Polsterung** ist mit ihrer feinstrukturierten Oberfläche unempfindlich und leicht zu reinigen.



Handhabung

Sicherheits-Piktogramme zeigen Ihren Kunden die korrekte Bedienung und Verwendung.



Dreipunktgurt

Zur **Sicherheit** dient der strapazierfähige schwarze Dreipunktgurt mit Schnappverschluss aus Kunststoff.



Infotafel

Für **Wandbefestigung** Mit wichtigen Nutzungshinweisen zum sicheren Gebrauch der Babyschale Trend und dem dazu gehörigen Dreipunktgurt. Format 600 x 1000 mm, Polystrol, weiß.



Feststellrolle

Serienmäßig hinten an allen Einkaufswagen mit Babyschale Trend.



FARBE POLSTERUNG

Feuerrot RAL 3000



Bereitstellung

Geordnete Bereitstellung am Beispiel: Ankoppelstation mit Wanzl-Münzpfandsystem Classic. Siehe Ankoppelstationen Classic.



Serienmäßige Ausstattung: Steife Kunststoffschale mit weicher, UV-beständiger Polsterung. Abwaschbare Oberfläche. Strapazierfähiger schwarzer Dreipunktgurt mit Schnappverschluss aus Kunststoff. Sicherheitshinweise auf der Babyschale. Befestigungsteile hochglanz-verzinkt-chromatiert.

Babyschale Trend

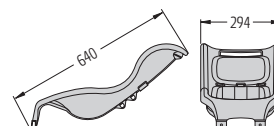

Dreipunktgurt



Passend für

Serie EL	EL 155
Serie ELX	ELX 248 B
Serie DRC	D155RC
Serie Tango®	Tango® 160E und P
Serie MUC®	MUC® 200, 300 und 400
Gewicht der Babyschale (kg)	1,9

Einkaufswagen-Modell

Zubehör

Informationstafel für Wandbefestigung	01.35145.07-0000a
Informationstafel für Wandbefestigung, Fahrsteigversion	01.35144.07-0000a

Weitere Informationen zu diesem Wanzl-Einkaufswagen-Modell auf Anfrage.

03.02 Ablage für Babysafe

Extra-Service für den Einkauf mit Babys in Rückhaltesystemen

- > Besonders komfortabel fürs Baby, weil es im eigenen Babysafe bleiben kann
- > Für nahezu alle handelsüblichen Babysafe-Modelle geeignet
- > Der Sicherheit zuliebe: nur bereits am Einkaufswagen montiert lieferbar!*



ABLAGE FÜR BABYSAFE*
aus Draht



QUALITÄTSZEICHEN
"GENERATIONENFREUND-
LICHES EINKAUFEN"
Dieser besondere Wanzl-
Einkaufswagen ist vorteilhaft
bei der Bewerbung um diese
Qualitätsauszeichnung.



Hinweisschild
Einkaufswagen mit
Ablage für
Babysafe
siehe Plandaten/
Maßübersicht.

Hygienische Lösung

Das Baby bleibt während
des gesamten Einkaufs in
seiner vertrauten Baby-
trage.



* Aus Sicherheitsgründen darf die Ablage für Babysafe nicht nachgerüstet werden.

03.02 Ablage für Babysafe

■ **Sicherheit an erster Stelle** – auch die Ablage für Babysafe wird ausschließlich am Einkaufswagen montiert ausgeliefert. Bitte beachten Sie dies bei Ihrer Bestellung.

Sicherheitsgurt

Passend für die meisten handelsüblichen Baby-Rückhaltesysteme. Fixiert den Babysafe sicher auf der Ablage.



Handhabung

Sicherheits-Piktogramme für die korrekte Bedienung und Verwendung durch Ihre Kunden.



Einfache Bedienung

Der **Schnappverschluss** am strapazierfähigen Gurt ist schnell zu schließen und zu öffnen.



Infotafel

Für Wandbefestigung
Mit wichtigen Nutzungshinweisen zum sicheren Gebrauch der Ablage für Babysafe und dem dazu gehörigen Gurt mit Schnappverschluss. Format 600 x 1000 mm, Polystyrol, weiß. Auch für Einkaufswagen in Fahrsteigausführung erhältlich.



Feststellrolle

Serienmäßig hinten an allen Einkaufswagen mit Ablage für Babysafe.



Bereitstellung

Geordnete Bereitstellung
Beispiel: Ankoppelstation mit Wanzl-Münzpfandsystem Classic. Siehe Ankoppelstationen Classic.



Serienmäßige Ausstattung: Ablage aus Draht, ineinanderschickbar. Oberfläche hochglanz-verzinkt-chromatiert mit eingebrauntem Kunststoff-Lack-Schutz. Strapazierfähiger Gurt mit Schnappverschluss aus Kunststoff zur sicheren Fixierung des Babysafes. Sicherheitshinweise an der Ablage.

Ablage für Babysafe

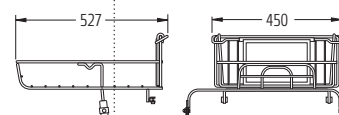

Gurt mit Schnappverschluss



Passend für	Einkaufswagen-Modell
Serie EL	EL 155
Serie ELX	ELX 248 B
Serie DRC	D155RC
Serie Tango®	Tango® 160E und P
Gewicht der Ablage für Babysafe (kg)	2,2
Zubehör	Best.-Nr.
Informationstafel für Wandbefestigung	01.35148.07-0000a
Informationstafel für Wandbefestigung, Fahrsteigversion	01.35149.07-0000a

Weitere Informationen zu diesem Wanzl-Einkaufswagen-Modell auf Anfrage.

03.03 Fun Mobil

Fahr- und Einkaufsspaß für Groß und Klein

- > Attraktive und robuste Kunststoffkarosserie
- > Familienfreundliches Angebot, das Mehrumsatz bringt
- > Spaßfaktor für mehr Kundenbindung



FUN MOBIL 80
mit Platz für 2 Kinder



FUN MOBIL 130
mit Platz für 2 Kinder
Zubehör Fahnenstange
mit Fahne, Promobox
Plus, Taschenhaken



**QUALITÄTSZEICHEN
"GENERATIONENFREUND-
LICHES EINKAUFEN"**
Dieser besondere Wanzl-
Einkaufswagen ist vorteilhaft
bei der Bewerbung um diese
Qualitätsauszeichnung.

Design pend.



Farben

Das Kunststoffauto liefern wir serienmäßig in zweifarbiger Ausführung. Andere Farbzusammenstellungen auf Anfrage.



Ausführung

Kindersitz-Warenablage:
Ein bequemer Kindersitz oder eine praktische Warenablage: Sitzfläche einfach hochklappen.



03.03 Fun Mobil

■ **Mit beiden Fun Mobil-Modellen** ist Spaß garantiert, wenn die Kleinen mit auf großer Einkaufstour sind. Dieses familienfreundliche Angebot bindet Stammkunden und holt Neukunden, weil Kinder dahin wollen, wo es das Auto gibt.

Hohe Sicherheit

Serienmäßig – der Sicherheitsgurt für die Kleinen auf Einkaufstour.



Leichtes Fahren

Das fünfte Rad – ein sinnvolles Detail für hohe Spurtreue und einfaches Manövrieren.



Sicher parken

Eine Feststellrolle für sicheres Abstellen. Bei ungünstigen Bodenflächen erhöht eine 2. Feststellrolle (optional) die Sicherheit.



Individuell

Bedruckte Werbeflächen nach Ihrer Vorlage. Bedruckbare Flächen Nummernschild 210 x 73 mm, Fahne beidseitig ca. 165 x 110 mm.



Serienmäßige Ausführung



Kunststoffkarosserie mit Ovalrohrchassis. Warenkorb aus Draht mit Kindersitz. Sicherheitsgurt im Auto, integrierter Kopf- und Beinschutz. Griffkappen aus Kunststoff.

Oberfläche: Chassis und Warenkorb Kunststoff-Pulver-beschichtet.

Rollen: 4 Original Wanzl-Lenkrollen Ø 125 mm, davon 1 mit Feststeller, 5. Rad Ø 100 mm, Lauffläche Gummi.

Standardfarben

Kunststoffauto	
Ultramarinblau	RAL 5002
Melonengelb	RAL 1028
Chassis und Warenkorb	
Feuerrot	RAL 3000
Ultramarinblau	RAL 5002

Fun Mobil	80	130
		
	Best.-Nr.	Best.-Nr.
Kunststoff-Pulver-beschichtet	05.31753.95-0000	05.31188.95-0000
A x B x C, Länge x Breite x Höhe (mm)	1456 x 595 x 1002	1656 x 595 x 1002
Korbvolumen (Liter)/Tragfähigkeit (kg)	80/80	130/130
Rollen-Ø / 5. Rad Ø (mm)	125/100	125/100
Zubehör		
Werbegriff	01.41358.00-0000	01.28024.00-0000
Münzpfandsystem Wanzl-Box Classic	01.70580.00-0000	01.70580.00-0000
Adapter für Wanzl-Box Classic	00.13080.07-0000	00.13080.07-0000
Münzpfandsystem Wanzl-Promobox Plus	01.61100.00-0000	01.61100.00-0000
Adapter für Wanzl-Promobox Plus	00.88348.07-0000	00.88349.07-0000
Kindersitz-Warenablage	00.95152.75-0000	00.95152.75-0000
Sicherheitsgurt Kindersitz	01.64957.00-9005	01.64957.00-9005
Taschenhaken	01.17516.07-0000	01.17516.07-0000
Fahnenstange, Fahne neutral	01.52884.75-0000	01.52884.75-0000
Korbstützecken oben	01.39890.07-0000	01.39890.07-0000
Bodenrost	-	01.39776.75-0000
2. Feststellrolle	auf Anfrage	auf Anfrage
Wanzl Fahrsteigrollen-Satz	auf Anfrage	auf Anfrage

03.04 Fun Mobil Compact

Fahr- und Einkaufsspaß, auch bei knappen Raumverhältnissen

- > *Attraktive und robuste Kunststoffkarosserie*
- > *Familienfreundliches Angebot, das Mehrumsatz bringt*
- > *Großes Einkaufsvolumen, geringe Bereitstellungsfläche*



**QUALITÄTSZEICHEN
"GENERATIONENFREUND-
LICHES EINKAUFEN"**
Dieser besondere Wanzl-
Einkaufswagen ist vorteilhaft
bei der Bewerbung um diese
Qualitätsauszeichnung.



FUN MOBIL COMPACT 140
mit Platz für 1 Kind

Design pend.



Farben

Das **Kunststoffauto** liefern wir serienmäßig in zweifarbiger Ausführung. Andere Farbzusammenstellungen auf Anfrage.



Sicherheit

Das integrierte **Stoßprofil** am oberen Korb schützt vor Kopfverletzungen beim Ein- und Aussteigen.



03.04 Fun Mobil Compact

■ Mit dem **Fun Mobil Compact** ist Spaß garantiert, wenn die Kleinen mit auf großer Einkaufstour sind. Dieses familienfreundliche Angebot bietet insgesamt 140 Liter Korbvolumen, verteilt auf drei Flächen ist ein besonders schonender Transport garantiert.

Hohe Sicherheit

Serienmäßig – der Sicherheitsgurt für die Kleinen auf Einkaufstour.



Leichtes Fahren

Das fünfte Rad – ein sinnvolles Detail für hohe Spurtreue und einfaches Manövrieren.



Sicher parken

Eine Feststellrolle für sicheres Abstellen. Bei ungünstigen Bodenflächen erhöht eine 2. Feststellrolle (optional) die Sicherheit.



Individuell

Auf Wunsch mit zwei Werbeflächen nach Ihrer Vorlage. Bedruckbare Flächen 210 x 73 mm.



Serienmäßige Ausführung

Kunststoffkarosserie mit Ovalrohr-Chassis. Warenkörbe aus Draht. Sicherheitsgurt im Auto, integrierter Kopf- und Beinschutz. Griffkappen aus Kunststoff.

Oberfläche: Chassis und Warenkörbe hochglanz-verzinkt-chromatiert mit eingebranntem Kunststoff-Lack-Schutz.

Rollen: 4 Original Wanzl-Lenkrollen Ø 125 mm, davon 1 mit Feststeller, 5. Rad Ø 100 mm, Lauffläche Gummi.

Standardfarben

Kunststoffauto	
Melonen gelb	RAL 1028
Ultramarinblau	RAL 5002
Chassis und Warenkorb	
Hochglanz-verzinkt-chromatiert	

Fun Mobil Compact

140

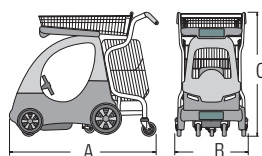

Best.-Nr.

Hochglanz-verzinkt-chromatiert + LACK	05.34918.95-0000
A x B x C, Länge x Breite x Höhe (mm)	1301 x 640 x 1097
Korbvolumen (Liter)/Tragfähigkeit (kg)	40+40+60/140
Rollen-Ø / 5. Rad Ø (mm)	125/100
Zubehör	
Werbegriff	01.28024.00-0000
Münzpfandsystem Wanzl-Box Classic R	auf Anfrage
Fahnenstange, Fahne neutral	auf Anfrage
Kunststoffprofil mit Werbefläche	auf Anfrage
2. Feststellrolle	auf Anfrage
Wanzl Fahrsteigrollen-Satz	auf Anfrage

03.05 Fun Cabrio

Starke Kundenbindung

- > Attraktive und robuste Kunststoffkarosserie
- > Stressfreier Einkaufsbummel für Klein und Groß
- > Platzsparend ineinanderschiebbar



FUN CABRIO 80
mit Platz für 2 Kinder



FUN CABRIO 130
mit Platz für 2 Kinder



QUALITÄTSZEICHEN
"GENERATIONENFREUND-
LICHES EINKAUFEN"
Dieser besondere Wanzl-
Einkaufswagen ist vorteilhaft
bei der Bewerbung um diese
Qualitätsauszeichnung.

Design pend.
Pat. pend.



**Platzsparend
ineinanderschiebbar**

Stapeltiefe
Fun Cabrio 80/130:
855 mm.



Ausführung

Kindersitz-Warenablage:
Ein bequemer Kindersitz
oder eine praktische Wa-
renablage: Sitzfläche ein-
fach hochklappen.



03.05 Fun Cabrio

■ **Eine willkommene Abwechslung** für den Fahrspaß der Kleinen und ein geschätzter Service für den stressfreien Einkaufsbummel der Großen. Mit dem Zusatzvorteil eines stark reduzierten Platzbedarfs, weil die Wagen ineinanderschickbar sind.

Hohe Sicherheit

Serienmäßig – der Sicherheitsgurt für die Kleinen auf Einkaufstour.



Leichtes Fahren

Das fünfte Rad – ein sinnvolles Detail für hohe Spurtreue und einfaches Manövrieren.



Sicher parken

Eine Feststellrolle für sicheres Abstellen. Bei ungünstigen Bodenflächen erhöht eine 2. Feststellrolle (optional) die Sicherheit.



Individuell

Bedruckte Werbeflächen nach Ihrer Vorlage. Bedruckbare Flächen Nummernschild 210 x 73 mm, Fahne beidseitig ca. 165 x 110 mm.



Serienmäßige Ausführung

Kunststoffkarosserie mit Ovalrohrchassis und 5. Rad. Warenkorb aus Draht mit Kindersitz. Serienmäßiger Sicherheitsgurt im Auto, integrierter Kopf- und Beinschutz. Griffkappen aus Kunststoff.

Auch als Fahrsteigversion erhältlich.

Oberfläche: Chassis und Warenkorb Kunststoff-Pulver-beschichtet.

Rollen: 4 Original Wanzl-Lenkrollen Ø 125 mm, davon 1 mit Feststeller, 5. Rad Ø 100 mm, Lauffläche Gummi.

Für Fahrsteigversion Ausstattung mit original Wanzl-Fahrsteigrollen.

Standardfarben

Kunststoffauto		
Melonengelb	RAL 1028	
Feuerrot	RAL 3000	
Verkehrsgrün	RAL 6024	
Chassis und Warenkorb		
Melonengelb	RAL 1028	
Ultramarinblau	RAL 5002	

Fun Cabrio	80	130
	Best.-Nr.	Best.-Nr.
Kunststoff-Pulver-beschichtet	05.03843.95-0000	05.03860.95-0000
A x B x C, Länge x Breite x Höhe (mm)	1592 x 600 x 1041	1670 x 606 x 1108
Stapeltiefe in Reihe (mm)	850	850
Korbvolumen (Liter)/Tragfähigkeit (kg)	80/80	130/130
Rollen-Ø / 5. Rad Ø (mm)	125/100	125/100
Zubehör		
Werbegriff	01.41358.00-0000	01.28024.00-0000
Münzpfandsystem Wanzl-Box Classic	01.70580.00-0000	01.70580.00-0000
Adapter für Wanzl-Box Classic	00.13080.07-0000	00.13080.07-0000
Münzpfandsystem Wanzl-Promobox Plus	01.61100.00-0000	01.61100.00-0000
Adapter für Wanzl-Promobox Plus	00.88348.07-0000	00.88348.07-0000
Kindersitz-Warenablage	00.11145.75-0000	00.11147.75-0000
Sicherheitsgurt Kindersitz	01.64957.00-9005	01.64957.00-9005
Taschenhaken	01.17516.07-0000	01.17516.07-0000
Fahnenstange, Fahne neutral	01.32997.75-0000	01.32997.75-0000
Korbschutzecken oben	01.39890.07-0000	01.39890.07-0000
2. Feststellrolle	auf Anfrage	auf Anfrage
Wanzl Fahrsteigrollen-Satz	auf Anfrage	auf Anfrage

03.06 Kiddo®

Service, der ankommt

- > **Robuste Konstruktion für jahrelange Nutzung**
- > **Abwaschbare Sitzauflage**
- > **Serienmäßig mit zwei Feststellern**



**QUALITÄTSZEICHEN
"GENERATIONENFREUND-
LICHES EINKAUFEN"**
Dieser besondere Wanzl-
Einkaufswagen ist vorteilhaft
bei der Bewerbung um diese
Qualitätsauszeichnung.



KIDDO
mit Dreipunktgurt
an der Sitzfläche für
sichere Rückhaltung
des Kindes



KIDDO
serienmäßig
mit 2 Feststellrollen,
Tragenetz optional



Design pend.

Individuell

Kiddos **nach Ihren Vorstellungen** und passend zum Erscheinungsbild des Einsatzortes. Auf Anfrage.



Platzsparend ineinanderschiebbar

Stapeltiefe
Kinderwagen
Kiddo 230 mm.

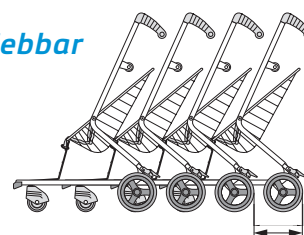

03.06 Kiddo®

■ Mit dem **Kinderwagen Kiddo** bieten Sie Eltern mit Kindern während Ihrer Entdeckungsreise in Shopping-Malls und Möbelhäusern eine willkommene Erleichterung. Kinder lassen sich lieber fahren als umher zu toben. Auch auf Flughäfen, Bahnhöfen und in Freizeitparks sind diese Wagen ein willkommener Service.

Ergonomische Griffe

Für **ermüdungsfreies Schieben**. Aus stabilem, grifffreundlichem Kunststoff.



Hohe Sicherheit

Sicherheits-Piktogramme deutlich sichtbar auf dem Griffrohr.



Praktisches Tragenetz

Als **Zubehör** für kleinere Einkäufe und alles was das Kind so braucht während des Einkaufsbummels.



Komfort-Sitzfläche

Mit hygienischer, luftdurchlässiger, abwaschbarer Sitzauflage und **Dreipunktgurt** mit Schnappverschluss.

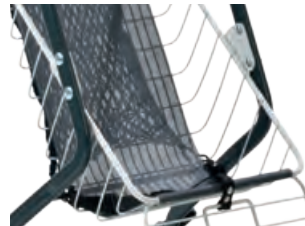

Münzpfandsystem

Optional am rechten Holm des Kiddos, zur geordneten Bereitstellung der Wagen. Nachrüstung möglich.



Feststeller

Serienmäßig an den hinteren Rollen – zur Sicherheit des Kindes, schnell gedrückt und wieder gelöst zum Weiterschieben.



Serienmäßige Ausführung

Untergestell aus stabilem Flachovalrohr. Sitz und Fußablage aus Stahldraht. Sitzauflage aus transparentem Kunststoff.

Oberflächen: Kunststoff-Pulver-beschichtet, Untergestell Anthrazit RAL 7016, Sitz und Fußablage Lichtgrau RAL 7035.

Rollen: vorne 2 Qualitäts-Lenkrollen Ø 100 mm, hinten 2 Bockrollen Ø 200 mm mit Feststeller, Gummi-Lauffläche nicht kreidend.

Kiddo

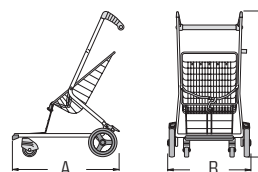

	Best.-Nr.
Kunststoff-Pulver-beschichtet	05.55600.76-0000
A x B x C, Länge x Breite x Höhe (mm)	750 x 594 x 1000
Stapeltiefe in Reihe (mm)	230
Rollen-Ø, vorne/hinten (mm)	100/200
Tragfähigkeit (kg) Sitz/Tragenetz/Ablage unten/gesamt	25/3/2/30
Zubehör	
Werbegriff	01.57364.00-0000
Münzpfandsystem Sidebox	01.20092.92-0001
Adapter für Sidebox	00.27530.07-7016
Tragenetz mit Halterung	00.15587.00-0000

03.07 Ben's Cart

Entlastung und Lebensqualität für Kinder mit besonderen Bedürfnissen

- > Behindertengerechte Einkaufswagen für den barrierefreien Markt
- > Bequeme und unempfindliche Sitzauflage mit Sicherheitsgurt, leicht zu reinigen
- > Fünftes Rad für eine gute Manövrierbarkeit, eine Rolle mit Feststeller



EL 212 BEN'S CART



EL 212 BEN'S CART
Einkaufswagen mit Sitzbank
und Sicherheitsgurt



QUALITÄTSZEICHEN
"GENERATIONENFREUND-
LICHES EINKAUFEN"
Dieser besondere Wanzl-
Einkaufswagen ist vorteilhaft
bei der Bewerbung um diese
Qualitätsauszeichnung.

Ausführung

Untergestell aus stabilem Flachovalrohr. Engmaschiger Korb aus Stahldraht. Sitzfläche aus Stahldraht mit Polsterauflage.



Der besondere Service

Familienfreundlichkeit großgeschrieben, das Kind mit Behinderung kann beim Einkauf dabei sein.



03.07 Ben's Cart

■ **Ben's Cart** ist der Einkaufswagen für den Einkauf mit Kind mit Behinderung. Das betreuungsbedürftige Kind kann beim Einkauf dabei sein – Eltern brauchen für diese Zeit keine Betreuungsperson beauftragen. Dieses Serviceangebot von Wanzl erleichtert ihren Kunden die Organisation des täglichen Einkaufs erheblich.

Funktion

Ben's Cart beim Kunden-PKW mit Feststeller an der Rolle hinten feststellen. Sicherheitsgurt am Einkaufswagen öffnen und Kind in den Wagen heben. Sicherheitsgurt anlegen. Feststeller an der Rolle hinten lösen und losfahren.



Ben's Cart feststellen



Kind in den Wagen setzen



Sicherheitsgurt anlegen

Sicher für das Kind

Der justierbare Sicherheitsgurt hält das Kind sicher auf der Sitzfläche.



Stellfläche

Zwei stabile Drahtbügel als "Trittbretter" für die Füße und zur Entlastung der Beine.



Oberfläche

Sitzfläche mit weicher, UV-beständiger Polsterung, leicht abwaschbar und widerstandsfähig.



Leicht manövrierbar

Mit vier Lenkrollen und dem fünften Rad ist der Wagen spurtreu schiebbar und auf der Stelle lenkbar.



Serienmäßige Ausführung

Untergestell aus stabilem Flachovalrohr. Engmaschiger Korb aus Stahldraht. Sitzfläche aus Stahldraht mit Polsterauflage. Einstellbarer Sicherheitsgurt.

Oberfläche: Hochglanz-verzinkt-chromatiert mit eingebranntem Kunststoff-Lack-Schutz.

Rollen: Original Wanzl-Rollen \varnothing 125 mm, Lauffläche Gummi, eine Rolle davon mit Feststeller. Abweisinge zum Schutz von Wagen und Ladeneinrichtung. 5. Rad \varnothing 100 mm, Lauffläche Gummi.

Einkaufswagen EL212

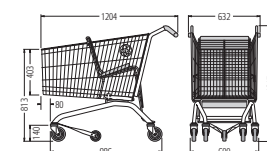

Ben's Cart



Best.-Nr.

Hochglanz-verzinkt-chromatiert + LACK	02.18533.51-V007
Länge x Breite x Höhe (mm)	1204 x 632 x 1017
Korbvolumen (Liter)	97
Tragfähigkeit gesamt (kg)	132
Tragfähigkeit Kindersitz (kg)	35
Rollen- \varnothing (mm)	125
5.Rad- \varnothing (mm)	100
Zubehör	
Münzpfandsystem Uniloc, ohne Kette	01.80310.92-9005
Halterung für Münzpfandsystem Uniloc	77.72704.51-0000

03.08 EKW für Rollstuhlfahrer

Entlastung und Lebensqualität für Menschen mit Behinderung

- > **Universelle Ankopplungsmechanik**
- > **Mobil und selbstständig einkaufen – ohne Einschränkung**
- > **Platzsparend ineinanderschiebbar**



EINKAUFSWAGEN FÜR ROLLSTUHLFAHRER 90
serienmäßig mit Ankopplungsmechanik



EINKAUFSWAGEN FÜR ROLLSTUHLFAHRER 40
serienmäßig mit Ankopplungsmechanik



QUALITÄTSZEICHEN "GENERATIONENFREUNDLICHES EINKAUFEN"
Dieser besondere Wanzl-Einkaufswagen ist vorteilhaft bei der Bewerbung um diese Qualitätsauszeichnung.

Ausgezeichnet ✓
Generationenfreundlich

Pat. pend.



Zwei Ausführungen

Einkaufswagen für Rollstuhlfahrer sind mit 40- oder 90-Liter-Warenkorb lieferbar – passend zum Warensortiment.



Platzsparend

Geringe Stapeltiefe von 230 mm pro Wagen für minimalen Platzbedarf.



03.08 Einkaufswagen für Rollstuhlfahrer

■ **Der Einkaufswagen für Rollstuhlfahrer** wurde in einjähriger Zusammenarbeit mit verschiedenen Gruppen von Rollstuhlfahrern entwickelt. Mit diesem Serviceangebot von Wanzl geben Sie gehbehinderten Kunden ein Stück Normalität und Lebensqualität zurück.

Einfaches Ankoppeln

Für viele Rollstuhltypen (elektrisch und mechanisch) geeignet. Nach dem Ankoppeln bilden sie zusammen eine synchrone Fahreinheit.



Integrierter Plakatrahmen

DIN A 5 aus Kunststoff mit übersichtlichen Bedienungshinweisen.



Stoßleiste aus Kunststoff

Schützt Wagen und Ladeneinrichtung vor Beschädigungen.



Taschenhaken und Flaschenhalterung

Taschenhaken aus Metall und Halterung für zwei Flaschen **serienmäßig** beim 40-Liter-Korb.



Kleinartikel-Drahtkorb

Praktisches Zubehör in hochglanz-verzinkt-chromatiert – extra engmaschig. B 320 x T 130 x H 70 mm.





Serienmäßige Ausführung

Stabiles Untergestell aus Rundrohr und Flachstahl. Formstabiler, engmaschiger Korb mit Piktogrammen. Korbklappe mit integriertem Plakatrahmen und Bedienungshinweisen. Flexibel einstellbare Ankopplungsmechanik, passend für alle üblichen mechanischen und elektrischen Rollstühle.

Oberfläche: Hochglanz-verzinkt-chromatiert mit eingebranntem Kunststoff-Lack-Schutz.

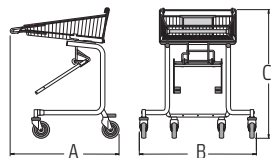
Rollen: Original Wanzl-Rollen \varnothing 125 mm, Lauffläche Gummi, Abweisringe zum Schutz von Wagen und Ladeneinrichtung.

EKW für Rollstuhlfahrer	40	90
		
	Best.-Nr.	Best.-Nr.
Kunststoff-Pulver-beschichtet	02.17063.51-0000	02.08928.51-0000
A x B x C, Länge x Breite x Höhe (mm)	793 x 865 x 959	793 x 865 x 1056
Stapeltiefe in Reihe (mm)	275	275
Korbvolumen (Liter)/Tragfähigkeit (kg)	40/40	90/90
Rollen- \varnothing (mm)	125	125
Zubehör		
Werbegriff	01.31599.00-0000	01.95991.00-0000
Münzpfandsystem Wanzl-Box Classic R	auf Anfrage	auf Anfrage
Halterung für Wanzl-Box Classic R	auf Anfrage	auf Anfrage
Kleinartikel-Drahtkorb	01.28589.51-0000	auf Anfrage

03.09 Einkaufswagen Sedo

Angenehmeres Einkaufen, z. B. für Senioren

- > Einkaufswagen mit integrierter Sitzgelegenheit
- > Automatic STOP – verhindert das Wegrollen des Wagens direkt beim Hinsetzen
- > Stabiler Warenkorb mit 40 Litern Volumen



EINKAUFSWAGEN SEDO



LUPE
am Sedo Einkaufswagen-Griff

EINKAUFSWAGEN SEDO
serienmäßig mit Schirm-/Stockhalterung,
Zubehör Münzpfandsystem Sidebox, Leselupe



QUALITÄTSZEICHEN
"GENERATIONENFREUND-
LICHES EINKAUFEN"
Dieser besondere Wanzl-
Einkaufswagen ist vorteilhaft
bei der Bewerbung um diese
Qualitätsauszeichnung.



**Platzsparend
ineinanderschiebbar**

Stapeltiefe
Einkaufswagen Sedo:
360 mm.



**Der besondere
Service für Ihre
Senioren**

Seniorenfreundlichkeit
großgeschrieben.



03.09 Einkaufswagen Sedo

■ Der **Einkaufswagen Sedo** ist ein besonderes Serviceangebot für Kunden, die während des Einkaufs gerne eine Pause einlegen.

Automatic STOP

Das **Körpergewicht**, das auf die Sitzfläche aus Buche-Multiplex wirkt, betätigt automatisch die Bremse der hinteren Rollen.



Sicherheitshinweise

Am **Drahtkorb** befindet sich ein Hinweisschild mit übersichtlichen Bedienungshinweisen zur sicheren und einfachen Bedienung.



Sicherheitshinweise für Kunden

Taschenhalter

Serienmäßig nützliches kleines Detail zum Einhängen von Taschen und somit für mehr Bewegungsfreiheit.



Schirm-/ Stockhalterung

Serienmäßig – ob Stock oder Schirm, in der Halterung ist beides sicher aufgeräumt.



Bodenrost

Serienmäßig für sperrigere Waren z.B. für Getränkekisten mit Flaschen bis 1,5 Liter. Die große Maschenweite hilft Inventurdifferenzen zu mindern.



Münzpfandsystem Sidebox®

Zubehör zur geordneten Bereitstellung mehrerer Sedo Einkaufswagen-Modelle in Reihe.



Pat. pend. / Design pend.

Serienmäßige Ausführung

Untergestell aus stabilem Flachovalrohr, Warenkorb und Bodenrost aus Stahldraht. Automatik STOP – bremst die hinteren Rollen durch Körpergewicht, löst die Bremse bei Entlastung mit Federkraft.

Oberflächen: Untergestell hochglanz-verzinkt-chromatiert mit transparenter Kunststoff-Pulver-Beschichtung oder Kunststoff-Pulver-beschichtet in Anthrazitgrau RAL 7016, Warenkorb und Bodenrost hochglanz-verzinkt-chromatiert.

Rollen: Original Wanzl-Rollen Ø 125 mm, Gummi-Lauffläche, serienmäßig mit Abweisingen.

Einkaufswagen Sedo

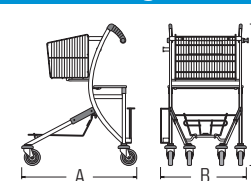

Oberflächen

Hochglanz-verzinkt-chromatiert 02.04633.52-0000

Kunststoff-Pulver-beschichtet 02.04633.95-0000

A x B x C, Länge x Breite x Höhe (mm) 891 x 673 x 1096

Stapeltiefe in Reihe (mm) 360

Korbvolumen (Liter)/Tragfähigkeit (kg) 40/40

Rollen-Ø (mm) 125

Zubehör

Münzpfandsystem Sidebox 01.20095.00-0000

Adapter für Sidebox 00.27530.07-0000

Leselupe mit Halter auf Anfrage

03.10 Serie ELT

Einkaufswagen optimal angepasst an Vermaport® SC Einkaufswagenförderer

- > *Waagrechtlicher Transport der Wagen verhindert Verrutschen der Ware*
- > *Einwandfreies Funktionieren durch exakte Abstimmung der Maße auf das System*
- > *Stabiler Führungsbolzen zwischen den vorderen Rollen*



EINKAUFSWAGEN ELT 75
mit Kindersitz, optional



EINKAUFSWAGEN ELT 185
mit Kindersitz, optional



**QUALITÄTSZEICHEN
"GENERATIONENFREUND-
LICHES EINKAUFEN"**
Dieser besondere Wanzl-
Einkaufswagen ist vorteilhaft
bei der Bewerbung um diese
Qualitätsauszeichnung.

Zugelassen gemäß den sicherheitstechnischen Anforderungen nach DIN 32 601 Teil 2 und ÖNORM M 9815.

Korbvolumen 90- bis 185 Liter

Einkaufswagen der Serie ELT sind, passend für Ihre Anforderungen, in verschiedenen Größen lieferbar.



03.10 Serie ELT

■ **Serie ELT** – Der Transport von Einkaufswagen von einer Etage zur anderen stellt besondere Anforderungen an Wagen und Transportsysteme. Mit dem Hersteller der Mitnehmersysteme für Einkaufswagen, der Vermaport Ltd. in Gevelsberg, wurde die Serie ELT entwickelt und optimal an die Vermaport® SC Einkaufswagenförderer angepasst.

Einfahren

Beim Einschieben in den Einkaufswagenförderer wird mit **Hinweistafel** in entsprechender Höhe auf das richtige Verhalten verwiesen.



Ausfahrt

Der Förderer schiebt den Einkaufswagen bis zur Entnahmestelle vor. Ein Hinweisschild verbietet die Einfahrt in Gegenrichtung.



Ganz sicher

von Etage zu Etage durch exakte Abstimmung von Untergestell mit Führungsbolzen und Noppenkette.



Auf oder ab

Der **Führungsbolzen** führt den Wagen an der Front und die seitlichen Noppelketten des Einkaufswagenförderers schieben am Untergestell.



Exakte Führung

Der groß dimensionierte **Führungsbolzen** befindet sich zwischen den vorderen Rollen.



Kinderfreundlich

Kindersitze sind als Zubehör lieferbar. Während der Fahrt von Etage zu Etage muss das Kind getragen werden.



Serienmäßige Ausführung

Verstärktes Untergestell aus Rundrohr. Stabiler Führungsbolzen zwischen den vorderen Rollen. Engmaschiger, formstabiler Warenkorb. Korbklappendämpfer und Griffschutzkappen aus Kunststoff, Griffrohr auf Wunsch als Werbegriff. **Oberfläche:** Hochglanz-verzinkt-chromatiert mit eingebranntem Kunststoff-Lack-Schutz.





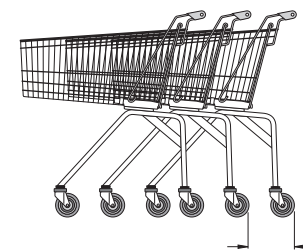

Rollen: 4 Original Wanzl-Rollen Ø 125 mm, Lauffläche Gummi, Kunststoff-Abweisinge an allen 4 Rollen.

Platzsparend ineinanderschiebbar

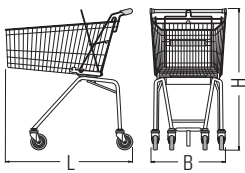
Platzbedarf:
Maße siehe Tabelle.

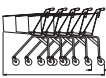

03.10 Bestellteil Serie ELT

Serie ELT – Modell	ELT6/90	ELT7/101	ELT7/130	ELT7/150	ELT9F/185*	
						
Typ	Best.-Nr.	Best.-Nr.	Best.-Nr.	Best.-Nr.	Best.-Nr.	
Standard-Einkaufswagen	02.57424.51-0000**	02.57436.51-0000**	02.63091.51-0000**	02.63092.51-0000**	02.63099.51-0000**	
Maße						
Länge L x Breite B x Höhe H (mm)	804 x 510 x 1096	902 x 573 x 1073	984 x 592 x 1095	991 x 592 x 1152	1062 x 665 x 1081	
Korbvolumen (Liter)	86	102	131	152	179	
Tragkraft (kg)	86	102	131	152	130	
4 Lenkrollen, Rollen-Ø (mm)	125	125	125	125	125	
Gewicht (kg)	15,0	19,0	21,0	22,0	24,0	
	Stapeltiefe pro Wagen (mm)	185	185	185	240	
	Platzbedarf für 10 Wagen (mm)	2450	2565	2645	2655	3220
	Platzbedarf für 50 Wagen (mm)	9850	9970	10050	10060	12820
Fassungsvermögen Parkboxen*** (Stück)	96	69	66	66	51	

* Passend für Vermaport® SC Einkaufswagenförderer der Vermaport Ltd. bis 30° Steigung.

** Bestellbeispiele:
02.29983.51-0000 Hochglanz-verzinkt-chromatiert mit Kunststoff-LACK-Schutz

*** Parkbox 3-reihig, Länge 5 m

Hinweis: Gesamtgewicht für beladene Einkaufswagen auf dem Einkaufswagenförderer laut Angabe des Herstellers des Einkaufswagenförderers.
ELT-Standard-Einkaufswagen werden ohne Kindersitz geliefert.
Detaillierte Maße siehe Kapitel Plandaten/Maßübersicht.

03.10 Zubehör Serie ELT - Auszug

Grifflösungen und Pfandsysteme



Griffrohr mit Griffschutzkappen, auf Wunsch als **Werbegriff** mit Werbeeinlage.



Münzpfandsystem Wanzl Starbox mit integrierter Griffkappe, Bedienung mit Münzschlitz.



Griffsystem Promobox Plus mit Münzpfandsystem und großer Werbefläche für Wechselwerbung mit **Werbeeinlagen**.



Griffsystem Promobox Plus mit großer Werbefläche, jedoch ohne Münzpfandsystem.



SAUGHEBER
für den Austausch der Werbeeinlage

Ausstattung für Einkaufswagen



Kindersitz mit Kunststoff-Sitzplatte.



Kindersitz-Warenablage mit zweiteiliger Kunststoff-Sitzplatte, Oberteil zum Hochklappen.



Sicherheitsgurt für Kindersitze, verstellbar, mit Schnappverschluss.



Schutz für Wagen und Einrichtung: **Korb-schutz-ecken oben und unten** aus stoß-dämpfendem Kunststoff.



Korb-schutzprofil C, umlaufendes Schutzprofil aus Kunststoff vermeidet Beschädigungen.



Kombination aus **Korb-schutzprofil C** und **Korb-schutz-ecken oben**.

Wanzl-Rollen



Ø 125 mm

Original Wanzl-Rollen abriebfest, wartungsfrei, nicht kreidend, nur bei Wanzl.



Ø 125 mm

Wanzl-Rollen mit Feststellern verhindern das Wegrollen von Einkaufswagen.



Ø 125 mm

Wanzl-Softdrive-Rollen, geräuscharm durch integrierte Stoßdämpfung.



Abweisinge oder **Rol-lenschutz Slip** schützen Wagen und Einrichtung.

03.11 Scandy S

Einkaufswagen mit Verkaufserfolg auf allen Ebenen

- > Reichlich Platz für unterschiedlichste Waren
- > Zwei separate engmaschige Warenkörbe mit insgesamt 117 Liter Volumen
- > Geräumiger Bodenrost, fürs Durchladen geeignet



SCANDY-S
mit Kindersitz-Warenablage



SCANDY-S
mit Standard-Korbklappe
und Wanzl-Starbox



**QUALITÄTSZEICHEN
"GENERATIONENFREUND-
LICHES EINKAUFEN"**
Dieser besondere Wanzl-
Einkaufswagen ist vorteilhaft
bei der Bewerbung um diese
Qualitätsauszeichnung.



Platzsparend ineinanderschiebbar

Die Bereitstellung der Scandy S Einkaufswagen erfordert nur wenig Fläche. Stapeltiefe 270 mm.



Mehr Platz für Einkäufe

Sperrige und empfindliche Waren können auf schonende Weise zum Parkplatz befördert werden.



03.11 Scandy S

■ **Mit seinen drei Etagen erleichtert der Scandy-S** das Beladen und Transportieren ganz erheblich. Die entscheidenden Vorteile: Ihre Kunden haben mehr Platz für die Einkäufe und werden es Ihnen durch mehr Umsatz danken. Und sie können sperrige und empfindliche Waren auf schonende Weise zum Parkplatz befördern.

Kinderfreundlich

Kindersitz-Warenablage im oberen Korb für den Transport eines Kleinkindes oder zum Schutz empfindlicher Waren.



Bodenrost

Großzügig bemessene Ablage als Bodenrost – da lässt sich viel Ware auf bequeme Weise unterbringen.



Münzpfandsysteme

Geordnete Bereitstellung Ihrer Einkaufswagen Scandy S in Reihe mit **Wanzl-Box Classic R** oder **Wanzl-Starbox**.



Wanzl-Box Classic R

Serienmäßige Ausführung

Stabiles Untergestell aus Flachovalrohr, serienmäßig mit langem Bodenrost. Zwei engmaschige Warenkörbe mit insgesamt 117 Liter Volumen. Griffkappen und Abweiseringe aus Kunststoff in Anthrazitgrau RAL 7016.

Oberfläche: Hochglanz-verzinkt-chromatiert mit eingebranntem Kunststoff-Lack-Schutz.

Rollen: Original Wanzl-Rollen, Gummi-Lauffläche.

Standardfarben für Kunststoffteile

Lichtgrau	RAL 1018	
Feuerrot	RAL 3000	
Ultramarinblau	RAL 5002	
Verkehrsgrün	RAL 6024	
Anthrazitgrau	RAL 7016	

Scandy S



Hochglanz-verzinkt-chromatiert + Lack	02.51603.51-0000
A x B x C, Länge x Breite x Höhe (mm)	1179 x 580 x 1087
Stapeltiefe pro Wagen (mm)	270
Platzbedarf für 10 Wagen (mm)	3609
Platzbedarf für 50 Wagen (mm)	14409
Korbvolumen (Liter)	oben 52 / unten 65
Gewicht (kg) / Tragfähigkeit (kg)	28 / 167
Rollen-Ø (mm)	125

Zubehör

Kindersitz-Warenablage	auf Anfrage
Münzpfandsystem Wanzl-Box Classic R	auf Anfrage
Münzpfandsystem Wanzl-Starbox	01.77010.00-0000
Adapter für Münzpfandsystem Wanzl-Starbox	01.13080.07-0000

04 Produktübersicht

04.01 - 04.04 Parkbox-System Sigma



01 PARKBOX SIGMA



02 SIGMA PRESENT

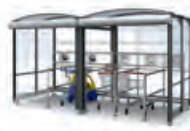

03 SIGMA SPECIAL



04 SIGMA BIKE

04.05 Parkbox-System Delta 3



05 PARKBOX DELTA 3

04.06 - 04.07 Parkbox-System Economy



06 PARKBOX ECONOMY



07 FAHRRADBOX ECONOMY

04.08 Zubehör für Parkbox-Systeme



08 WERBETAFEL



08 BELEUCHTUNG

08 WECHSEL-
KLAPPAHMEN

08 INDIVIDUELLE BOX

04.09 - 04.12 Reihenanzugsstationen für außen / innen

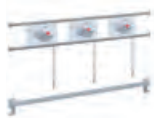

09 EDELSTAHL

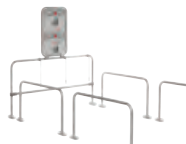

10 FEUERVERZINKT



11 CLASSIC



12 ANKOPPELSTATION CLASSIC

04.13 Einkaufswagen-Sicherung



13 SMART STOP

04 Ordnungssysteme



04.01 Sigma

Einkaufswagen-Parkbox – Point of Service – Tag und Nacht

- > *Schützt Ihren Einkaufswagen vor Witterung und Diebstahl*
- > *Hoher Betriebskomfort durch mechanischen oder elektrischen Rollo-Antrieb*
- > *Klares, zeitloses Design – passt sich gut jeder Architektur an*



SIGMA
Einkaufswagen-Parkbox

Hoher Schutz

Bei Tag stehen Ihren Kunden Einkaufswagen sauber aufgeräumt und trocken zur Verfügung. Nachts sind Ihre Einkaufswagen in der Parkbox Sigma mit Rollo und Acrylverglasung rundum geschützt vor Witterung und Diebstahl.



Hoher Betriebskomfort

Die Parkbox Sigma lässt sich elektrisch oder mechanisch öffnen und schließen. Bei der komfortablen, elektrischen Version wird das Rollo über einen Schlüsselschalter bedient.



04.01 Sigma Utility model pend.

■ Die **Parkbox Sigma** auf dem Parkplatz anspruchsvoller Märkte passt sich jeder Architektur gut an. Ihre Wandlungsfähigkeit eröffnet Möglichkeiten für vielfältige Kundenwünsche. Ein Rollo macht Ihre Einkaufswagen zu Garagenwagen, die hygienischer sind und länger gut in Schuss bleiben. Beleuchtete Parkboxen Sigma sind Blickfang bei Nacht und markante Orientierungspunkte bei Märkten mit längeren Öffnungszeiten. Nach Ladenschluss sichern die Rundum-Verglasung und das abschließbare Rollo Ihr Einkaufswagen-Eigentum vor Diebstahl.



Verschiedene Wagen

Bereitstellung unterschiedlicher Einkaufswagen bei Märkten mit breitem Sortiment oder besonderem Serviceangebot, z. B. Zweitwagen.

Oder als willkommener **Wetterschutz** für die Raucherpausen der Mitarbeiter.



Klare Formensprache

Die neue **Parkbox Sigma** setzt durch ihre klare Formensprache schon auf dem Parkplatz ein Zeichen für den Anspruch des Marktes. Wandlungsfähig und offen für vielfältige Kundenwünsche. Wir liefern die Parkbox auch optional mit vandalismussicherer Aluminiumverkleidung.



Gestaltungsfreiheit

Aluminiumholme der Parkbox Sigma sind in attraktiven Standardfarben oder auch in Ihrem speziellen Farbwunsch passend zu Ihrem Markt-Cl lieferbar.



04.02 Sigma Present

Außenverkaufsbox – Präsentieren und Verkaufen im Außenbereich

- > Präsentation und Abverkauf von Saisonartikeln im Außenbereich
- > Sauberes und gepflegtes Erscheinungsbild vor Ihrem Markt
- > Erspart Umräumen von Ware vor und nach Ladenschluss



SIGMA PRESENT
Außenverkaufsbox

Mehr Platz für mehr Umsatz

Sigma Present ist die clevere Verkaufsbox für den Außenbereich. Sie sorgt für zusätzliche Verkaufsfläche und Impulskäufe – unabhängig von der Jahreszeit. Die praktische Paletten-Bestückung macht Sie für Ihr Warenangebot besonders flexibel.



Gepflegter Auftritt

Mit der Verkaufsbox Sigma Present sorgen Sie für ein sauberes und gepflegtes Erscheinungsbild vor dem Markt. Die Ware ist immer optimal platziert und aufgeräumt.



04.02 Sigma Present

■ **Schluss mit mühsamem Auf- und Abbauen** der Ware – Sie fahren die Rollläden der Sigma Present morgens elektrisch oder mechanisch hoch und abends wieder herunter. Das spart Zeit und Personal. Die Verkaufsbox selbst bietet großzügige Platzverhältnisse zur Unterbringung von palettierter Ware.



SIGMA PRESENT
Außenverkaufsbox geschlossen

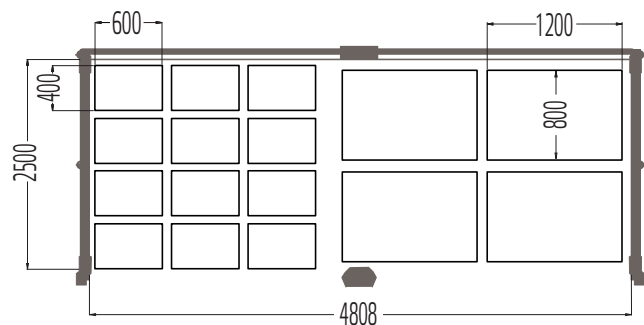

Beispiel-Plan für die praktische Bestückung mit Paletten (Draufsicht)

Sicher und geschützt

Tagsüber ist die Ware in der Sigma Present vor Wind und Wetter geschützt untergebracht. Nach der Öffnungszeit ist die Ware in der Verkaufsbox durch die vandalismussichere Aluminiumverkleidung und das geschlossenen Rollo sicher aufbewahrt.



Perfekt für Ihre Anforderungen

Individuell auf Ihren Bedarf abgestimmt. Wir liefern die Sigma Present auch als Wandversion, das heißt ohne Rückwand, jedoch mit Gummiabschlussleiste.



04.03 Sigma Special

Box für Sonderlösungen

- > Flexible Box zur Unterbringung von Spezialwagen
- > Geordnete Bereitstellung von unterschiedlichen Einkaufs- und Servicewagen
- > Ideal bei geringen Platzverhältnissen im Markt



Utility
model pend.

SIGMA SPECIAL
mit Ankerstation Classic
für Servicewagen

Gut aufgeräumt

Sigma Special ist die Station für Servicewagen im Außenbereich. Diese sind kundenfreundlich und geschützt vor Wind und Wetter auf dem Parkplatz bereitgestellt. Damit bleibt wertvolle Verkaufsfläche im Eingangsbereich frei für Warenpräsentation.



Sicher aufbewahrt

Nach Ladenschluss sind die Servicewagen in der Station durch das verschließbare Rollo geschützt und diebstahlsicher untergebracht. So bleibt alles auf seinem Platz.



04.04 Sigma Bike

Fahrradbox

- > Saubere und trockene Abstellmöglichkeit für Fahrräder
- > Passt sich harmonisch an jede Architektur an
- > Unterstellmöglichkeit für bis zu 13 Fahrräder



SIGMA BIKE
Fahrradbox mit Kappa Fahrradständer

Oder als willkommener
Wetterschutz für die
Raucherpausen der
Mitarbeiter.



Sauber und trocken abstellen

Sigma Bike ist die Abstellbox für die radfahrende Kundschaft. In ihr sind Fahrräder gegen Witterungseinflüsse geschützt – ein besonderer Kundenservice.



Viel Platz

In der architektonisch anspruchsvollen **Box** lassen sich bis zu 13 Fahrräder unterstellen. Für sicheren Halt sorgen stabile Fahrradständer Standard oder Kappa. Die Kappa-Fahrradständer ermöglichen ein besonders sicheres Anketten.

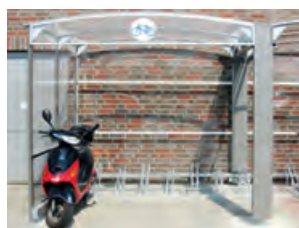

04.01– 04.04 Sigma Ausführung, Zubehör, Maße

Serienmäßige Ausführung

Sigma-Boxen: Aluminiumprofile, außengerundet. Beidseitig montiert auf Aluminium-Rechteckrohren mit Kunststoffprofilen als Führung und Anfahrschutz für Einkaufswagen. Stufenlos höhenverstellbare Stellfüße zum Ausgleich von Bodenunebenheiten. Seiten- und Dachelemente aus glasklaren Acrylglasplatten.

Rollo: Seitliche Aluminiumprofile mit integrierter Führung in verstärkter Ausführung mit Schutzprofilen aus Kunststoff. Rollolamellen aus Aluminium mit Hartschaumfüllung. Betätigung mit Elektromotor oder Handkurbel.

Oberfläche: Aluminiumprofile Kunststoff-Pulver-beschichtet in sieben Standardfarben, auf Wunsch auch mehrfarbig, z. B. in Ihrem Markt-Cl.

Modernes Design

Gerade seitliche Aluminiumprofile und die gewölbte Dachkonstruktion sind die prägenden Elemente.



Standardfarben

Mit sieben Standardfarben für die Aluminium-Profile passen Sigma Parkboxen zu fast jedem Firmen-Cl und zu fast jeder Umgebung.

Blutorange	RAL 2002	
Feuerrot	RAL 3000	
Ultramarinblau	RAL 5002	
Gelbgrün	RAL 6018	
Weißaluminium	RAL 9206	
Graualuminium	RAL 9007	
Anthrazit-Metallic	7097	

Optimal einsehbar

Rundum geschlossen und doch optimal einsehbar mit Seiten- und Dachelementen aus glasklarem Acrylglas.



Gestaltungsfreiheit

Spezielle Farben für die Aluminium-Profile und Seiten- und Dachelemente aus anderen Materialien (z. B. Hohlkammer- oder Verbundplatten) auf Wunsch.



Betriebskomfort

Öffnen und Schließen des Rollos komfortabel und elektrisch mit Schlüsselschalter oder ganz einfach mechanisch mit Handkurbel.



Rollo

Rollo-Lamellen aus Aluminium mit Hartschaumfüllung. Farbe Aluminium Naturell.

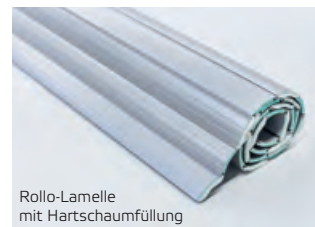

Rundumschutz

Gleitschutzprofile an den Aluminium-Rechteckrohren schützen die Sigma Boxen und Einkaufswagen vor Beschädigungen.



Schutzprofile Rollo

Extra starkes, seitliches Aluminiumprofil mit zwei zusätzlichen Kunststoff-Stoßschutzprofilen außen, gegen Beschädigung der Rolloführungen.



Standsicherheit*

Stufenlos einstellbare Stellfüße gleichen Bodenunebenheiten aus und geben allen Sigma Parkboxen überall einen sicheren Stand.



Lichteinrichtung

Mit einer Innenbeleuchtung in wetterfester Ausführung wird Ihren Kunden die Orientierung bei Dunkelheit erleichtert.



* Siehe Fundamente für Parkboxen

04.01– 04.04 Sigma Ausführung, Zubehör, Maße

Maße

→ Sigma

Einkaufswagen-Parkbox, der Platzbedarf entspricht einem Kfz-Parkplatz

↓ Sigma Present und Spezial

Auch als Wandversion, ohne Rückwand, mit Gummiabschlussleiste lieferbar

↕ Sigma Bike

Offen-Box mit Fahrradsymbol auf Blende

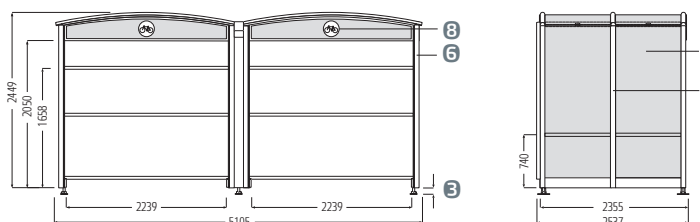
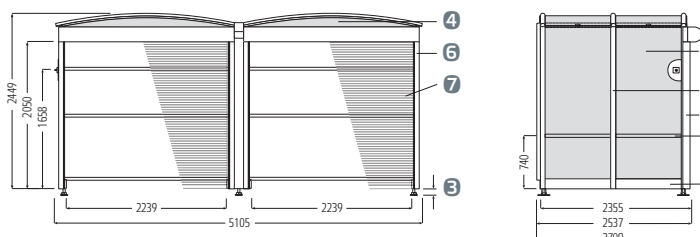
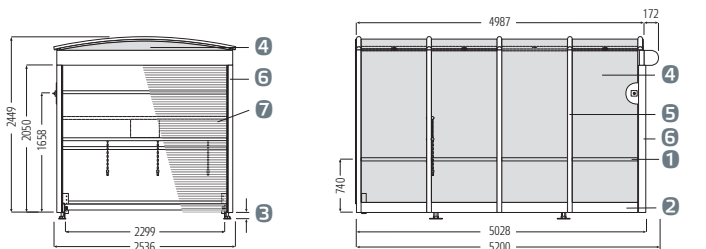

- 1 Aluminium-Rechteckrohr 40 x 20 mm
- 2 Aluminium-Profil 100 x 60 mm
- 3 Stellfüße höhenverstellbar von 40 bis 110 mm
- 4 Acrylglasplatten 5 mm, Present mit Aluminiumplatten 3 mm
- 5 Aluminium-Profil gerundet 65 x 43 mm
- 6 Schutzprofile aus Aluminium-Rechteckrohren mit Kunststoffprofilen als Führung und Anfahrerschutz
- 7 Rollo, Panzer aus Aluminium mit Hartschaumfüllung
- 8 Acrylglasplatten 5 mm mit Fahrradsymbol

Reihenanfangsstation Edelstahl

Ausführung: Stabile Rohrkonstruktion zur Montage in der Parkbox. Ein Verbindungsrohr oder zwei Verbindungsrohre für Infotafeln. Reihenanfangsschlüssel mit Kette 500 mm. Querrohr mit Aluminium-Klemmschalen höhenverstellbar.

Oberfläche: Edelstahl, rostfrei.

Sichere Bereitstellung

Reihenanfangsstation ohne Infotafel, mit 3 Reihenanfangsschlüsseln für das eingesetzte Münzpfandsystem.



Verschiedene EKW-Modelle

Bis zu drei verschiedene Einkaufswagen-Modelle können mit der Parkbox Sigma bereitgestellt werden.



Sicher und informativ

Reihenanfangsstation mit 3 Infotafeln und 3 Reihenanfangsschlüsseln für das eingesetzte Münzpfandsystem. Infotafeln aus Kunststoff, bedruckt mit Bedienungssymbolen.











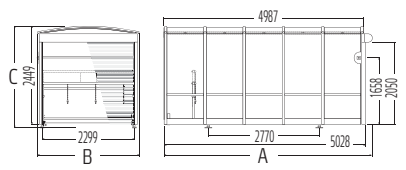







Infotafeln

Neben der klassischen Infotafel mit Bedienungshinweis für das eingesetzte Münzpfandsystem bieten sich auch individuelle Beschriftungen nach Ihren Vorgaben an.

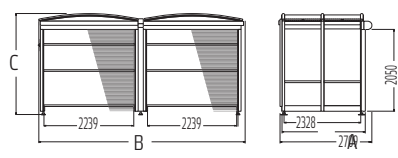

04.01– 04.04 Sigma Bestellteil

Parkboxen		Sigma
		
Ausführung – mit Acrylglasplatten		Best.-Nr.
Sigma SM – mechanisch		03.33901.73-0000*
Sigma SE – elektrisch		03.30290.73-0000*
A x B x C, Länge x Breite x Höhe (mm)		5189 x 2536 x 2539
Fassungsvermögen		
Einkaufswagenreihen		3
Einkaufswagen mit 90 Liter Korbvolumen (Stück)		108
Einkaufswagen mit 130 Liter Korbvolumen (Stück)		60
Reihenanfangsstation		
Reihenanfangsstationen Edelstahl und Schutzelemente		
	Reihenanfangsstation ohne Infotafel	03.56275.09-0000
	Reihenanfangsstation mit einer Infotafel	03.56276.09-0000
	Reihenanfangsstation mit zwei oder drei Infotafeln	auf Anfrage
	Schutzschiene mit Kunststoffleiste, seitlich, Führung an Abweisingen von Rollen Ø 125 mm	auf Anfrage*
Reihenanfangsschlüssel, Länge 500 mm		
	für Münzpfandsystem Wanzl-Starbox, Wanzl-Box Classic	01.22261.95-0000
	für Münzpfandsystem Wanzl-Promobox Plus	01.22262.95-0000
	für Münzpfandsystem Wanzl-Sidebox	01.50286.95-0000
Infotafeln mit Bedienungshinweisen, Breite 450 x Höhe 300 mm		
	für Münzpfandsystem Wanzl-Starbox	00.99057.07-0000
	für Münzpfandsysteme Wanzl-Box Classic	00.99058.07-0000
	für Münzpfandsystem Wanzl-Promobox Plus	77.26877.07-0000
	für Münzpfandsystem Wanzl-Sidebox	77.76286.07-0000
	Infotafel, unbedruckt	00.39801.07-0000
Werbetafel		
	Individuelle Werbetafel 3200 x 500 mm	auf Anfrage

Parkboxen für Sonderlösungen		Sigma Special
		
Ausführung – mit Acrylglasplatten		Best.-Nr.
Sigma Spezial SM – mechanisch		03.36386.73-0000*
Sigma Spezial SE – elektrisch		03.36387.73-0000*
A x B x C, Länge x Breite x Höhe (mm)		2260 x 5020 x 2539
Servicewagenstation		
Servicewagenstationen Edelstahl und Hinweisschilder		auf Anfrage

Zubehör

Mit unserem praktischen Zubehörprogramm lässt sich die Sigma sinnvoll erweitern und Ihrem Bedarf anpassen.



Werbetafel für Sigma
Maße 3200 x 500 mm.



Innenbeleuchtung
Wetterfeste Ausführung mit 58 Watt Leuchtkörper.

* Bestellbeispiel:
03.33901.73-5002 Kunststoff-Pulver-beschichtet, Ultramarinblau RAL5002

** Besonders vorteilhaft für Einkaufswagen in Power-Coating-Plus-Ausführung

04.01– 04.04 Sigma Bestellteil

Außenverkaufsbox		Sigma Present
Ausführung – mit Aluminiumplatten	Best.-Nr.	
Sigma Present SM – mechanisch	03.36386.73-0000*	
Sigma Present SE – elektrisch	03.36387.73-0000*	
Sigma Present Wandlösung SM – mechanisch	03.36386.73-0000*	
Sigma Present Wandlösung SE – elektrisch	03.36387.73-0000*	
A x B x C, Länge x Breite x Höhe (mm) :	2260 x 5105 x 2539	
Fassungsvermögen		
Einwegpalette 600 x 400 (Stück)	bis zu 33	
Europalette 1200 x 800 (Stück)	bis zu 6	

Fahrradboxen		Sigma Bike
Ausführung – mit Acrylglasplatten	Best.-Nr.	
Sigma Bike	03.36500.73-0000*	
A x B x C, Länge x Breite x Höhe (mm)	2260 x 5020 x 2539	
Fassungsvermögen		
Fahrradständer Kappa Fahrräder (Stück)	max. 8	
Fahrradständer Standard Fahrräder (Stück)	max. 13	
Fahrradständer***		
Fahrradständer Kappa für 4 Fahrräder, Breite 2200 mm	03.41585.55-0000	
Fahrradständer Standard für 5 Fahrräder, Breite 1750 mm	03.21311.55-0000	
Fahrradständer Standard für 8 Fahrräder, Breite 3000 mm	03.21312.55-0000	

*** Benötigte Fahrradständer für Sigma Bike:
 Fahrradständer Kappa zwei Stück Breite 4400 mm
 Fahrradständer Standard je ein Stück Breite 1750 mm und 3000 mm

Zubehör Sigma Bike



Wechselklapprahmen
 Ausführung aus Aluminium, mit Schutzfolie.



Abfalleimer
 Ausführung aus Kunststoff oder Metall.

Fahrradständer Kappa
 Zwei Fahrradständer für je 4 Fahrräder, feuerverzinkt.



Fahrradständer Standard
 Ein Fahrradständer für 5 und ein Fahrradständer für 8 Fahrräder, feuerverzinkt.



Zubehör für alle Sigma		
	Innenbeleuchtung für Sigma, Tiefe 3-5 m	03.31754.07-0000
	Innenbeleuchtung für	
	- Sigma Present	03.38647.07-0000
	- Sigma Bike	
	- Sigma Spezial	
	Wechsel-Klapprahmen, Aluminium, 910 x 1170 mm	03.14013.95-0000
	Kunststoff-Abfalleimer, Gelbgrün RAL 6018 inkl. Befestigungsmaterial	03.69035.07-0000
	Metall-Abfalleimer, feuerverzinkt inkl. Befestigungsmaterial	03.93270.55-0000

04.05 Delta 3

Geordnete Bereitstellung – Einkaufswagen-Parkbox Delta 3

- › Parkbox in typischer Satteldachkonstruktion mit Aluminium-Profilen
- › Aluminium-Rechteckrohre und -Profile als Führung und Anfahrschutz
- › Breite für 3 Einkaufswagenreihen



DELTA 3
Einkaufswagen-
Parkbox

Moderner Blickfang

Die **stabilen Aluminium-Profile** in sechs Wunschfarben und auf Wunsch auch in Ihrem Markt-Cl prägen jeden Parkplatz. Zusammen mit Aluminium-Rechteckrohren und -Profilen bilden sie das Tragwerk dieses Parkbox-Systems.



Seiten- und Dachelemente

mit bester Schutzfunktion für Ihre wertvollen Einkaufswagen. Die einteiligen Seiten- und Dachelemente aus hochwertigen Polycarbonat-Hohlkammer- oder Acrylglasplatten sind montagefreundlich.

Polykarbonat-Hohlkammer- oder Acrylglasplatten
Kunststoffplatten
beschriftet auf Anfrage



04.05 Delta 3

■ Mit Parkboxen ist es ganz einfach, auf dem Parkplatz Ordnung zu haben. Die **Parkbox Delta 3** nimmt drei Wagenreihen auf und ist in Kombination mit Reihenanfangsstationen aus Edelstahl eine perfekte Lösung für die geordnete Bereitstellung Ihrer wertvollen Einkaufswagen und/oder Transportwagen.



DELTA 3
Einkaufswagen-
Parkbox

Oder als willkommener **Wetterschutz** für die Raucherpausen der Mitarbeiter.



Schutz und Standsicherheit

Aluminium-Rechteckrohre und -Profile schützen Einkaufswagen und Parkbox. Stufenlos höhenverstellbare Stellfüße für flexible und sichere Befestigung am Boden mit Schwerlastdübeln. Höhenverstellbar von 40 - 110 mm.



Reihenanfangsstation

Rostfrei, aus Edelstahl, mit Reihenanfangsschlüsseln für das eingesetzte Münzpfandsystem. Auch zur Bereitstellung unterschiedlicher Einkaufswagen bei Märkten mit breitem Sortiment oder besonderem Serviceangebot. Auf Wunsch mit Infotafeln aus Kunststoff, bedruckt mit Bedienungssymbolen.



04.05 Delta 3 Ausführung, Zubehör, Maße

Serienmäßige Ausführung

Parkbox: Aluminiumprofile, außen gerundet. Beidseitig montiert auf Aluminium-Rechteckrohren als Führung und Anfahrerschutz für Einkaufswagen. Stufenlos höhenverstellbare Stellfüße zum Ausgleich von Bodenunebenheiten. Seiten- und Dachelemente aus Polycarbonat-Hohlkammerplatten oder glasklaren Acrylglasplatten.



Wegweiser "Einkaufswagen" oder "Fahrrad"
Selbstklebende Kunststoff-folie mit Piktogramm.

Rückwand, geschlossen
aus bruchsicheren Polycarbonat-Hohlkammer- oder Acrylglasplatten.



Innenbeleuchtung
Wetterfeste Ausführung mit 58 Watt Leuchtkörper.

Abfalleimer
Stabile Ausführung aus Kunststoff oder Metall.

Wechselklapprahmen
Ausführung aus Aluminium, mit Schutzfolie.

Standardfarben

Rapsgelb	RAL 1021	
Blutorange	RAL 2002	
Feuerrot	RAL 3000	
Ultramarinblau	RAL 5002	
Enzianblau	RAL 5010	
Gelbgrün	RAL 6018	



Aluminiumprofil-Farben
Einfarbig oder mehrfarbig in sechs Wunschfarben und auch in Ihrem Markt-Cl.

Werbetafel
On Top, stabile Ausführung aus Kunststoff, bedruckt nach Ihren Angaben.

Werberückwand
Werbeträger für individuelle, beidseitige Beschriftung. Von außen wechselbar.

Maße

Delta 3
Einkaufswagen-Parkbox in 3-reihiger Ausführung.

- ① Aluminium-Rechteckrohr 40 x 20 mm
- ② Aluminium-Profil 100 x 60 mm
- ③ Stellfüße höhenverstellbar von 40 bis 110 mm
- ④ Polycarbonat-Hohlkammerplatten 6 mm oder Acrylglasplatten 5 mm
- ⑤ Aluminium-Profil gerundet 65 x 43 mm

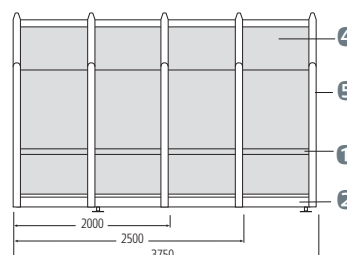
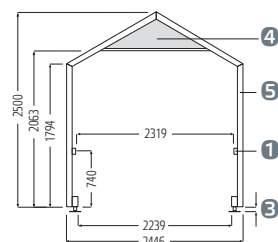

04.05 Delta 3 Bestellteil

Parkboxen Delta 3		3-reihig
Länge/Dach- und Seitenwände		Best.-Nr.
2 m, 3 Bögen/Polycarbonat-Hohlkammerplatten		03.02630.45/73-0000*
2 m, 3 Bögen/Acrylglasplatten, glasklar		03.02740.45/73-0000*
3 m, 4 Bögen/Polycarbonat-Hohlkammerplatten		03.02620.45/73-0000*
3 m, 4 Bögen/Acrylglasplatten, glasklar		03.02730.45/73-0000*
4 m, 5 Bögen/Polycarbonat-Hohlkammerplatten		03.02610.45/73-0000*
4 m, 5 Bögen/Acrylglasplatten, glasklar		03.02720.45/73-0000*
5 m, 6 Bögen/Polycarbonat-Hohlkammerplatten		03.02600.45/73-0000*
5 m, 6 Bögen/Acrylglasplatten, glasklar		03.02713.45/73-0000*
Rückwände		
	1/1 Rückwand, komplett Polykarbonat-Hohlkammerplatten	03.07798.07-0000
	1/1 Rückwand, komplett Acrylglasplatten, glasklar	03.08363.07-0000
Reihenanfangsstationern		
	Reihenanfangsstation ohne Infotafel	03.56275.09-0000
	Reihenanfangsstation mit einer Infotafel	03.56276.09-0000
	Reihenanfangsstation mit zwei oder drei Infotafel	auf Anfrage
Reihenanfangsschlüssel		
	für Münzpfandsysteme Wanzl-Starbox, Wanzl-Box Classic	01.22261.95-0000
	für Münzpfandsystem Wanzl-Promobox Plus	01.22262.95-0000
	für Münzpfandsystem Wanzl-Sidebox	01.50286.95-0000

Parkboxen Delta 3		3-reihig
Infotafeln mit Bedienhinweis, 450 x 300 mm		
	Münzpfandsystem Wanzl-Starbox	00.99057.07-0000
	Münzpfandsystem Wanzl-Box Classic	00.99058.07-0000
	Münzpfandsystem Wanzl-Promobox Plus	77.26877.07-0000
	Münzpfandsystem Wanzl-Sidebox	77.76286.07-0000
	Infotafel unbedruckt	00.39801.07-0000
Zubehör		
	Innenbeleuchtung für Parkboxen 3-5 m, wetterfest, 58 Watt	03.13787.07-0000
	Kunststoff-Abfalleimer, Gelbgrün inkl. Befestigungsmaterial, 430 x 240 x 600 mm	03.69035.07-6018
	Metall-Abfalleimer, feuerverzinkt inkl. Befestigungsmaterial, 430 x 240 x 600 mm	03.93270.55-0000
	Wechsel-Klapprahmen Aluminium, 850 x 1170 mm	03.14013.95-0000
	Individuelle Werbetafel inkl. Befestigungsmaterial	auf Anfrage
	Werberückwand, 1100 x 2360 mm Beschriftung auf Wunsch	auf Anfrage

* Bestellbeispiele:
 03.02630.45-0000 Aluminium-Profile natureloxiert
 03.02630.73-5010 Kunststoff-Pulver-beschichtet, Farben Enzianblau RAL5010

04.06 Economy

Geschätzter Wetterschutz – Einkaufswagen-Parkbox Economy

- > Parkbox in 1-teiliger Dachverglasung mit Aluminium-Profilen
- > Aluminium-Rechteckrohre und -Profile als Führung und Anfahrerschutz
- > Breiten für 3 Einkaufswagenreihen



ECONOMY

Einkaufswagen-Parkbox
mit 3 Einkaufswagenreihen

Moderner Blickfang

Die **nach außen gerundeten Aluminium-Profile** in drei Standardfarben und auf Wunsch auch in Ihrem Markt-Cl prägen jeden Parkplatz. Die 1-teilige Dachverglasung aus hochwertigen, bruchsicheren Polycarbonat-Hohlkammerplatten ist weitgehend unempfindlich gegen Verschmutzung.



Schutz und Standsicherheit

Aluminium-Rechteckrohre und -Profile schützen Einkaufswagenkorb, Einkaufswagenuntergestell und die Parkbox vor Beschädigung. **Stufenlos höhenverstellbare Stellfüße** (40 - 110 mm) für flexible und sichere Befestigung am Boden mit Schwerlastdübeln.

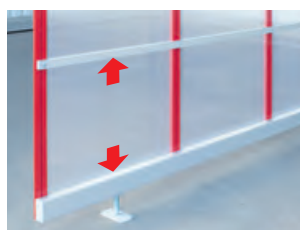

04.06 Economy

■ Parkboxen sind eine willkommene Serviceleistung. Sie sorgen für kurze Wege und gepflegte Einkaufswagen – genauso wie Kunden es schätzen. Die **Parkbox Economy** bietet Platz für drei Wagenreihen und ist in Kombination mit Reihenanfangsstationen aus Edelstahl eine perfekte Lösung für die geordnete Bereitstellung von Einkaufswagen und/oder Transportwagen.



ECONOMY
Einkaufswagen-Parkbox
mit Reihenanfangsstation und
Infotafeln

Oder als willkommener
Wetterschutz für die
Raucherpausen der
Mitarbeiter.



Wegweiser

Wetterfestes Einkaufswagen-Piktogramm mit Fernwirkung. Dauerhafter Siebdruck auf Kunststoff-folie (serienmäßig).



Gut sichtbar

Mit **Innenbeleuchtung** werden Parkboxen bei Dämmerung und Nacht markiert, Hinweisschilder und Werbung sind lesbar.



Infotafel

Bedruckt mit Bedienungssymbolen für das eingesetzte Münzpfandsystem oder alternativer Beschriftung nach Ihren Vorgaben. Breite 450 x Höhe 300 mm.



Verschiedene Wagen

Bereitstellung unterschiedlicher Einkaufswagen bei Märkten mit breitem Sortiment oder besonderem Serviceangebot, z. B. Zweitwagen.



04.07 Economy Fahrradbox

Die komfortable Lösung für Fahrradfahrer

- > Offene Fahrradbox in Rundbogenkonstruktion mit Aluminium-Profilen
- > Vier Breiten, mit ganz oder halb geschlossenen Seiten
- > Mit passenden Fahrradständern bis zu 13 Fahrrad-Stellplätze



ECONOMY FAHRRADBOX
mit Fahrradständern Standard

Oder als willkommener
Wetterschutz für die
Raucherpausen der
Mitarbeiter.



Variable Nutzung

Auch zur Bereitstellung unterschiedlicher Einkaufswagen ist die Economy Fahrradbox optimal geeignet – insbesondere bei Märkten mit breitem Sortiment oder besonderem Serviceangebot, z. B. Zweitwagen, Einkaufswagen für Rollstuhlfahrer, Fun Mobil usw.



Zubehör Fahrradständer

- ❶ Fahrradständer Kappa, feuerverzinkt, 2 Stück mit je 4 Plätzen.
Breite Fahrradständer: 4 Plätze 2200 mm
- ❷ Fahrradständer Standard, feuerverzinkt, 1 Stück mit 8 Plätzen
und 1 Stück mit 5 Plätzen.
Breite Fahrradständer: 8 Plätze 3000 mm, 5 Plätze 1750 mm

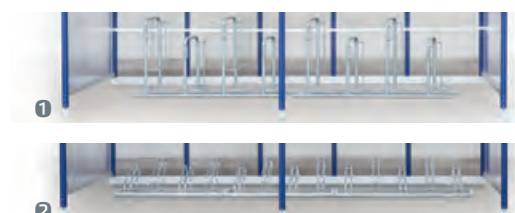

04.06 – 04.07 Economy Ausführung, Zubehör, Maße

Serienmäßige Ausführung

Parkbox: Aluminiumprofile, außengerundet. Beidseitig montiert auf Aluminium-Rechteckrohren als Führung und Anfahrerschutz für Einkaufswagen. Stufenlos höhenverstellbare Stellfüße zum Ausgleich von Bodenunebenheiten. Seiten- und Dachelemente aus Polycarbonat-Hohlkammerplatten.



"Einkaufswagen" oder "Fahrrad" Wegweiser
Selbstklebende Kunststoffolie mit Piktogramm.



Rückwand, geschlossen
aus Polycarbonat-Hohlkammerplatten.



Werbetafel
Wetterfeste Ausführung mit Alu-Verbundplatten, 3000 x 490 mm.



Abfalleimer
Stabile Ausführung aus Kunststoff oder Metall.



Wechselklapprahmen
Ausführung aus Aluminium, mit Schutzfolie.

Standardfarben

Feuerrot	RAL 3000	
Kobaltblau	RAL 5013	
Aluminium natureloxiert		

Innenbeleuchtung
Wetterfeste Ausführung mit 58 Watt Leuchtkörper.

Maße

↓ Economy

Einkaufswagen-Parkbox in 3-reihiger Ausführung.

↓ ↓ Economy Fahrradbox

in verschiedenen Breiten, Seitenteile halb oder ganz geschlossen

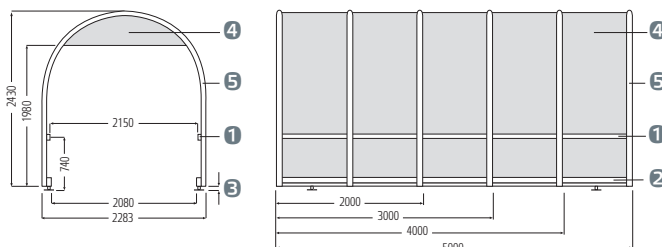

- 1 Aluminium-Rechteckrohr 40 x 20 mm
- 2 Aluminium-Profil 100 x 60 mm
- 3 Stellfüße höhenverstellbar von 40 bis 110 mm
- 4 Polycarbonat-Hohlkammerplatten 6 mm
- 5 Aluminium-Profil gerundet 65 x 43 mm
- 6 Polycarbonat-Hohlkammerplatten 6 mm, halb geschlossen oder
- 7 geschlossen

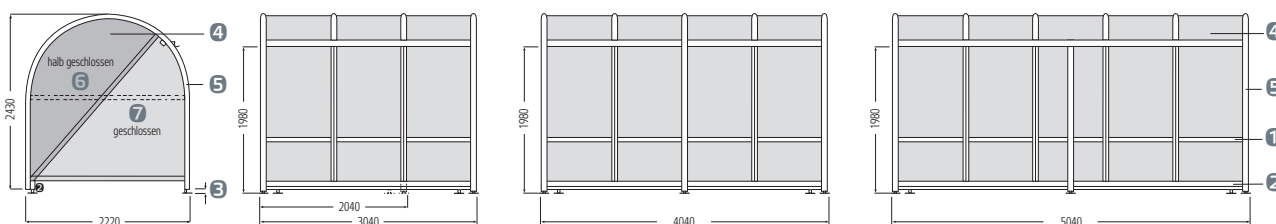

04.06 – 04.07 Economy Bestellteil

Parkboxen Economy		3-reihig
		Best.-Nr.
2 m, 3 Bögen mit Polykarbonat-Hohlkammerplatten		03.06313.45/73-0000*
3 m, 4 Bögen mit Polykarbonat-Hohlkammerplatten		03.94629.45/73-0000*
4 m, 5 Bögen mit Polykarbonat-Hohlkammerplatten		03.95258.45/73-0000*
5 m, 6 Bögen mit Polykarbonat-Hohlkammerplatten		03.83702.45/73-0000*
Rückwände		
	1/1 Rückwand, komplett Polykarbonat-Hohlkammerplatten	03.83711.07-0000
	1/2 Rückwand, Oberteil Polykarbonat-Hohlkammerplatten	03.06894.07-0000
	1/2 Rückwand, Unterteil Polykarbonat-Hohlkammerplatten	03.06781.07-0000
Reihenanfangsstationen		
	Reihenanfangsstation ohne Infotafel	auf Anfrage
	Reihenanfangsstation mit einer Infotafel	auf Anfrage
	Reihenanfangsstation mit zwei oder drei Infotafel	auf Anfrage
Reihenanfangsschlüssel		
	für Münzpfandsysteme Wanzl-Starbox, Wanzl-Box Classic	01.22261.95-0000
	für Münzpfandsystem Wanzl-Promobox Plus	01.22262.95-0000
	für Münzpfandsystem Wanzl-Sidebox	01.50286.95-0000

Parkboxen Economy		3-reihig
Infotafeln mit Bedienhinweis, 450 x 300 mm		
	Münzpfandsystem Wanzl-Starbox	00.99057.07-0000
	Münzpfandsystem Wanzl-Box Classic	00.99058.07-0000
	Münzpfandsystem Wanzl-Promobox Plus	77.26877.07-0000
	Münzpfandsystem Wanzl-Sidebox	77.76286.07-0000
	Infotafel unbedruckt	00.39801.07-0000
Zubehör		
	Innenbeleuchtung für Boxen 3-5 m, wetterfest, 58 Watt	03.84335.07-0000
	Innenbeleuchtung für Boxen 2 m, wetterfest, 58 Watt	auf Anfrage
	Kunststoff-Abfalleimer, Gelbgrün inkl. Befestigungsmaterial, 430 x 240 x 600 mm	03.69035.07-6018
	Metall-Abfalleimer, feuerverzinkt inkl. Befestigungsmaterial, 430 x 240 x 600 mm	03.93270.55-0000
	Wechsel-Klapprahmen Aluminium, 850 x 1170 mm	03.14013.95-0000
	Werbefafel 3000 x 490 mm inkl. Befestigungsmaterial	03.03052.95-0000

* Bestellbeispiele:
 03.06313.45-0000 Aluminium-Profile natureloxiert
 03.06313.73-5013 Kunststoff-Pulver-beschichtet, Farben Kobaltblau RAL5013

04.06 – 04.07 Economy Bestellteil

Fahrradboxen Economy		halb geschlossen	ganz geschlossen
		Best.-Nr.	Best.-Nr.
2 m, 3 Bögen mit Polykarbonat-Hohlkammerplatten	03.21301.45/73-0000*	03.21302.45/73-0000*	
3 m, 4 Bögen mit Polykarbonat-Hohlkammerplatten	03.21303.45/73-0000*	03.21304.45/73-0000*	
4 m, 5 Bögen mit Polykarbonat-Hohlkammerplatten	03.21306.45/73-0000*	03.21307.45/73-0000*	
5 m, 6 Bögen mit Polykarbonat-Hohlkammerplatten	03.21308.45/73-0000*	03.21309.45/73-0000*	
Ausstattung für Kundenservice			
	Servicewagenstationen und Führungsbügel für Service-Einkaufswagen	Siehe Ankerstationen Classic	
	Fahrradständer Kappa für 4 Fahrräder Länge 2200 mm	03.41585.55-0000	
	Fahrradständer Standard für 5 Fahrräder Länge 1750 mm	03.21311.55-0000	
	Fahrradständer Standard für 8 Fahrräder Länge 3000 mm	03.21312.55-0000	
Zubehör			
	Innenbeleuchtung für Boxen 3-5 m, wetterfest, 58 Watt	03.84335.07-0000	
	Innenbeleuchtung für Boxen 2 m, wetterfest, 58 Watt	03.84360.07-0000	
	Kunststoff-Abfalleimer, Gelbgrün inkl. Befestigungsmaterial, 430 x 240 x 600 mm	03.69035.07-6018	
	Metall-Abfalleimer, feuerverzinkt inkl. Befestigungsmaterial, 430 x 240 x 600 mm	03.93270.55-0000	
	Wechsel-Klapprahmen Aluminium, 850 x 1170 mm	03.21311.95-0000	
	Individuelle Werbetafel inkl. Befestigungsmaterial	auf Anfrage	

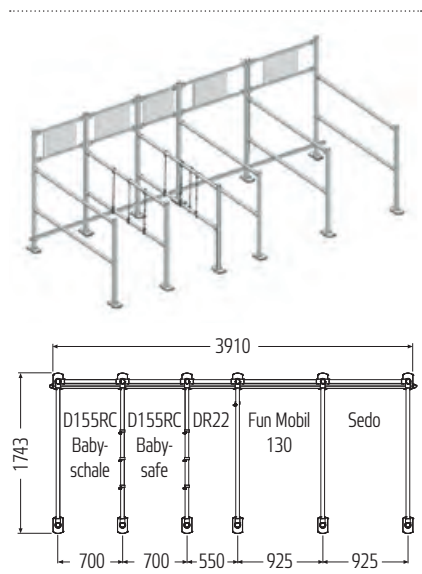

Ankerstation

für die Bereitstellung von verschiedenen Service-Einkaufswagen, siehe Ankerstationen Classic.

Beispiel: Individuell zusammengestellt und passend für Fahrradbox Economy 4m.

Wir beraten Sie gerne.

* Benötigte Fahrradständer Standard:
 Fahrradbox Economy Breite 2 m: Ein Stück Breite 1750 mm
 Fahrradbox Economy Breite 3 m: Ein Stück Breite 3000 mm
 Fahrradbox Economy Breite 4 m: Zwei Stück Breite 1750 mm
 Fahrradbox Economy Breite 5 m: Je ein Stück Breite 1750 mm und 3000 mm

04.08 Zubehör für Parkboxen

Schutz und Sicherheit, Werbung

- > Mehr Service für die Kunden
- > Sauber und attraktiv
- > Mehr Nutzen durch attraktive Werbeflächen



PARKBOX
mit attraktiven Werbeflächen,
Werbetafel und Abfalleimer

04.08 Zubehör für Parkboxen

■ Mehrwert, Zusatznutzen und höhere Sicherheit erzielen Sie mit dem passenden Zubehör für Park- und Fahrradboxen. Durch Werbung wird die eigene Marke gestärkt oder durch die Vermietung der Flächen werden zusätzlicher Umsatz bzw. Einnahmen generiert.

Bei Tag und Nacht

Mit **Innenbeleuchtung** werden Parkboxen bei Dämmerung und Nacht markiert. Die Kundeninformation auf Hinweisschildern und Einkaufswagen wird gewährleistet. Wetterfeste Ausführung mit geschlossenem Kunststoffgehäuse, Leuchtkörper 58 Watt.



Ordnung

Bieten Sie Ihren Kunden eine Ablagemöglichkeit für kleine Abfälle. Sie reduzieren dadurch Ihre Reinigungsaufwendungen. Die stabilen **Abfalleimer** aus Kunststoff in Gelbgrün 6018 oder Metall feuerverzinkt sind schnell geleert und ersparen mühsames Einsammeln.



Schnell wechselbar bzw. weit sichtbar

Wechsel-Klapprahmen mit transparenter Spritzschutzfolie für tagesaktuelle Werbung. Plakatgröße bis 910 x 1170 mm. Die **Werbetafel auf dem First** der Parkbox ist weithin sichtbar. Stahlblech farbig Kunststoff-Pulver-beschichtet, gut geeignet z. B. für die Beschriftung mit Klebetext.

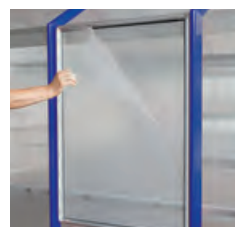

Beidseitig nutzbar

Werberückwand mit hohem Informationswert: Für dauerhafte Werbung oder Information an der Innenseite, die leicht zugängliche Außenseite ist prädestiniert für aktuelle Angebote und Vermietung. Sichtbare Fläche innen 2360 x 1020 mm, außen 2360 x 1100 mm.



04.09 Reihenanfangsstationen Edelstahl

Sichere Bereitstellung der Einkaufswagen in Parkboxen

- > Geordnete und geschützte Bereitstellung mit Münzpfandsystemen
- > Zuverlässige Reihengrenzung mit codiertem Münzpfandsystem Promobox Plus
- > Exakt abgestimmt und fest eingebaut in Wanzl-Parkboxen



REIHENANFANGSSTATION EDELSTAHL

3-reihig mit einer Infotafel



Parkbox mit Reihenanfangsstation



Drei gleiche Reihen



Drei gemischte Reihen

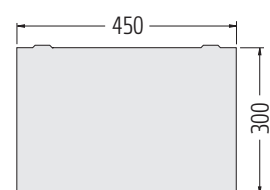

Infoschild

04.09 Reihenanfangsstationen Edelstahl

■ Der Verkaufserfolg fängt schon auf dem Parkplatz an. Mit der **geordneten Bereitstellung der Einkaufswagen** in Parkboxen mit Reihenanfangsstationen. Die Ausführungen aus rostfreiem Edelstahl bieten, neben der klassischen Infotafel mit Bedienhinweis für das eingesetzte Münzpfandsystem, individuelle Gestaltungsmöglichkeiten für Corporate-Design, Produktwerbung oder Information.

Serienmäßige Ausführung

Stabile Rohrkonstruktion zur Montage in der Parkbox. Ein Verbindungsrohr oder zwei Verbindungsrohre für Infotafeln. Reihenanfangsschlüssel mit Kette 500 mm. Höhenverstellbarer Anfahrtschutz.

Oberfläche: Edelstahl.

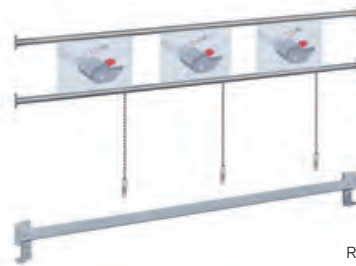

Reihenanfangsstation, Edelstahl, 3-reihig mit 3 Infoschildern 450 x 300 und Reihenanfangsschlüsseln

Varianten

- Reihenanfangsstationen
- ohne Infotafel
- mit einer Infotafel
- mit drei Infotafeln

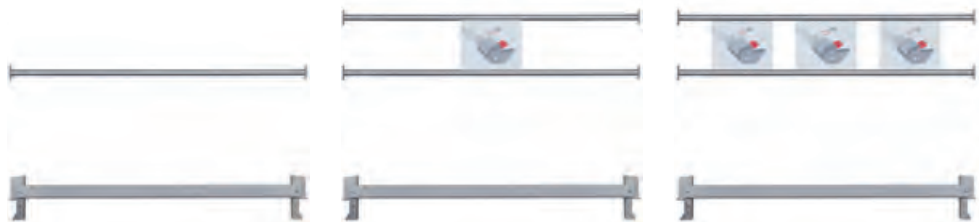

Schlüsselposition

Die Position der Reihenanfangsschlüssel kann an die unterschiedlichen Einkaufswagenmodelle angepasst werden.

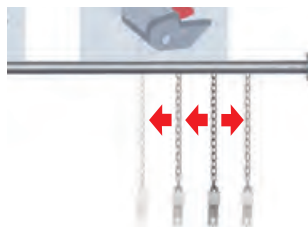

Exakt anpassbar

Der Anfahrtschutz ist höhenverstellbar. Es wird vor Ort an das eingesetzte Einkaufswagen-Modell angepasst.



Information

Bedruckte Infotafeln zeigen die richtige Handhabung der eingesetzten Münzpfandsysteme.



Werbung

Unbedruckte Infotafeln können individuell beschriftet werden, z. B. für Promotion oder Information.



Reihenbegrenzung

Mit codierten Wanzl Promoboxen Plus werden die Reihenlängen wirksam begrenzt bzw. wird die Ordnung mit unterschiedlichen Einkaufswagen erhalten – Verkehrswege bleiben frei. Einkaufswagen können nur in die Reihe zurückgebracht werden, aus der sie entnommen wurden.



04.10 Reihenanfangsstationen Feuerverzinkt

Sichere Bereitstellung der Einkaufswagen im Freien

- > Reihenanfangsstationen in 1-/2- oder 3-facher Ausführung
- > Feuerverzinkt für überdachte Bereitstellungsplätze
- > Auf dem Parkplatz verteilt, ersparen sie Ihren Kunden Wege



**REIHENANFANGSSTATION
IM FREIEN**
3-reihig mit Inforahmen und Infotafel



Reihenanfangsstationen feuerverzinkt
auf überdachter Freifläche



Hygiene-Hinweis

04.10 Reihenanfahrsstationen Feuerverzinkt

■ **Kunden** schätzen Reihenanfahrsstationen, in denen die Einkaufswagen über- sichtlich bereitgestellt werden. Um die Entnahme und Rückbringung der Wagen zu erleichtern und den Kunden lange Wege zu ersparen, werden die Reihenanfahrs- stationen am Eingang bzw. auf dem Parkplatz verteilt, installiert. Aus hygienischen Gründen bitte eine Überdachung vorsehen!

Serienmäßige Ausführung

Reihenanfahrsstationen aus stabilem Stahlrohr Ø 50 mm. Querrohr Ø 50 mm, in der Höhe stufenlos verstellbar. Reihenanfahrschlüssel mit Kette für Rohr-Ø 50 mm, Länge 500 mm.

Oberfläche: Feuerverzinkt



Montage

Die Montage der Reihenanfahrsstation und der Führungsbügel erfolgt je nach Bodenbeschaffenheit auf Betonanker oder mit Dübeln.

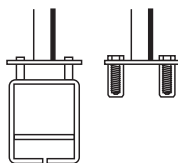

Exakt anpassbar

Das Querrohr ist stufenlos höhenverstellbar. Es wird vor Ort exakt an das einge- setzte Einkaufswagen-Modell angepasst.

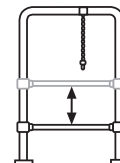

Reihenanfahrsstation im Freien		1-fach		2-fach		3-fach	
Feuerverzinkt	Lieferumfang: Reihenanfahrsstation Reihenanfahrschlüssel Befestigungsmaterial						
Art der Montage		Betonieren	Dübeln	Betonieren	Dübeln	Betonieren	Dübeln
Reihenanfahrschlüssel		Best.-Nr.	Best.-Nr.	Best.-Nr.	Best.-Nr.	Best.-Nr.	Best.-Nr.
	für Starbox / Classic	23.70 341.55	23.70 342.55	23.70 343.55	23.70 344.55	23.70 345.55	23.70 346.55
	für Promobox Plus	23.55 412.55	23.55 413.55	23.55 414.55	23.55 415.55	23.55 416.55	23.84 637.55
	für Sidebox	23.49 752.55	23.49 753.55	23.49 754.55	23.49 755.55	23.49 756.55	23.49 757.55
Zubehör							
Inforahmen für Reihenanfahrsstation im Freien							
	Inforahmenrohr Ø 32 mm inkl. Befestigungsmaterial	Feuerverzinkt 23.38 981.55					
Informationstafel (aus Kunststoff)* für Inforahmen							
	Starbox	01.18 870.07					
	Classic / Solid	01.78 151.07					
	Promobox Plus	01.18 871.07					
	Sidebox	01.18 800.07					
Führungsbügel Feuerverzinkt		Betonieren			Dübeln		
	1500 mm	23.45 537.55			23.45 540.55		
	2000 mm	23.80 389.55			23.32 774.55		
	2500 mm	23.80 391.55			23.99 168.55		
	3000 mm	23.68 602.55			23.68 603.55		

* Beidseitig bedruckt mit gleichem Motiv. Unbedruckt oder individuell beschriftet auf Anfrage.

04.11 Reihenanfangsstationen Classic

Sichere Bereitstellung der Einkaufswagen im Markt

- > *Reihenanfangsstationen in 1-/2- oder 3-facher Ausführung*
- > *Kombinierbar mit bestehendem oder neuem Wanzl-Kundenführungssystem Classic*
- > *Im Eingangsbereich ersparen sie Ihren Kunden Wege*



REIHENANFANGS-STATION IM MARKT
2-reihig mit Inforahmen und Infotafel 600 x 1000 mm

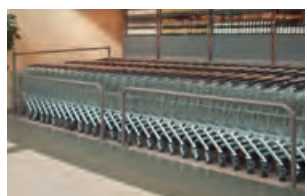

Einsatzbeispiel mit Führungsbügeln



Einsatzbeispiel

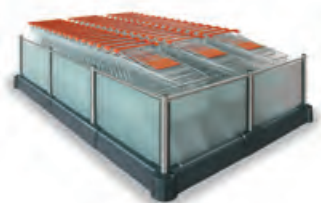

Auf Wunsch Bereitstellung mit den Wanzl Raumteilersystemen Railix®

04.11 Reihenanfangsstationen Classic

Die **attraktive Lösung** für Märkte in Citylagen oder Malls, die Ihren Einkaufswagen im Markt oder im Flanierbereich der Mall bereitstellen.

Serienmäßige Ausführung

Stabile Rohrkonstruktion, Standfüße Ø 50 mm mit Metallmuffen. Verbindungsrohre Ø 40 mm. Reihenanfangsschlüssel mit Kette und Muffe für Ø 40 mm, Kettenlänge 500 mm.

Oberfläche: Hochglanz-verchromt.



eGate®-Eingangsanlage

Reihenanfangsstation im Markt, 2-reihig mit Inforahmen und Infotafel 600 x 1000 mm, sowie Standfüßen und Verbindungsrohren für seitliche Führung

Standfest

Die Montage der Reihenanfangsstation erfolgt mit Dübeln, bei tief liegenden Betonschichten werden ggf. längere Schrauben und Distanzrohre verwendet.

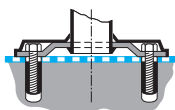

Exakt anpassbar

Das Querrohr wird werksseitig in entsprechender Höhe, passend zum eingesetzten Einkaufswagen, montiert. Bitte Einkaufswagen-Modell angeben

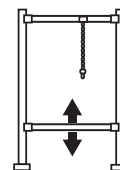

Reihenanfangsstation im Markt	ohne Infotafel			mit 1, 2 oder 3 Info-Tafeln		
	1-fach	2-fach	3-fach	1-fach	2-fach	3-fach
Hochglanz-verchromt Lieferumfang: Reihenanfangsstation Reihenanfangsschlüssel						
Reihenanfangsschlüssel für:	Best.-Nr.	Best.-Nr.	Best.-Nr.	Best.-Nr.	Best.-Nr.	Best.-Nr.
Starbox / Classic	23.69594.10-0000	23.69595.10-0000	23.69596.10-0000	auf Anfrage	auf Anfrage	auf Anfrage
Promobox Plus	23.78113.10-0000	23.78114.10-0000	23.78115.10-0000	auf Anfrage	auf Anfrage	auf Anfrage
Sidebox	23.49513.10-0000	23.49514.10-0000	23.49515.10-0000	auf Anfrage	auf Anfrage	auf Anfrage
Standard Montage						
1 Schraube M10 x 60 je Standfuß 4 St. bestellen	90.11274.50-0000			90.11274.50-0000		
1 Dübel M10, PVC je Standfuß 4 St. bestellen	91.07196.00-0000			91.07196.00-0000		
Zubehör						
Inforahmen für Reihenanfangsstation im Markt						
	Inforahmenrohr Ø 32 mm hochglanz-verchromt inkl. Befestigungsmaterial	23.38998.10-0000		-		
Infotafel (aus Kunststoff)		600 x 1000 mm für Inforahmen*		450 x 300 mm		
	Starbox	01.18870.07-0000		00.99057.07-0000		
	Classic	01.78151.07-0000		00.99058.07-0000		
	Promobox Plus	01.18871.07-0000		77.26877.07-0000		
	Sidebox	01.18800.07-0000		77.76286.07-0000		
	unbedruckt	01.74802.07-0000		00.39801.07-0000		

Standfüße und Verbindungsrohre für die seitlichen Führungen finden Sie im Wanzl Katalog Kundenführungen. Ausführung farbig Kunststoff-Pulver-beschichtet oder in Edelstahl für überdachte Freiflächen auf Anfrage.

* beidseitig bedruckt

04.12 Ankoppelstationen Classic

Bereitstellung von Spezial-Einkaufswagen im Markt oder in Fahrradboxen

- > Für Spezialwagen wie Sedo, Einkaufswagen für Rollstuhlfahrer, Fun Mobile
- > Besonders für Einkaufswagen mit Babysafeablage oder Babyschale
- > Der besondere Service für die perfekte Kundenorientierung



ANKOPPELSTATION IN FAHRRADBOX
mit seitlichen Führungen und Reihen-
fangsschlüsseln

■ Mit original Wanzl-Münzpfandsystemen und Ankoppelstationen wird sichergestellt, dass die **bereitgestellten Spezialwagen** wieder in die entsprechende Reihe zurückkehren und verfügbar sind.



Ankoppelstation Classic für fünf verschiedene Spezialwagen



Ankoppelstation im Markt



Geordnete Bereitstellung mit seitlicher Führung



Geordnete Bereitstellung mit zusätzlichen Stoßschutz und Abweiserungen*



Infotafel für Ankoppelstation

* Führungsholme zum Schutz gegen anstoßende Wagen siehe Wanzl Katalog Kundenführungen.

04.12 Ankoppelstationen Classic

Ankoppelstationen Classic				
Führungen ohne Infotafel				
Führungen	Führung einseitig	Führung links	Führung Mitte	Führung rechts
Bestehend aus: - 2 Standfüße mit Fußplatte - 2 Verbindungsrohre - Verbindungsmuffen aus Metall Oberflächen* - .10 Hochglanz-verchromt - .73 Kunststoff-Pulver-beschichtet - .09 Edelstahl				
	Best.-Nr.	Best.-Nr.	Best.-Nr.	Best.-Nr.
Länge 1500 mm	auf Anfrage	auf Anfrage	auf Anfrage	auf Anfrage
Länge 2000 mm	auf Anfrage	auf Anfrage	auf Anfrage	auf Anfrage
Länge 2500 mm	auf Anfrage	auf Anfrage	auf Anfrage	auf Anfrage
Führungen mit Infotafel, Infotafel bitte separat bestellen				
Führungen	Führung links		Führung Mitte	Führung rechts
Bestehend aus: - 2 Standfüße mit Fußplatte - 2 Verbindungsrohre - Verbindungsmuffen aus Metall Oberflächen* - .10 Hochglanz-verchromt - .73 Kunststoff-Pulver-beschichtet - .09 Edelstahl				
	Best.-Nr.	Best.-Nr.	Best.-Nr.	Best.-Nr.
Länge 1500 mm	auf Anfrage	auf Anfrage	auf Anfrage	auf Anfrage
Länge 2000 mm	auf Anfrage	auf Anfrage	auf Anfrage	auf Anfrage
Länge 2500 mm	auf Anfrage	auf Anfrage	auf Anfrage	auf Anfrage

Verbindungsrohre für Führungen ohne Infotafel zum Verbinden der Führungen links-Mitte-rechts	
Rohrdurchmesser	40 mm
Verbindungsrohr ungeschlitzt 1 Stück pro Verbindung Oberflächen* - .10 Hochglanz-verchromt - .73 Kunststoff-Pulver-beschichtet - .09 Edelstahl	
	Best.-Nr. pro Stück
Rohrlängen	Best.-Nr.
500 mm	auf Anfrage
1000 mm	auf Anfrage

Verbindungsrohre für Führungen mit Infotafel zum Verbinden der Führungen links-Mitte-rechts	
Rohrdurchmesser	40 mm
Verbindungsrohr mittig geschlitzt 1 Paar pro Verbindung Infotafel bitte separat bestellen Oberflächen* - .10 Hochglanz-verchromt - .73 Kunststoff-Pulver-beschichtet - .09 Edelstahl	
	Best.-Nr. pro Paar
Rohrlängen	Best.-Nr.
500 mm	auf Anfrage
1000 mm	auf Anfrage

Zubehör	
Infotafeln	
Größe	450 x 300 mm
Polystyrol weiß mit Nasen zur Befestigung zwischen geschlitzten Verbindungsrohren	
	Best.-Nr.
unbedruckt	00.39801.07-0000
individuell bedruckt	auf Anfrage

Reihenanschlüsse	
mit Rohrklemme für Ø 40 mm	
Kette aus Edelstahl Länge 500 mm Rohrklemme 2-teilig aus Aluminium	
passend für	Best.-Nr.
Wanzl-Box Classic und Starbox	auf Anfrage
Promobox Plus	auf Anfrage
Wanzl-Sidebox	auf Anfrage

04.13 Wagensicherung SmartStop

Die Einkaufswagen bleiben in Laden oder auf dem Parkplatz verfügbar

- > Für Märkte in Wohngebieten
- > Für Märkte an stark befahrenen Straßen
- > Für Märkte mit hoher Diebstahlquote bei Einkaufswagen



EL 150
mit SmartStop-Rollen



Smartstop-Rolle, Gummilauffläche Smartstop-Fahrsteigrolle



Kreisfahrt bei unbefugtem Verlassen des Geländes



Informationstafel am Eingang des Marktes



Stoppschild an der Ausfahrt des Parkplatzes



Magnetschiene mit Griff, lang und kurz



Lösen gesperrter Rollen für die Rückholung auf den Parkplatz

04.13 Wagensicherung SmartStop

Das **zuverlässige Einkaufswagen-Kontrollsystem** verhindert, dass Einkaufswagen aus dem Markt oder vom Gelände des Marktes bewegt werden können. Dadurch werden die Kosten für entwendete Wagen reduziert und gleichzeitig Personal für die Rückholung der Wagen eingespart.

Serienmäßige Ausführung

Die Wagensicherung SmartStop besteht aus den Komponenten:

Zwei SmartStop-Rollen mit Lenksperrern, die an Einkaufswagen diagonal montiert werden. Die Auslösung erfolgt magnetisch, das System ist mechanisch, ohne Elektrik und Batterien.

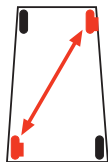

Die **Magnetschienen, das Auslösesystem**, werden an den Grenzen, die mit Einkaufswagen nicht überfahren werden dürfen, in den Boden eingebaut.

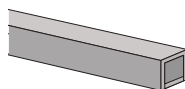

Funktion

- 1 Im **vorgesehenen Bereich** (z. B. Parkplatz) kann der Einkaufswagen ohne Einschränkung bewegt werden.
- 2 Fährt ein Wagen mit SmartStop-Rollen über das Auslösesystem, werden die **Lenksperrern ausgelöst**, zwei Rollen werden so festgestellt, dass der Einkaufswagen im Kreis fährt – rollenschonend.
- 3 Beim **Zurückbewegen** auf den Parkplatz bzw. in den Laden wird das Auslösesystem erneut passiert. Die Rollensperre löst sich und der Wagen kann wieder frei gefahren werden.



Wagensicherung SmartStop		
Rollen mit SmartStop	für Einkaufswagen EL, ELA, ELX	für Einkaufswagen DRC
Rollen-Ø 125 mm Ein Rollen-Satz besteht aus zwei Wanzl-Rollen, je einer SmartStop-Rolle vorne und hinten und vier Abweisingen		
	Best.-Nr.	Best.-Nr.
Wanzl-Rollen Gummi, Satz	60.38878.00-7012	60.38991.00-7012
Wanzl-Rollen Gummi, Satz, 1 Rolle mit Feststeller	60.40686.00-7012	60.40799.00-7012
Wanzl-Fahrsteigrollen Typ 3, Spurweite 25,5 mm, Satz	60.38539.00-7012	60.38652.00-7012
Wanzl-Fahrsteigrollen Typ 3, Spurweite 27,0 mm, Satz	60.38540.00-7012	60.38653.00-7012
Zubehör		
Magnetschiene im Boden		
Länge 1000 mm	01.24183.00-0000	
Magnetschiene mit Griff, zum Lösen gebremster Rollen		
lange Ausführung, Länge 700 mm	01.92096.00-0000	
kurze Ausführung, Länge 250 mm	01.92097.00-0000	
Informationstafel 600 x 1000 mm		
eckig	01.92889.07-0000	
Ecken abgerundet, r = 80 mm	01.92888.07-0000	
Stoppsschild für Ausfahrten und Ausgänge 400 x 470 mm		
Schild eckig	01.92887.07-0000	
Befestigungsbügel mit Anschraubplatten	00.00770.09-0000	
Befestigungsbügel zum Einbetonieren	00.71734.09-0000	

05 Produktübersicht

05.01 Einkaufskörbe aus Draht



01 SERIE HW



01 EINKAUFSKORB OV 17

05.02 – 05.03 Einkaufskörbe aus Kunststoff



02 SERIE WA



03 SERIE GT 26 ECO UND GT 26



05.04 Einkaufskörbe mit Rollen



04 GT40

05.05 Wagen für Einkaufskörbe



05 PICK-UP



05 TAKE TWO

05.06 Korbbereitstellung



06 KOWA



06 KOWA ST



06 KORBSAMMELSTATION

05 Einkaufskörbe



05.01 Serien HW und OV 17

Die richtigen Helfer aus Draht für den kleinen Einkauf

- > Modelle genau passend zu Ihrem Sortiment
- > Alle Modelle sind kippsicher und zuverlässig zu tragen
- > Aus Draht in besonders hochwertiger Anmutung



HW 20
mit Ablageschale

OV 17

HW 20



KORBSTAPELWAGEN
für Einkaufskörbe Serie HW und OV17
siehe Korbbereitstellung

HW 0
mit automatisch
einrastendem Tragebügel

HW 16 MIT RFID
mit automatisch
einrastendem Tragebügel

HW 20
mit automatisch
einrastendem Tragebügel

HW 20 MIT ABLAGESCHALE
und automatisch
einrastendem Tragebügel

OV 17
mit automatisch
einrastendem Tragebügel

OV 17 MIT ABLAGESCHALE
mit automatisch
einrastendem Tragebügel

* Abbildung: farbig Kunststoff-Pulver-beschichtet

05.01 Serien HW und OV 17

■ **Millionenfach bewährte Modelle** aus Draht in rechteckiger oder ovaler Bauweise. Der hohe Tragekomfort und die Kippsicherheit sind durch den einrastenden Griffbügel gewährleistet

HW – die Klassiker

Die Serie HW bietet Körbe in drei Größen und vier verschiedenen Oberflächen – genau passend zum Image des Shops.



OV 17 – attraktiv und oval

Der OV 17 mit neuem oval-runden Design ist der Korb mit besonders hochwertiger Anmutung und angenehmen Trageeigenschaften.



Platzsparend

Ineinander gestapelt benötigen die Körbe nur wenig Stauraum und mit Korbstapeln werden Stapel mit Leichtigkeit verschoben.



Besonders sicher

Mit Ablage für Kleinartikel werden selbst kleinste Kosmetikartikel, Schreibwaren usw. sicher zur Kasse gebracht.







Serie HW: Stapelbare, rechteckige Drahtkörbe mit engmaschigem Korbboden. Automatisch einrastende Tragebügel mit handgerechten Kunststoffgriffen. Tragebügel geklappt außen liegend.

Oberflächen: Hochglanz-verchromt, hochglanz vermessingt oder farbig Kunststoff-Pulver-beschichtet (Farben auf Anfrage).

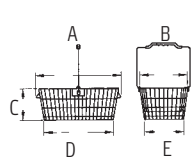
Serie OV 17: Stapelbare, ovale Drahtkörbe mit engmaschigem Korbboden. Automatisch einrastende Tragebügel mit breiten, handgerechten Kunststoffgriffen. Tragebügel geklappt innen liegend.

Oberfläche: Hochglanz-verchromt.

Einkaufskörbe	HW 0	HW 16	HW 20	OV 17
Maßzeichnung Beispiel: HW 0	Pat. pend.	Pat. pend.	Pat. pend.	
				
Oberfläche	Best.-Nr.	Best.-Nr.	Best.-Nr.	Best.-Nr.
Siehe Bestellbeispiel*	02.03443.10/58/73*	02.03898.10/58/73*	02.03899.10/58/73*	02.02713.10
A x B x C, Länge x Breite x Höhe (mm)	285 x 180 x 360	350 x 205 x 440	375 x 205 x 480	335 x 220 x 436
D x E, Grundfläche Länge x Breite (mm)	225 x 120	265 x 190	280 x 210	275 x 202
Korbvolumen (Liter) / Tragfähigkeit (kg)	7/7	16/16	20/20	17/17
Gewicht (kg)	0,8	1,3	1,4	1,0
Zubehör				
Ablageschale für Kleinartikel, grau	-	-	01.22149.07	00.15949.07-9006

* Bestellbeispiele: 02.03443.10 Hochglanz-verchromt
02.03443.58 Hochglanz-vermessingt
02.03443.73 Kunststoff-Pulver-beschichtet, farbig

05.02 Serie WA

Die richtigen Helfer aus Kunststoff für den kleinen Einkauf

- > Engmaschige, formstabile Kunststoffkörbe
- > Automatisch einrastende, innenliegende Kunststoff-Tragebügel
- > Bedruckte Modelle verringern das Diebstahlrisiko



WA 24



WA 24 P
mit Werbeflächen



WA 20



KORBSTAPELWAGEN
für Einkaufskörbe Serie WA
siehe Korbbereitstellung



WA 20 P
mit zwei Werbeflächen,
RAL 6001 Smaragdgrün

WA 20
RAL 5017 Verkehrsblau



WA 24 P
mit vier Werbeflächen,
RAL 6024 Verkehrsgrün

WA 24
RAL 1003 Signalgelb und
RAL 3000 Feuerrot

05.02 Serie WA

■ **Bedruckte Einkaufskörbe aus Kunststoff** sehen nicht nur besonders attraktiv aus, sie verringern auch das Diebstahlrisiko.

Mehrfachnutzen

Leichte Einkaufskörbe mit großem Korbvolumen. Flächen für Eigentums-kennzeichnung. Werbeflächen auf Wunsch.



Eigentumsschutz

Im Korbrand stehen sechs Flächen für Werbung und insbesondere für Eigentums-kennzeichnung zur Verfügung.



Platzsparend

Ineinander gestapelt benötigen die Körbe nur wenig Stauraum und mit Korbsta-pelwagen werden Stapel mit Leichtigkeit verschoben.



Serie WA: Stapelbare, engmaschige Körbe aus farbigem Kunststoff. Automatisch einrastende Tragebügel aus schwarzem Kunststoff, innenliegend.



WA 20 P

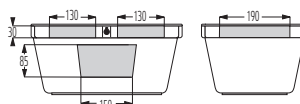

WA 24 P

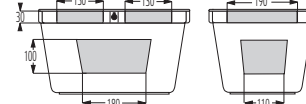

Werbeflächen: WA 20 P zusätzlich mit zwei Werbeflächen, WA 24 P zusätzlich mit vier Werbeflächen an den Seiten.

Einkaufskörbe	WA 20	WA 20 P	WA 24	WA 24 P
Maß-zeichnung Beispiel: WA 20 				
Korb-Standardfarben	Best.-Nr.	Best.-Nr.	Best.-Nr.	Best.-Nr.
RAL 1003 Signalgelb	-	-	02.06200.07-1003	02.06203.07-1003
RAL 3000 Feuerrot	02.50730.07-3000	02.50730.07-3000	02.06200.07-3000	02.06203.07-3000
RAL 5017 Verkehrsblau	02.50730.07-5017	02.50730.07-5017	-	-
RAL 6001 Smaragdgrün	02.50730.07-6001	02.50730.07-6001	-	-
RAL 6024 Verkehrsgrün	-	-	02.06200.07-6024	02.06203.07-6024
A x B x C, Länge x Breite x Höhe (mm)	344 x 210 x 440	344 x 210 x 440	350 x 215 x 450	350 x 215 x 450
D x E, Grundfläche Länge x Breite (mm)	272 x 205	272 x 205	270 x 245	270 x 245
Korbvolumen (Liter) / Tragfähigkeit (kg)	20/20	20/20	24/24	24/24
Gewicht (kg)	0,65	0,65	0,66	0,66

05.03 GT[®]26 / GT[®]26 eco

Tragbar, fahrbar, wandelbar

- > Einkaufskorb in ergonomischem Design
- > Attraktive Farbvarianten
- > Als umweltschonende Eco-Variante lieferbar



GT26 / GT26 ECO
mit engmaschiger Struktur für sicheren Transport selbst kleiner Artikel.

ERGONOMISCH GEFORMT
Das halbrunde Design ermöglicht ein entlastendes Tragen nah am Körper.



PICK-UP
transportiert bis zu zwei Einkaufskörbe gleichzeitig, siehe Take 2 und Pick-up



GT26 ECO
mit Werbeflächen, Griffe in vier attraktiven Farben



GT26
mit Werbeflächen, Körbe in drei attraktiven Farben

05.03 GT[®]26 / GT[®]26 eco Design pend.

■ **Mit dem Einkaufskorb GT26 / GT26 eco** machen der spontane Einkauf und der kleine Einkauf „zwischendurch“ richtig Spaß: Die ergonomische, halbrunde Korbform ermöglicht ein entlastendes Tragen nah am Körper. In der Variante GT26 eco ist der Korb zu 100% aus umweltschonendem Recycling-Material hergestellt.

Ressourcenschonend!
Der attraktive Korb des GT26 eco ist aus recycelten und recycelbaren Wertstoffen gefertigt.

Zwei Ausführungen

Der Korbboden ist in zwei Ausführungen lieferbar: Mit engmaschiger Gitterstruktur und als geschlossene Variante.



Immer bereit

Mit dem praktischen **Korbsammelständer*** sorgen Sie jederzeit für eine ordentliche und platzsparende Bereitstellung.



Platzsparend

Ineinander gestapelt benötigen die Körbe nur wenig Stauraum und mit Korbstapelwagen werden Stapel mit Leichtigkeit verschoben.



Diebstahlschutz

Zum Schutz vor **Korbdiebstahl** können die Einkaufskörbe mit einer Warensicherung AM / RF ausgestattet werden.



GT 26: Engmaschige stapelbare Einkaufskörbe mit handgerechtem Griff aus Kunststoff. Der Griff liegt geklappt auf dem Korbrand auf.

GT 26 eco: Korb aus ressourcenschonendem Kunststoff-Recycling-Material.

GTC 26 und GTC 26 eco: Mit geschlossenem Korbboden.

Werbefläche:

Für Marktlogo und Eigentumskezeichnung.

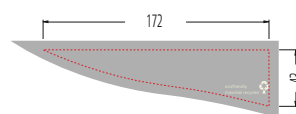

Einkaufskörbe GT(C)26 / GT(C)26 eco		Best.-Nr.	Best.-Nr.
		GT Korbboden offen	GTC Korbboden geschlossen
	Korb Länge x Breite x Höhe (mm)	520 x 335 x 255	520 x 335 x 255
	Korbvolumen (Liter)	26	26
	Stapelhöhe (mm)	23	23
	Gewicht (kg)	0,7	0,8
	Tragfähigkeit (max. Zuladung in kg)	26	26
	GT(C)26 eco Griff Blau, Korb Tiefschwarz		02.55823.07-0001
GT(C)26 eco Griff Grün, Korb Tiefschwarz		02.55823.07-0004	02.81248.07-0004
GT(C)26 eco Griff Magenta, Korb Tiefschwarz		02.55823.07-0002	02.81248.07-0002
GT(C)26 eco Griff Orange, Korb Tiefschwarz		02.55823.07-0003	02.81248.07-0003
GT(C)26 Griff Tiefschwarz, Korb Feuerrot		02.23845.07-3000	02.82378.07-3000
GT(C)26 Griff Tiefschwarz, Korb Ultramarinblau		02.23845.07-5002	02.82378.07-5002
GT(C)26 Korb und Griff Tiefschwarz		02.23845.07-9005	02.82378.07-9005
Zubehör			
Warensicherung AM für GT26 / GT26 eco			auf Anfrage
Warensicherung RF für GT26 / GT26 eco			auf Anfrage

* Korbsammelständer siehe Korbbereitstellung

05.04 GT[®]40 / GT[®]40 eco

Praktische Einkaufskörbe mit Rollen

- > *Bequemer Rollkorb für den schnellen Einkauf*
- > *Ideal für kleine Innenstadtmärkte oder als Ergänzung zum Einkaufswagen*
- > *Auch als umweltschonende Variante aus Recycling-Material lieferbar*



GT40 ECO
Körbe Tiefschwarz, Griff Grün, Magenta und Orange

GT40 ECO
Körbe Tiefschwarz, Griff Blau

GT40 ECO
Er lässt sich bequem ziehen und auch schieben.



KORBSAMMELSTÄNDER
für ordentliche und platzsparende Bereitstellung, siehe Korbbereitstellung



GT40
Griff Tiefschwarz, Korb Feuerrot

GT40
Griff und Korb Tiefschwarz

GT40
Griff Tiefschwarz, Korb Ultramarinblau

05.04 GT[®]40 / GT[®]40 eco Design pend.

■ **Mit den praktischen Rollkörben GT40 / GT40 eco** macht Einkaufen richtig Spaß. Die stabile Bauweise des Ausziehbügels und der robuste Korb sind ausgelegt für die tägliche Nutzung. Ergonomische Griffmulden erleichtern das Hochheben. Die hohe Transparenz der Korbstruktur reduziert Warenschwund durch Diebstahl.

Ressourcenschonend!
Der attraktive Korb des GT40 eco ist aus recycelten und recycelbaren Wertstoffen gefertigt.

Bereitstellung

Durch die seitlichen Griffmulden ist der Rollkorb bequem stapelbar.



Leiser Lauf

Die robusten Rollen mit TPE-Lauflächen sorgen für ein niedriges Geräuschniveau im Markt.



Diebstahlschutz

Zum Schutz vor Korbdiebstahl können die Rollkörbe mit einer Warensicherung AM / RF ausgestattet werden.



GT[®]40 / GT[®]40 eco

Werbeflächen für Marktlogo und Eigentumskennzeichnung. **Beschriftung und Farben** nach Ihren Wünschen.



GT 40: Engmaschige stapelbare und fahrbare Einkaufskörbe mit einschiebbarem Griff, aus Kunststoff. Robuste Kunststoffrollen mit TPE-Laufläche. Bequemes Fahren bei max. Griffhöhe (herausgezogen) von 920 mm.

GT 40 eco: Korb aus ressourcenschonendem Kunststoff-Recycling-Material

Einkaufskörbe GT40 / GT40 eco		Best.-Nr.
	Korb Länge x Breite x Höhe (mm)	565 x 457 x 407,5
	Max. Griffhöhe (Bedienhöhe, mm)	920
	Korbvolumen (Liter)	43
	Stapelhöhe (mm)	70
	Rollen-Ø (mm)	50
	Gewicht (kg)	1,87
	Tragfähigkeit (max. Zuladung in kg)	30
GT40 eco Griff Blau, Korb Tiefschwarz		02.82830.07-0001
GT40 eco Griff Grün, Korb Tiefschwarz		02.82830.07-0004
GT40 eco Griff Magenta, Korb Tiefschwarz		02.82830.07-0002
GT40 eco Griff Orange, Korb Tiefschwarz		02.82830.07-0003
GT40 Griff Tiefschwarz, Korb Feuerrot		02.83056.07-3000
GT40 Griff Tiefschwarz, Korb Ultramarinblau		02.83056.07-5002
GT40 Griff und Korb Tiefschwarz		02.83056.07-9005
Zubehör		
Warensicherung AM		auf Anfrage
Warensicherung RF		auf Anfrage

05.05 Take 2 und Pick-up

Wagen für Einkaufskörbe – pfiffiges System für den kleinen Einkauf

- > *Bester Einkaufskomfort mit Sympathiebonus*
- > *Als zusätzliches Serviceangebot oder als Basic für den kleinen Nachbarschaftsmarkt*
- > *Für den bequemen Einkauf mit den Einkaufskörben GT26*



TAKE 2
Einkaufswagensystem
mit zwei GT26 eco



PICK-UP
Einkaufswagensystem
mit zwei GT26 eco



TAKE 2
Er lässt sich bequem
ziehen und tragen.



PICK-UP
mit 1 Korb und
1 Getränkekiste

05.05 Take 2 und Pick-up

■ **Flexibles Einkaufen, orientiert am Bedarf Ihrer Kunden.** Ob mit dem Take 2 oder mit dem Pick up, beide Modelle sind variabel mit den Einkaufskörben GT26 bestückbar und passend zu Ihrem Sortiment wählbar.



GT26 ECO
für den ganz
kleinen Einkauf

TAKE 2
Fahren mit
2 Körben

TAKE 2
Platzsparend
ineinanderschiebbar



PICK-UP
Bestücken
...mit 2 Körben

PICK-UP
...mit 1 Korb und
1 Getränkeboxe

PICK-UP
...mit 2 Körben und
1 PET-Gebinde

PICK-UP
Platzsparend
ineinanderschiebbar

Serienmäßige Ausstattung Take 2: Leichte und trotzdem stabile Rundrohr-Konstruktion.



Oberfläche: Kunststoff-Pulver-beschichtet Anthrazitgrau RAL 7016.



Rollen: 2 Bockrollen Ø 75 mm.

Serienmäßige Ausstattung Pick-up: Stabile Rundrohr-Konstruktion mit eleganten Griffkappen in Anthrazitgrau RAL 7016 und Griffrohr zum Einlegen von Werbestreifen.

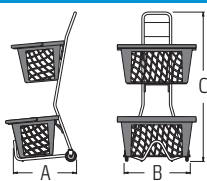
Oberfläche: Verzinkt oder pulverbeschichtet

Rollen: 2 Bockrollen Ø 125 mm, 2 Lenkrollen Ø 75 mm.

Take 2	
	
Oberfläche	Best.-Nr.
Kunststoff-Pulver-beschichtet	02.60117.76-7016
A x B x C, Länge x Breite x Höhe (mm)	422 x 442 x 1002
Rollen-Ø (mm)	75
Gewicht (kg)	3
Tragfähigkeit (kg)	40
Stapeltiefe pro Wagen	75
Platzbedarf für 10 Wagen (mm)	1097
Platzbedarf für 20 Wagen (mm)	1847
Zubehör	
Einkaufskörbe	Siehe GT 26/GT 26 eco

Pick-up	
	
	Pick-up mit Ablage für PET-Gebinde auf Anfrage
2 Oberflächen zur Wahl	Best.-Nr.
Hochglanz-verzinkt-chromatiert + Lack	02.27686.51-0000
Kunststoff-Pulver-beschichtet*	02.27686.73-0000
A x B x C, Länge x Breite x Höhe (mm)	590 x 600 x 1000
Rollen-Ø (mm)	125/75
Gewicht (kg)	8
Tragfähigkeit (kg)	35
Stapeltiefe pro Wagen	135
Platzbedarf für 10 Wagen (mm)	1805
Platzbedarf für 20 Wagen (mm)	3155
Zubehör	
Münzpfandsystem Wanzl-Box Classic R	auf Anfrage
Halterung für Münzpfandsystem Wanzl-Box Classic R	auf Anfrage
Einkaufskörbe	Siehe GT 26/GT 26 eco

* Farben auf Anfrage

05.06 Korbbereitstellung

Die richtigen Helfer zur Bereitstellung von Einkaufskörben

- > *Bewährter Bereitstellungs- und Rücknahmekomfort*
- > *Modelle aus stabilem Vollmaterial, mit oder ohne Schiebebügel*
- > *Korbsammelstation mit Magnettafel – passend bedruckbar im Corporate Design*



KORBSAMMELSTATION
Bereitstellung von
Einkaufskörben GT(Q)26 / GT(Q)26 eco



KOWA 0
Korb-Stapelwagen

KOWA ST
Korb-Stapelwagen
mit Schiebebügel



KOWA OV17
Bereitstellung von
Einkaufskörbe OV 17



KORBSAMMELSTATION
Bereitstellung von
Einkaufskörbe GT 40 oder GT 40 eco



KORBSAMMELSTATION
Mit Metallrückwand, Magnetfolie und
Aufdruck auf Anfrage.

05.06 Korbbereitstellung

■ **Bewährte Korbstapelwagen** in rechteckiger oder ovaler Form, ohne oder mit Schiebebügel, oder komplette Korbsammelstationen mit individueller Aufmachung in Ihrem Corporate Design. Zur Bereitstellung und Rücknahme von Einkaufskörben und für mehr Ordnung im Geschäft.



KOWA ST
Bereitstellung von Einkaufskörbe Serie HW

KOWA ST
Bereitstellung von Einkaufskörbe Serie GT 26

KOWA O
Bereitstellung von Einkaufskörbe Serie WA

Qualitäts-Lenkrollen

Kugelgelagert und nichtkreibend, damit lassen sich die Korbstapelwagen ganz einfach von den Kassen zum Eingangsbereich manövrieren.



Magnetfolie

Individuell bedruckt und leicht austauschbar für den werblichen Einsatz Ihrer Korbsammelstation. Druck auf Anfrage.



Korb-Stapelwagen rechteckig und ovalrund: alle Modelle aus stabilem Vollmaterial. Schiebebügel aus Stahlrohr.
Oberflächen: Hochglanz-verchromt oder Kunststoff-Pulverbeschichtet 7184.
Rollen: Qualitäts-Lenkrollen, kugelgelagert, nicht kreibend.

Korbsammelstation: Aus stabilem Vollmaterial, mit Blechrückwand zum Befestigen von bedruckten Magnetfolien. Druck auf Anfrage.
Oberfläche: Kunststoff-Pulverbeschichtet 7184.
Rollen: Qualitäts-Lenkrollen, kugelgelagert, nicht kreibend.

Korbstapelwagen	KOWA O	KOWA ST	KOWA ST	KOWA OV17	Korbsammelstation
<p>Maßzeichnung Beispiel: KOWA ST</p>					
Passend für Einkaufskörbe	HW 16, HW 20 WA 20, WA 24 WA 20 P, WA 24 P GT 26, GT 26 eco	HW 16, HW 20 WA 20, WA 24 WA 20 P, WA 24 P GT 26, GT 26 eco	HW 0	OV 17	HW 16, HW 20 WA 20, WA 24 WA 20 P, WA 24 P GT 26, GT 26 eco GT 40, GT 40 eco
Oberfläche	Best.-Nr.	Best.-Nr.	Best.-Nr.	Best.-Nr.	Best.-Nr.
Hochglanz-verchromt	02.03906.10-0000	02.03907.10-0000	02.05815.10-0000	02.02600.10-0000	-
Kunststoff-Pulverbeschichtet 7184	02.03906.73-7184	02.03907.73-7184	02.05815.73-7184	-	02.74468.73-7184
A x B x C, Länge x Breite x Höhe (mm)	430 x 300 x 190	445 x 330 x 850	340 x 280 x 850	417 x 335 x 852	525 x 585 x 1100
Magnetfolie Breite x Höhe (mm)	-	-	-	-	558 x 999
Rollen-Ø (mm)	50	50	50	50	75
Gewicht (kg)	3,2	4,6	3,7	1,076	15,8 (Magnetfolie 1,5)

06 Produktübersicht

06.01 Wartung, Reparatur, Reinigung von Einkaufswagen



WARTUNG



REPARATUR



REINIGUNG

06.02 Checklisten

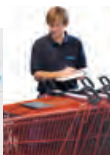

FÜR EINKAUFSWAGEN

06 Service



06.01 Wartung, Reparatur, Reinigung

Rundum-sorglos-Service für Ihre Einkaufswagen

- > *Funktionierende Einkaufswagen bringen Umsatz*
- > *Regelmäßige Kontrolle und Pflege schützen zuverlässig vor Haftungsansprüchen*
- > *Maximale Laufleistung senkt langfristig Ihre Kosten*



TROLLEY STAR
Mobiler Reinigungs Service



Wartungs- und Reparaturservice



Ersatzteilservice



Reinigungsservice



Dokumentation



06.01 Wartung, Reparatur, Reinigung

■ **Wir beugen Problemen vor**, bevor sie beginnen. Denn nur ein gut funktionierender Einkaufswagen ist ein positiver Imagefaktor und bringt baren Umsatz. Die regelmäßige Wartung aller Komponenten und Funktionen, kombiniert mit notwendigen Reparaturen, garantiert eine maximale Laufleistung, höchste Produktsicherheit für Kunden und macht sich bezahlt.

Beratungsservice

Wanzl berät Sie gerne vor Ort, um die Umgebungssituation bei der Auswahl des für Sie geeigneten Systems zu berücksichtigen.



Problemen vorbeugen

Wichtig zu wissen: Die Verantwortung für die Sicherheit der Kunden liegt beim Handel! Legen Sie diese verantwortungsvolle Aufgabe in die Hände von Wanzl.



Original-Ersatzteile

Werden nach strengen Qualitätsrichtlinien gefertigt. Die Verwendung schützen Sie vor Haftungsansprüchen bei produktbedingten Unfällen.



Servicenet

Während der gesamten Nutzungsdauer Ihrer Wanzl Produkte steht Ihnen unser Know-how zur Verfügung. Darauf ist Verlass!



Mobile Reinigung

Die Dienstleistung Trolley Star bietet maschinelle Reinigung, Wartung, Reparatur und Ersatzteilservice für Einkaufswagen als „All-inclusive-Paket“.



Umweltfreundlich

Trolley Star mit zertifiziertem Umweltschutz: Die Wasseraufbereitung mit geringem Wasserverbrauch und biologisch abbaubare Reinigungsmittel schonen die Umwelt.



Total Trolley Management

Für den Handel bedeutet Total Trolley Management eine verschlankte Organisation bei voller Planbarkeit aller Kosten und bei gleichzeitig perfekt gepflegter und gewarteter Wagenflotte.



Rundum-sorglos-Service

Schützt den Handel bei produktbedingten Unfällen zuverlässig vor eventuellen Haftungsansprüchen. Am Ende der Nutzungsdauer nimmt Wanzl seine Wagen gerne wieder zurück.



Wartungsverträge

Maßgeschneiderte Wartungsverträge von Wanzl garantieren, dass die Einkaufswagen stets in einem technisch einwandfreien und ansprechenden Zustand sind.

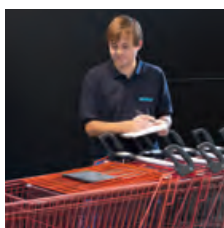

Service Info

Fordern Sie unseren detaillierten Service Prospekt an. Den nächsten Servicestützpunkt in Ihrer Nähe finden sie unter

www.wanzl.com



06.02 Sicherheitschecks

Zur Sicherheit aller Einkaufswagen- / Fahrsteig-Einkaufswagen-Benutzer

› **Regelmäßige Kontrollen und Überprüfungen bieten Sicherheit**

› **Nachweisliche Dokumentation der Kontrollen bewahren vor evtl. Haftungsansprüchen**

› **Immer aktuelle Übersicht über Funktion und Zustand der Einkaufswagen**

Kontrollen am Einkaufswagen

Täglich: Sichtprüfung vor Inbetriebnahme

- ✓ Beschädigte Einkaufswagen aussortieren
- ✓ Rollen auf Verschmutzung und Beschädigung prüfen

Regelmäßig: Detaillierte Inspektion des Wagenparks

- ✓ Kontrolle der Wagen auf Beschädigungen
- ✓ Überprüfung der Funktion der Wagen (Korbklappe, Kindersitz, Griff, Pfandsystem etc.)
- ✓ Überprüfung der Rollen:
 - ✓ Laufräder
 - ✓ Laufscheiben
 - ✓ Bremsschuhe
 - ✓ Gabeln
 - ✓ Naben
- ✓ **Dokumentation der Kontrolle**
Checkliste kopieren, ausfüllen und zu den Prüfprotokollen nehmen.

Empfehlung:

Regelmäßige Überprüfung und ggf. Reparatur durch Wanzl-Servicepartner oder Wanzl-Niederlassungen nach Anforderung oder per Wartungsvertrag.

Kontrollen am Fahrsteig

Täglich: Sichtprüfung vor Inbetriebnahme

- ✓ Fahrsteig frei von Gegenständen und Personen
- ✓ Käbme ohne Beschädigungen
- ✓ Verunreinigungen beseitigen
- ✓ Fahrsteig anlaufen lassen mit Sichtprüfung auf einwandfreien Lauf. Beobachtung von mindestens zwei Umläufen des Palettenbandes und der Handläufe bezüglich Verschmutzung, Beschädigung oder fehlender Paletten.

Regelmäßig: Detaillierte Inspektion des Fahrsteigs

- ✓ Kontrolle der kompletten technischen Anlage auf Funktion und Beschädigung
- ✓ Überprüfung der Sicherheitseinrichtungen auf Funktion (Notaus etc.)
- ✓ **Dokumentation der Kontrolle**

Empfehlung:

Für die regelmäßige Inspektion der Fahrsteige wenden Sie sich bitte an den Fahrsteighersteller.

Mögliche Fehler und Defekte, die zu Störungen beim Fahrsteigbetrieb führen und die Sicherheit beeinträchtigen.



Schadhafte Rollenbefestigung



Verschmutzte Rollen



Defekter Kamm

07 Produktübersicht

07.01 Plandaten



01 EINKAUFSWAGEN-BEDARF

07.02 Maße und Zubehör

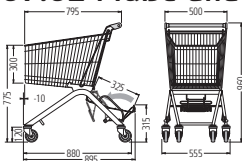

02 MASSE DER EINKAUFSWAGEN

02 ÜBERSICHT ZUBEHÖR-BESTELL-NUMMERN

07.03 Beschilderung



03 SICHERHEIT MIT EINKAUFSWAGEN



03 SICHERHEIT MIT FAHRSTEG-EINKAUFSWAGEN

07.04 Druckvorlagen



04 DATEN, VORLAGEN, VORGABEN

07.05 Fundamente für Parkboxen

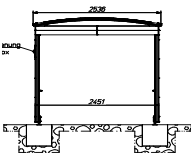

05 FUNDAMENTE FÜR PARKBOXEN

07 Plandaten/Maßübersicht



07.01 Plandaten

Hilfreich bei der Kaufentscheidung

- > Optimale Größe der Einkaufswagen für den jeweiligen Markttyp
- > Richtige Anzahl der Wagen in Relation zur Verkaufsfläche
- > Benötigte Fläche für die Bereitstellung der Wagen



EINKAUFWAGENGRÖSSE
Beispiel EL 75, EL 150, EL 240

EL75

EL240



Welche Korbgröße ist die richtige?

ELX155

D155RC

TANGO160E



Welcher Wagentyp passt zum Warensortiment?

D120RC

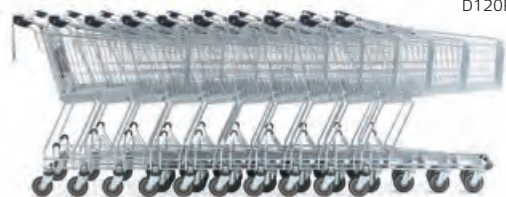

Wie viele Wagen sollen in Relation zur Verkaufsfläche bereitstehen?

07.01 Hinweise für die Kaufentscheidung

■ Diese Seite gibt Hinweise und Daten, die die **Entscheidung** für den geeigneten Einkaufswagen-Typ und die richtige Einkaufswagenmenge erleichtern soll.

Einfluss Verkaufsfläche

Bei der **Bestellmenge der Einkaufswagen** kann man sich an der Faustregel orientieren, einen Einkaufswagen pro 5 m² Verkaufsfläche bereitzustellen.

Einfluss Warensortiment

Die **Zusammensetzung des Warenangebots** beeinflusst die Größe des auszuwählenden Wagentyps und die individuelle Ausstattung.

Einfluss Serviceorientierung

Für den kleinen Einkauf, für Kinder, Senioren usw. bereitgestellte **Zweit- und Spezial-Einkaufswagen** werden gerne und bewusst gewählt.

	Markttyp	SB-Laden	SB-Markt	Supermarkt	Supermarkt im Warenhaus	Lebensmittelabteilung	Discounter	Verbrauchermarkt	SB-Warenhaus	Drogeriemarkt	Drogeriemarkt
	Standort	Zentrale Lagen der Wohngebiete von Groß- und Mittelstädten Großstädtische Vororte Zentrale Lagen von Kleinstädten	Ländliche Gemeinden mit überörtlichem Charakter Zentrale Lagen der Wohngebiete von Groß- und Mittelstädten Großstädtische Vororte Zentrale Lagen von Kleinstädten	Ländliche Gemeinden mit überörtlichem Charakter Zentrale Lagen der Wohngebiete von Groß-, Mittel- und Kleinstädten Ausgesprochene Citylagen von Groß- und Mittelstädten Zentrumslagen von Mittel- und Kleinstädten	Sub- und Nebenzentren von Großstädten Zentrale Lagen der Wohngebiete von Groß-, Mittel- und Kleinstädten Zentrumslagen von Mittel- und Kleinstädten	Landliche Mittelpunktgemeinden und Stadtrand-Nebenlagen	Zentrale Groß- und Mittelstadtlagen Zentrale Lagen der Wohngebiete von Groß-, Mittel- und Kleinstädten Citylagen von Groß- und Mittelstädten bei hoher Passantenfrequenz in der Regel in Satellitenlagen zu Supermärkten	Zentrale Geschäftslagen großstädtischer Nebenzentren, wenn kein Warenhaus etabliert ist Zentrale Geschäftslagen von Mittelstädten Kleinstädte mit Mittelpunktcharakter	Verkehrsorientierte Großstadt- und Mittelstadtrandlagen Großstädtische Wirtschaftsregionen Überregionale Ballungszentren Städte mit zentralen Versorgungsfunktionen für das Hinterland	Stark frequentierte Citylagen	Stark frequentierte Citylagen
	Warensortiment	Food	Food	Food	Food	Food	Food	Food Non-Food	Food Non-Food	Drogerie	Drogerie
	Verkaufsfläche (Mittelwert)	150	300	700	1200	1000	600	3000	9000	250	450
	Verkaufsfläche (Abgrenzung)	bis 250	250-400	400-1000	800-1500	400-1500	bis 1000	2500-5000	ab 5000	200-400	400-600
	Korb-/Wagen- volumen in Liter	70-75	70-99	75-115	90-160	70-115	90-185	100-240	130-240	70-75	70-90
	Wagen pro 100 m ²	22	27	20	19	17	17	16	13	25	22
Spezial-Einkaufswagen	Zweitwagen				+		+	+++	+++		
	mit Babyschale	+	+	+	+	+	+	+	+	+	+
	mit Ablage für Babysafe	+++	+++	+++	+++	+++	+++	+++	+++	+++	+++
	Fun Mobil Fun Cabrio		++	+++	+++	++	+	+++	+++	++	++
	für Rollstuhlfahrer	+	+	++	+++	+	+++	+++	+++	++	++
	für Senioren	+	+	+	+++	+	+	+++	+++	+	+
Service	Einkaufskörbe	+++	+++	++	+	++				+++	+++

+ Ein besonderer Service
 ++ Sollte unbedingt vorhanden sein
 +++ Standard eines modernen Marktes

07.02 Maße und Zubehör

Für detaillierte Planung, Bestellung und evtl. Nachbestellung

> [Hauptmaße der Wanzl Einkaufswagen-Serien](#)

> [Bestellnummern-Übersicht zum Einkaufswagen-Zubehör](#)



TANGO 160E IN REIHE,
ELX 101



Wie unterscheiden sich die Wagen?



Breit und flach oder schmal und tief?

Platzsparend

Angaben zum **Platzbedarf** in der Reihe und der Stapeltiefe pro Wagen finden Sie in den Bestelltabellen der Einkaufswagen-Serien.

07.02 Maße Serien EL/ELX/Light

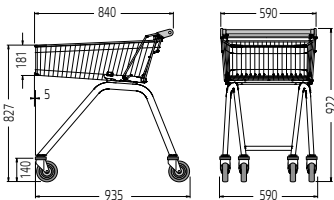

LIGHT 70

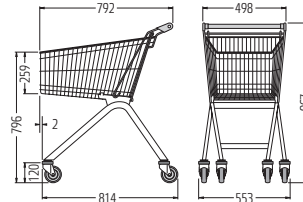

EL 75

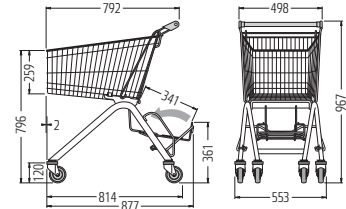

ELX 75

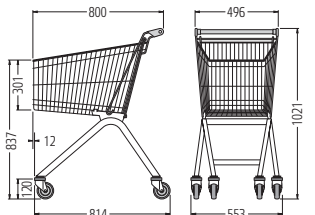

EL 90

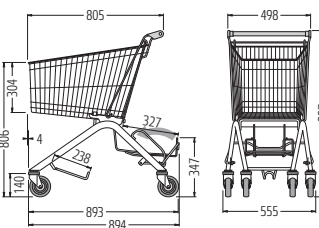

ELX 90

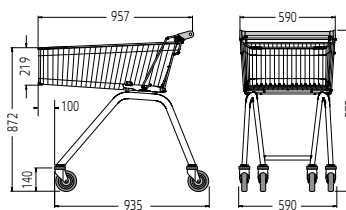

LIGHT 100

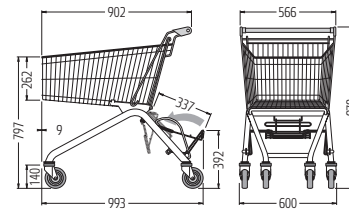

EL/ELX 101

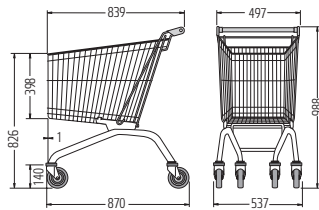

EL 115

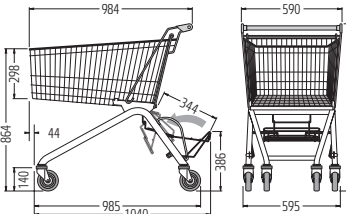

ELX 130

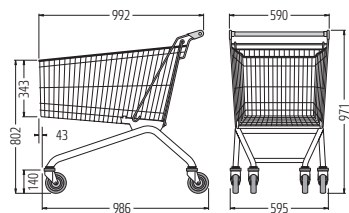

EL 150

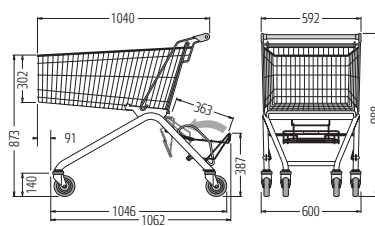

ELX 155

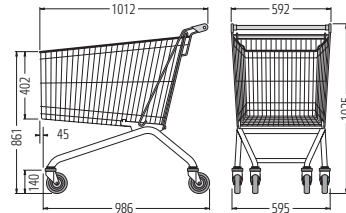

EL 180

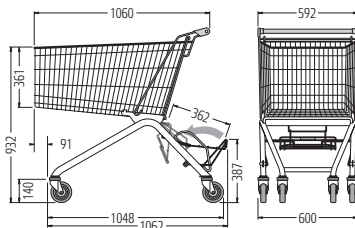

EL/ELX 185

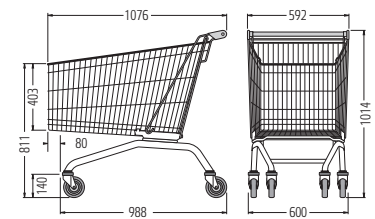

EL 212

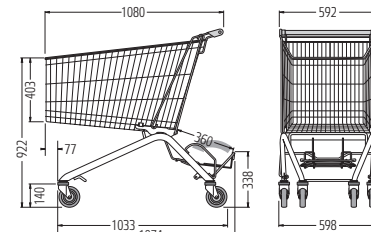

ELX 212

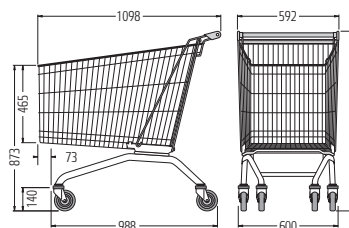

EL240

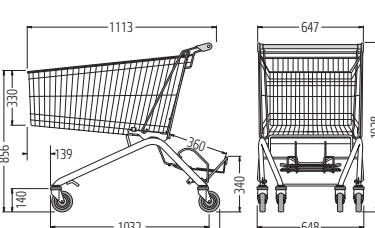

ELX 248 B

07.02 Maße Serie DRC

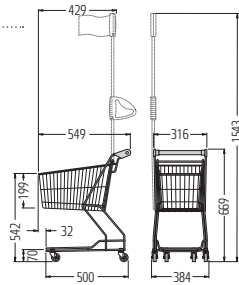

DR 22

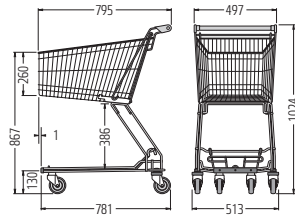

D 75 RC

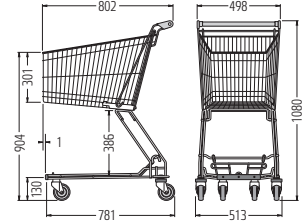

D 90 RC

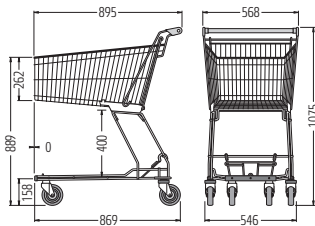

D 101 RC

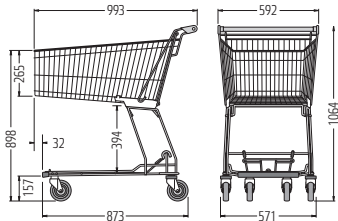

D 120 RC

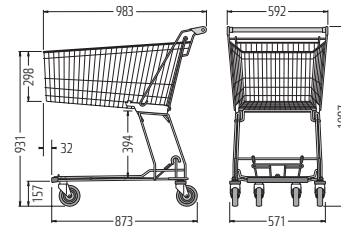

D 130 RC

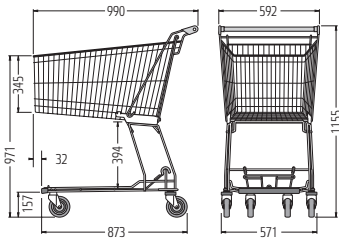

D 150 RC

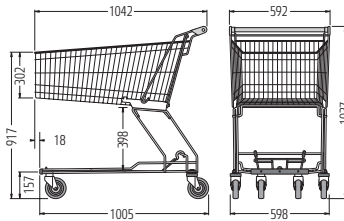

D 155 RC

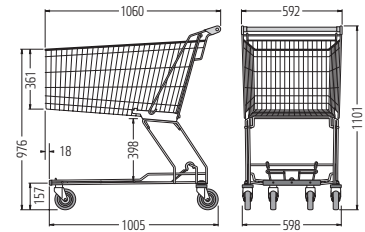

D 185 RC

07.02 Maße Serien Tango

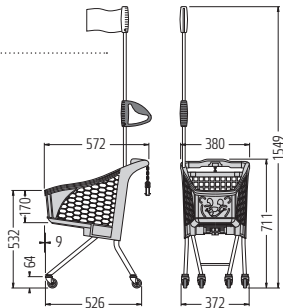

TANGOLINO

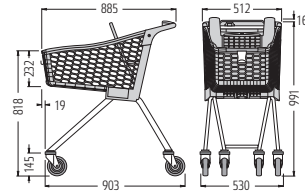

TANGO CITY

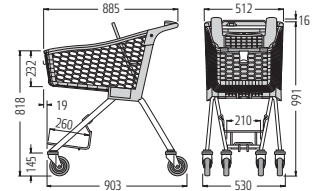

TANGO CITY A

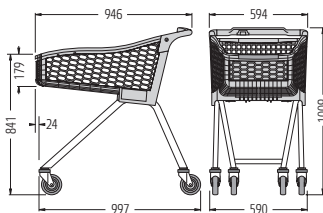

TANGO 90 E

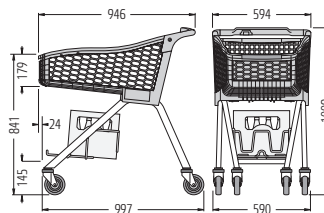

TANGO 90 EA

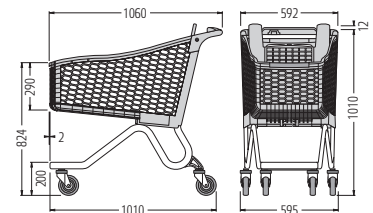

TANGO 160 E

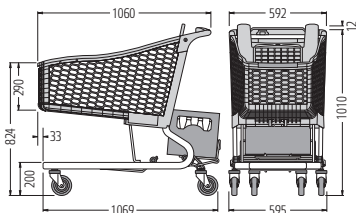

TANGO 160 P

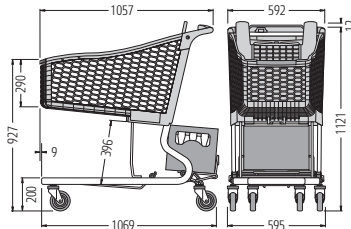

TANGO 160 RC

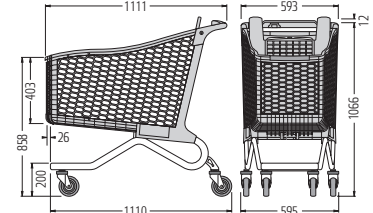

TANGO 220 E

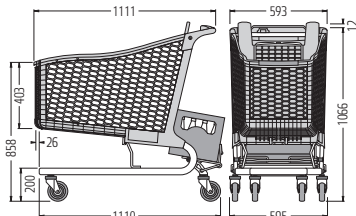

TANGO 220 P

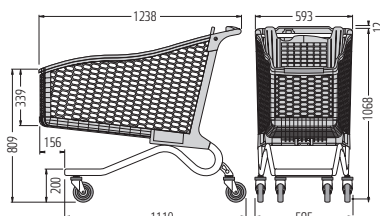

TANGO 240 E

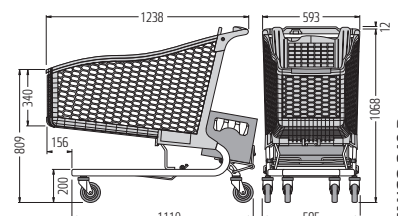

TANGO 240 P

07.02 Maße Serie CS

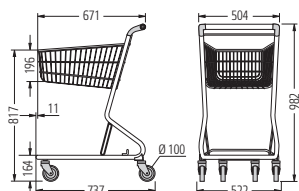

CS 40

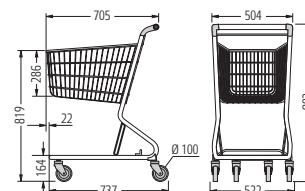

CS 60

07.02 Maße Fun Mobil

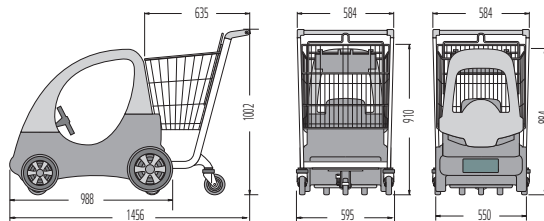

FUN MOBIL 80

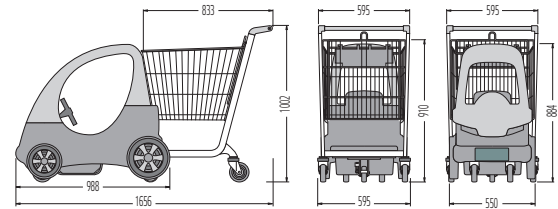

FUN MOBIL 130

07.02 Maße Fun Mobil Compact 140

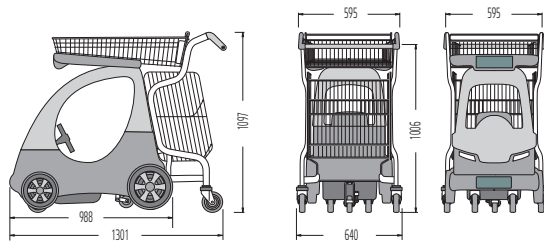

FUN MOBIL COMPACT 140

07.02 Maße Fun Cabrio

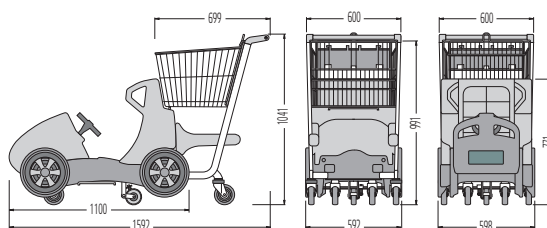

FUN CABRIO 80

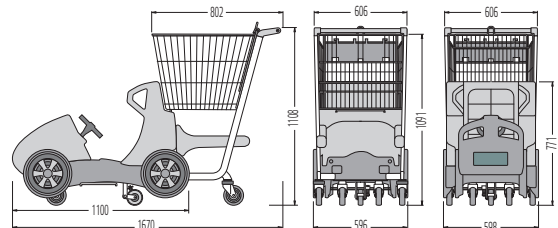

FUN CABRIO 130

07.02 Maße Serie ELT

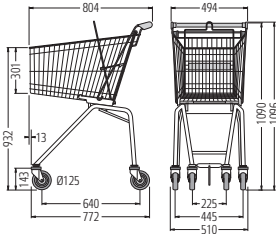

ELT 6/90

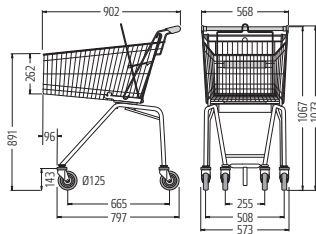

ELT 7/101

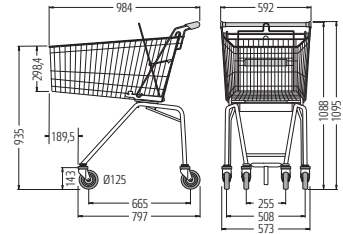

ELT 7/130

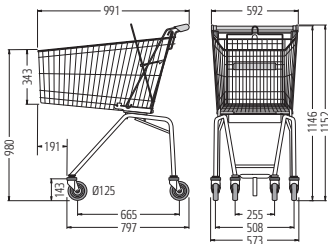

ELT 7/150

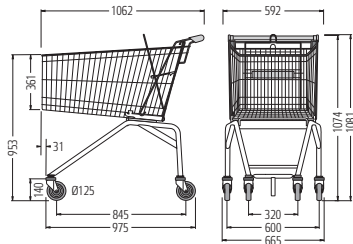

ELT 9F/185*

* Passend für Mitnehmersysteme
Transporttechnik bis 30° Steigung

07.02 Maße Spezialwagen

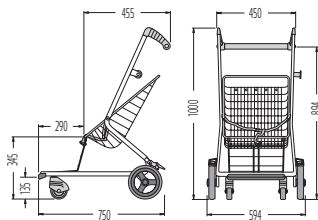

KIDDO

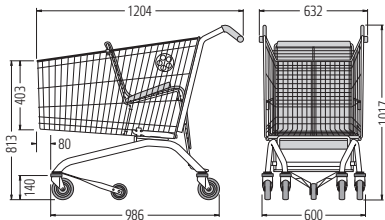

BENS CART

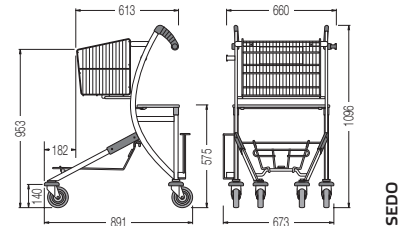

SEDO

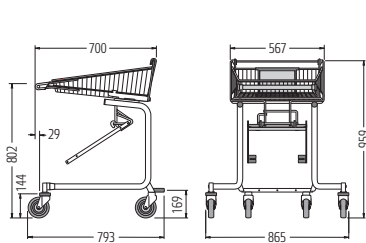

EKW FÜR ROLLSTUHLFAHRER 40

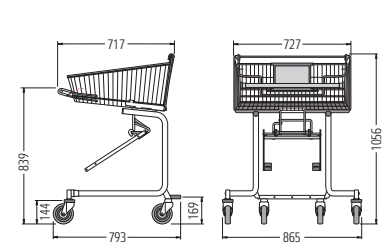

EKW FÜR ROLLSTUHLFAHRER 90

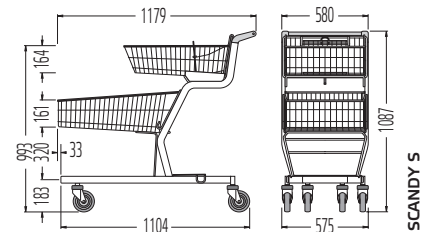

SCANDY 5

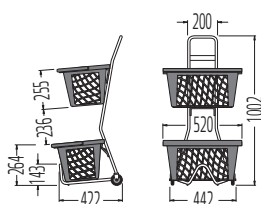

TAKE 2

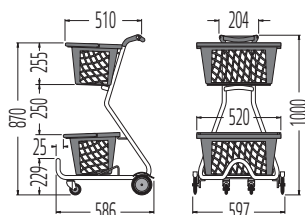

PICK-UP

07.02 Übersicht Zubehör für EL, ELX und Light

Serie EL Serie ELX Serie Light		Light 70	EL75	EL90	Light 100	EL101 ELX101	EL115
	Liefermenge	Best.-Nr.	Best.-Nr.	Best.-Nr.	Best.-Nr.	Best.-Nr.	Best.-Nr.
Rundrohrgriffe und Münzpfandsysteme							
Rundrohrgriff		serienmäßig	serienmäßig	serienmäßig	serienmäßig	serienmäßig	serienmäßig
Individuelle Werbeeinlage für Rundrohrgriff		auf Anfrage	auf Anfrage	auf Anfrage	auf Anfrage	auf Anfrage	auf Anfrage
Wanzl Starbox		01.77020.00-0000	01.77010.00-0000	01.77010.00-0000	01.77020.00-0000	01.77010.00-0000	01.77010.00-0000
Wanzl-Box Classic		01.75015.00-0000	01.75010.00-0000	01.75010.00-0000	01.75015.00-0000	01.75010.00-0000	01.75010.00-0000
Wanzl-Box Classic R		auf Anfrage	auf Anfrage	auf Anfrage	auf Anfrage	auf Anfrage	auf Anfrage
Comfortgriffe		-	-	-	-	77.84869.07-0000	-
Comfortgriffe mit Starbox		-	-	-	-	auf Anfrage	-
Griffsystem Promobox Plus							
Promobox Plus mit Pfandsystem		01.61031.00-0000	-	01.97972.00-0000	01.61043.00-0000	01.61030.00-0000	-
Promobox Plus ohne Pfandsystem		auf Anfrage	-	auf Anfrage	auf Anfrage	auf Anfrage	-
Individuelle Werbeeinlage für Promobox Plus		auf Anfrage	-	auf Anfrage	auf Anfrage	auf Anfrage	-
Leselupe für Promobox Plus	Stück	77.40093.95-7016	-	-	77.40093.95-7016	77.40093.95-7016	-
Scannerhalterung* für Promobox Plus	Stück	77.03100.07-0000	-	-	77.03100.07-0000	77.03100.07-0000	-
Becherhalter für Promobox Plus	Stück	77.01370.07-0000	-	-	77.01370.07-0000	77.01370.07-0000	-
Zettelklemme für Promobox Plus	Stück	01.15487.37-7035	-	-	01.15487.37-7035	01.15487.37-7035	-
Ausstattungen für Einkaufswagen							
Kindersitz		-	serienmäßig	serienmäßig	-	serienmäßig	serienmäßig
Kindersitz-Warenablage		-	-	-	-	00.01030.51-0000	-
Sicherheitsgurt	Stück	-	01.64957.00-0000	01.64957.00-0000	-	01.64957.00-0000	01.64957.00-0000
Drahtschale	Stück	-	01.02358.65-0000	01.02358.65-0000	-	01.02358.65-0000	01.02358.65-0000
Kunststoffschale	Stück	-	01.22985.07-0000	01.22985.07-0000	-	01.22985.07-0000	01.22985.07-0000
Quertrenngitter	Stück	-	-	-	-	01.89230.51-0000	-
Schnittblumenhalter	Stück	-	01.01017.07-0000	01.01017.07-0000	-	01.01017.07-0000	01.01017.07-0000
Textilstange, Höhe 463 mm	Stück	-	-	-	-	01.19501.51-0000	-
Korbschutzdecken oben	1 Paar	01.40010.07-0000	01.39890.07-0000	01.39890.07-0000	01.39890.07-0000	01.39890.07-0000	01.39890.07-0000
Korbschutzdecken unten	1 Paar	-	01.50351.07-0000	01.50351.07-0000	-	01.50351.07-0000	01.50351.07-0000
Korbschutzprofil C mit C-Ecke**	Satz	auf Anfrage	01.99247.07-0000	01.63610.07-0000	auf Anfrage	01.21248.07-0000	01.21310.07-0000
Korbschutzprofil C mit Korbschutzdecken oben**	Satz	01.57292.07-0000	01.35370.07-0000	01.40340.07-0000	01.58761.07-0000	01.21300.07-0000	01.21311.07-0000
Korbschutzprofil C seitlich**	Satz	01.57066.07-0000	01.37517.07-0000	01.25991.07-0000	01.58648.07-0000	01.37517.07-0000	01.25313.07-0000
Korbschutzprofil C horizontal hinten**	Stück	auf Anfrage	01.56388.07-0000	01.56388.07-0000	auf Anfrage	01.56162.07-0000	01.56388.07-0000
Schreibplatte DIN A6	Stück	01.50624.95-0000	01.50624.95-0000	01.50624.95-0000	01.50624.95-0000	01.50624.95-0000	01.50624.95-0000
Leselupe für Griffrohr	Stück	77.00285.95-7016	77.00285.95-7016	auf Anfrage	77.00285.95-7016	77.00285.95-7016	77.00285.95-7016
Taschenhaken vorne	Stück	01.05421.07-0000	01.05421.07-0000	01.05421.07-0000	01.05421.07-0000	01.05421.07-0000	01.05421.07-0000
Taschenhaken hinten		auf Anfrage	auf Anfrage	auf Anfrage	auf Anfrage	auf Anfrage	auf Anfrage
Plakatrahmen 252x195 mm mit Haltern	Stück	-	21.15336.07-V008	21.15336.07-V008	-	21.15336.07-V008	21.15336.07-V008
Prägung am Korbräger		auf Anfrage	auf Anfrage	auf Anfrage	auf Anfrage	auf Anfrage	auf Anfrage
Wanzl-Rollen							
Original Wanzl-Rollen	Satz	serienmäßig	serienmäßig	serienmäßig	serienmäßig	serienmäßig	serienmäßig
Wanzl-Rollen mit Feststeller	Satz	60.40352.00-7016	-	-	60.40352.00-7016	60.40352.00-7016	60.40352.00-7016
Wanzl-Softdrive-Rollen	Satz	60.33911.00-7016	-	-	60.33911.00-7016	60.33911.00-7016	60.33911.00-7016
Rollenschutz Slip für original Wanzl-Rollen***	Satz	60.32329.00-7016	-	-	60.32329.00-7016	60.32329.00-7016	60.32329.00-7016
Wanzl-Fahrsteigrollen							
Fahrsteigrolle Typ 1, 2, 3 oder 4		auf Anfrage	-	-	-	auf Anfrage	auf Anfrage

EL130 ELX130	EL150	ELX155	EL180	EL185 ELX185	EL212	EL240	ELX248B
Best.-Nr.	Best.-Nr.	Best.-Nr.	Best.-Nr.	Best.-Nr.	Best.-Nr.	Best.-Nr.	Best.-Nr.
serienmäßig	serienmäßig	serienmäßig	serienmäßig	serienmäßig	serienmäßig	serienmäßig	serienmäßig
auf Anfrage	auf Anfrage	auf Anfrage	auf Anfrage	auf Anfrage	auf Anfrage	auf Anfrage	auf Anfrage
01.77010.00-0000	01.77010.00-0000	01.77010.00-0000	01.77010.00-0000	01.77010.00-0000	01.77020.00-0000	01.77020.00-0000	01.77020.00-0000
01.75010.00-0000	01.75010.00-0000	01.75010.00-0000	01.75010.00-0000	01.75010.00-0000	01.75015.00-0000	01.75015.00-0000	01.75015.00-0000
auf Anfrage	auf Anfrage	auf Anfrage	auf Anfrage	auf Anfrage	auf Anfrage	auf Anfrage	auf Anfrage
77.84869.07-0000	77.84869.07-0000	77.84869.07-0000	77.84869.07-0000	77.84869.07-0000	77.84869.07-0000	77.84869.07-0000	77.84869.07-0000
auf Anfrage	auf Anfrage	auf Anfrage	auf Anfrage	auf Anfrage	auf Anfrage	auf Anfrage	auf Anfrage
01.61031.00-0000	01.61021.00-0000	01.61031.00-0000	01.61021.00-0000	01.61031.00-0000	01.61041.00-0000	01.61041.00-0000	01.61041.00-0000
auf Anfrage	auf Anfrage	auf Anfrage	auf Anfrage	auf Anfrage	auf Anfrage	auf Anfrage	auf Anfrage
auf Anfrage	auf Anfrage	auf Anfrage	auf Anfrage	auf Anfrage	auf Anfrage	auf Anfrage	auf Anfrage
77.40093.95-7016	77.40093.95-7016	77.40093.95-7016	77.40093.95-7016	77.40093.95-7016	77.40093.95-7016	77.40093.95-7016	77.40093.95-7016
77.03100.07-0000	77.03100.07-0000	77.03100.07-0000	77.03100.07-0000	77.03100.07-0000	77.03100.07-0000	77.03100.07-0000	77.03100.07-0000
77.01370.07-0000	77.01370.07-0000	77.01370.07-0000	77.01370.07-0000	77.01370.07-0000	77.01370.07-0000	77.01370.07-0000	77.01370.07-0000
01.15487.37-7035	01.15487.37-7035	01.15487.37-7035	01.15487.37-7035	01.15487.37-7035	01.15487.37-7035	01.15487.37-7035	01.15487.37-7035
serienmäßig	serienmäßig	serienmäßig	serienmäßig	serienmäßig	serienmäßig	serienmäßig	serienmäßig
00.01048.51-0000	00.01050.51-0000	00.01051.51-0000	00.01053.51-0000	00.01054.51-0000	00.01055.51-0000	00.01056.51-0000	00.01056.51-0000
01.64957.00-0000	01.64957.00-0000	01.64957.00-0000	01.64957.00-0000	01.64957.00-0000	01.64957.00-0000	01.64957.00-0000	01.64957.00-0000
01.02391.65-0000	01.02391.65-0000	01.02391.65-0000	01.02391.65-0000	01.02391.65-0000	01.02391.65-0000	01.02391.65-0000	01.02391.65-0000
01.02364.07-0000	01.02364.07-0000	01.22985.07-0000	01.02364.07-0000	01.22985.07-0000	01.22985.07-0000	01.22985.07-0000	01.22985.07-0000
01.37631.51-0000	01.37631.51-0000	01.21568.51-0000	01.37631.51-0000	01.21568.51-0000	01.44454.51-0000	01.44454.51-0000	01.44454.51-0000
01.01017.07-0000	01.01017.07-0000	01.01017.07-0000	01.01017.07-0000	01.01017.07-0000	01.01017.07-0000	01.01017.07-0000	01.01017.07-0000
01.19501.51-0000	01.19501.51-0000	01.19501.51-0000	01.19501.51-0000	01.19501.51-0000	01.19501.51-0000	-	01.19501.51-0000
01.39890.07-0000	01.39890.07-0000	01.39890.07-0000	01.39890.07-0000	01.39890.07-0000	01.66445.07-0000	01.66445.07-0000	01.66445.07-0000
01.50351.07-0000	01.50351.07-0000	01.50351.07-0000	01.50351.07-0000	01.50351.07-0000	01.50351.07-0000	01.50351.07-0000	01.50351.07-0000
01.21253.07-0000	01.21255.07-0000	01.21256.07-0000	01.16520.07-0000	01.21257.07-0000	01.20727.07-0000	01.16788.07-0000	auf Anfrage
01.21302.07-0000	01.21304.07-0000	01.21305.07-0000	01.21306.07-0000	01.21307.07-0000	01.21308.07-0000	01.21309.07-0000	01.01475.07-0000
01.25991.07-0000	01.25313.07-0000	01.37517.07-0000	01.53675.07-0000	01.25313.07-0000	01.55936.07-0000	01.55936.07-0000	01.25313.07-0000
01.20566.07-0000	01.20566.07-0000	01.20566.07-0000	01.20566.07-0000	01.20566.07-0000	01.20566.07-0000	01.20566.07-0000	01.20566.07-0000
01.50624.95-0000	01.50624.95-0000	01.50624.95-0000	01.50624.95-0000	01.50624.95-0000	01.50624.95-0000	01.50624.95-0000	_01.50624.95-0000
77.00285.95-7016	77.00285.95-7016	77.00285.95-7016	77.00285.95-7016	77.00285.95-7016	77.00285.95-7016	77.00285.95-7016	77.00285.95-7016
01.05421.07-0000	01.05421.07-0000	01.05421.07-0000	01.05421.07-0000	01.05421.07-0000	01.05421.07-0000	01.05421.07-0000	01.05421.07-0000
auf Anfrage	auf Anfrage	auf Anfrage	auf Anfrage	auf Anfrage	auf Anfrage	auf Anfrage	auf Anfrage
21.15336.07-V008	21.15336.07-V008	21.15336.07-V008	21.15336.07-V008	21.15336.07-V008	21.15336.07-V008	21.15336.07-V008	21.15336.07-V008
auf Anfrage	auf Anfrage	auf Anfrage	auf Anfrage	auf Anfrage	auf Anfrage	auf Anfrage	auf Anfrage
serienmäßig	serienmäßig	serienmäßig	serienmäßig	serienmäßig	serienmäßig	serienmäßig	serienmäßig
auf Anfrage	auf Anfrage	auf Anfrage	auf Anfrage	auf Anfrage	60.40352.00-7016	60.40352.00-7016	60.40352.00-7016
auf Anfrage	auf Anfrage	auf Anfrage	auf Anfrage	auf Anfrage	60.33911.00-7016	60.33911.00-7016	60.33911.00-7016
auf Anfrage	auf Anfrage	auf Anfrage	auf Anfrage	auf Anfrage	60.32329.00-7016	60.32329.00-7016	60.32329.00-7016
auf Anfrage	auf Anfrage	auf Anfrage	auf Anfrage	auf Anfrage	auf Anfrage	auf Anfrage	

* Optimiert für Handscanner der Fa. Symbol.
 ** Schutzprofile bei farbig beschichteten Einkaufswagen zum Schutz der Oberfläche immer vorsehen.
 *** Rollenschutz Slip für Fahrsteigrollen Typ 3 und Typ 4 auf Anfrage.

07.02 Übersicht Zubehör für DRC

Serie DRC		DR22	D75RC	D90RC	D101RC
	Liefermenge	Best.-Nr.	Best.-Nr.	Best.-Nr.	Best.-Nr.
Rundrohrgriffe und Münzpfandsysteme					
Rundrohrgriff		serienmäßig	serienmäßig	serienmäßig	serienmäßig
Individuelle Werbeeinlage für Rundrohrgriff		auf Anfrage	auf Anfrage	auf Anfrage	auf Anfrage
Wanzl Starbox		01.77010.00-0000	01.77010.00-0000	01.77010.00-0000	01.77010.00-0000
Wanzl-Box Classic		01.75010.00-0000	01.75010.00-0000	01.75010.00-0000	01.75010.00-0000
Wanzl-Box Classic R		auf Anfrage	auf Anfrage	auf Anfrage	auf Anfrage
Comfortgriffe		-	-	-	77.84869.07-0000
Comfortgriffe mit Starbox		-	-	-	auf Anfrage
Griffsystem Promobox Plus					
Promobox Plus mit Pfandsystem		-	-	-	01.61030.00-0000
Promobox Plus ohne Pfandsystem		-	-	-	auf Anfrage
Individuelle Werbeeinlage für Promobox Plus		-	-	-	auf Anfrage
Leselupe für Promobox Plus	Stück	-	-	-	77.40093.95-7016
Scannerhalterung* für Promobox Plus	Stück	-	-	-	77.03100.07-0000
Becherhalter für Promobox Plus	Stück	-	-	-	77.01370.07-0000
Zettelklemme für Promobox Plus	Stück	-	-	-	01.15487.37-7035
Ausstattungen für Einkaufswagen					
Kindersitz		-	serienmäßig	serienmäßig	serienmäßig
Kindersitz-Warenablage		-	-	-	00.01030.51-0000
Sicherheitsgurt	Stück	-	01.64957.00-0000	01.64957.00-0000	01.64957.00-0000
Drahtschale	Stück	-	01.02358.65-0000	01.02358.65-0000	01.02358.65-0000
Kunststoffschale	Stück	-	-	01.22985.07-0000	01.22985.07-0000
Quertrenngitter	Stück	-	-	-	01.89230.51-0000
Schnittblumenhalter	Stück	-	01.01017.07-0000	01.01017.07-0000	01.01017.07-0000
Textilstange, Höhe 463 mm	Stück	-	-	-	01.19501.51-0000
Korbschutzecken oben	1 Paar	-	01.39890.07-0000	01.39890.07-0000	01.39890.07-0000
Korbschutzecken unten	1 Paar	-	01.50351.07-0000	01.50351.07-0000	01.50351.07-0000
Korbschutzprofil C mit C-Ecke**	Satz	auf Anfrage	01.99247.07-0000	01.63610.07-0000	01.21248.07-0000
Korbschutzprofil C mit Korbschutzecken oben**	Satz	-	01.35370.07-0000	01.40340.07-0000	01.21300.07-0000
Korbschutzprofil C seitlich**	Satz	-	01.37517.07-0000	01.25991.07-0000	01.37517.07-0000
Korbschutzprofil C, horizontal hinten**	Stück	-	01.56388.07-0000	01.56388.07-0000	01.56162.07-0000
Stoßleiste**	Stück	-	01.72375.07-0000	01.72375.07-0000	01.72374.07-0000
Schreibplatte DIN A6	Stück	-	01.50624.95-0000	01.50624.95-0000	01.50624.95-0000
Leselupe für Griffrohr	Stück	-	77.00285.95-7016	77.00285.95-7016	77.00285.95-7016
Taschenhaken vorne	Stück	-	01.05421.07-0000	01.05421.07-0000	01.05421.07-0000
Taschenhaken hinten		-	auf Anfrage	auf Anfrage	auf Anfrage
Plakatrahmen 252x195 mm mit Haltern	Stück	-	21.15336.07-V008	21.15336.07-V008	21.15336.07-V008
Fahnenstange, Fahne unbedruckt	Stück	01.41790.11-0000	-	-	-
Fahnenstange, Fahne bedruckt***	Stück	01.41791.11-0000	-	-	-
Fahnenstange mit Schiebegriff, Fahne unbedruckt	Stück	01.41792.11-0000	-	-	-
Fahnenstange mit Schiebegriff, Fahne bedruckt***	Stück	01.41793.11-0000	-	-	-
Prägung am Korbräger		auf Anfrage	auf Anfrage	auf Anfrage	auf Anfrage
Bodenrost		-	serienmäßig	serienmäßig	serienmäßig
Wanzl-Rollen					
Original Wanzl-Rollen	Satz	serienmäßig	serienmäßig	serienmäßig	serienmäßig
Wanzl-Rollen mit Feststeller	Satz	-	-	-	60.61686.00-7016
Wanzl-Softdrive-Rollen	Satz	-	-	-	60.70625.00-7016
Rollenschutz Slip für original Wanzl-Rollen****	Satz	-	-	-	60.58992.00-7016
Wanzl-Fahrsteigrollen					
Fahrsteigrolle Typ 1, 2, 3 oder 4		-	-	-	auf Anfrage

D120RC	D130RC	D150RC	D155RC	D185RC
Best.-Nr.	Best.-Nr.	Best.-Nr.	Best.-Nr.	Best.-Nr.
serienmäßig	serienmäßig	serienmäßig	serienmäßig	serienmäßig
auf Anfrage	auf Anfrage	auf Anfrage	auf Anfrage	auf Anfrage
01.77010.00-0000	01.77010.00-0000	01.77010.00-0000	01.77010.00-0000	01.77010.00-0000
01.75010.00-0000	01.75010.00-0000	01.75010.00-0000	01.75010.00-0000	01.75010.00-0000
auf Anfrage	auf Anfrage	auf Anfrage	auf Anfrage	auf Anfrage
77.84869.07-0000	77.84869.07-0000	77.84869.07-0000	77.84869.07-0000	77.84869.07-0000
auf Anfrage	auf Anfrage	auf Anfrage	auf Anfrage	auf Anfrage
01.61031.00-0000	01.61031.00-0000	01.61031.00-0000	01.61031.00-0000	01.61031.00-0000
auf Anfrage	auf Anfrage	auf Anfrage	auf Anfrage	auf Anfrage
auf Anfrage	auf Anfrage	auf Anfrage	auf Anfrage	auf Anfrage
77.40093.95-7016	77.40093.95-7016	77.40093.95-7016	77.40093.95-7016	77.40093.95-7016
77.03100.07-0000	77.03100.07-0000	77.03100.07-0000	77.03100.07-0000	77.03100.07-0000
77.01370.07-0000	77.01370.07-0000	77.01370.07-0000	77.01370.07-0000	77.01370.07-0000
01.15487.37-7035	01.15487.37-7035	01.15487.37-7035	01.15487.37-7035	01.15487.37-7035
serienmäßig	serienmäßig	serienmäßig	serienmäßig	serienmäßig
00.01031.51-0000	00.01048.51-0000	00.01050.51-0000	00.01051.51-0000	00.01054.51-0000
01.64957.00-0000	01.64957.00-0000	01.64957.00-0000	01.64957.00-0000	01.64957.00-0000
01.02391.65-0000	01.02391.65-0000	01.02391.65-0000	01.02391.65-0000	01.02391.65-0000
01.02364.07-0000	01.02364.07-0000	01.02364.07-0000	01.22985.07-0000	01.22985.07-0000
01.37631.51-0000	01.37631.51-0000	01.37631.51-0000	01.21568.51-0000	01.21568.51-0000
01.01017.07-0000	01.01017.07-0000	01.01017.07-0000	01.01017.07-0000	01.01017.07-0000
01.19501.51-0000	01.19501.51-0000	01.19501.51-0000	01.19501.51-0000	01.19501.51-0000
01.39890.07-0000	01.39890.07-0000	01.39890.07-0000	01.39890.07-0000	01.39890.07-0000
01.50351.07-0000	01.50351.07-0000	01.50351.07-0000	01.50351.07-0000	01.50351.07-0000
01.21249.07-0000	01.21253.07-0000	01.21255.07-0000	01.21256.07-0000	01.21257.07-0000
01.21301.07-0000	01.21302.07-0000	01.21304.07-0000	01.21305.07-0000	01.21307.07-0000
01.37517.07-0000	01.25991.07-0000	01.25313.07-0000	01.37517.07-0000	01.37517.07-0000
01.20566.07-0000	01.20566.07-0000	01.20566.07-0000	01.20566.07-0000	01.20566.07-0000
77.69064.07-0000	77.69064.07-0000	77.69064.07-0000	77.69064.07-0000	77.69064.07-0000
01.50624.95-0000	01.50624.95-0000	01.50624.95-0000	01.50624.95-0000	01.50624.95-0000
77.00285.95-7016	77.00285.95-7016	77.00285.95-7016	77.00285.95-7016	77.00285.95-7016
01.05421.07-0000	01.05421.07-0000	01.05421.07-0000	01.05421.07-0000	01.05421.07-0000
auf Anfrage	auf Anfrage	auf Anfrage	auf Anfrage	auf Anfrage
21.15336.07-V008	21.15336.07-V008	21.15336.07-V008	21.15336.07-V008	21.15336.07-V008
-	-	-	-	-
-	-	-	-	-
-	-	-	-	-
-	-	-	-	-
auf Anfrage	auf Anfrage	auf Anfrage	auf Anfrage	auf Anfrage
serienmäßig	serienmäßig	serienmäßig	serienmäßig	serienmäßig
serienmäßig	serienmäßig	serienmäßig	serienmäßig	serienmäßig
60.61686.00-7016	60.61686.00-7016	60.61686.00-7016	60.61686.00-7016	60.61686.00-7016
60.70625.00-7016	60.70625.00-7016	60.70625.00-7016	60.70625.00-7016	60.70625.00-7016
60.58992.00-7016	60.58992.00-7016	60.58992.00-7016	60.58992.00-7016	60.58992.00-7016
auf Anfrage	auf Anfrage	auf Anfrage	auf Anfrage	auf Anfrage

* Optimiert für Hands scanner der Fa. Symbol.
 ** Schutzprofile und Stoßleiste bei farbig beschichteten Einkaufswagen zum Schutz der Oberfläche immer vorsehen.
 *** Aufdruck auf Anfrage.
 **** Rollenschutz Slip für Fahrsteigrollen Typ 3 und Typ 4 auf Anfrage.

07.02 Übersicht Zubehör für Serien Tango

Serie Tango		Tangolino	Tango City	Tango City A	Tango 90 E	Tango 90EA
	Liefermenge	Best.-Nr.	Best.-Nr.	Best.-Nr.	Best.-Nr.	Best.-Nr.
Griffsystem Promobox Plus						
Promobox Plus mit Pfandsystem		serienmäßig	serienmäßig	serienmäßig	serienmäßig	serienmäßig
Promobox Plus ohne Pfandsystem		auf Anfrage	auf Anfrage	auf Anfrage	auf Anfrage	auf Anfrage
Individuelle Werbeeinlage für Promobox Plus		auf Anfrage	auf Anfrage	auf Anfrage	auf Anfrage	auf Anfrage
Leselupe für Promobox Plus	Stück	-	-	-	77.40093.95-7016	77.40093.95-7016
Scannerhalterung* für Promobox Plus	Stück	-	-	-	77.03100.07-0000	77.03100.07-0000
Becherhalter für Promobox Plus	Stück	-	-	-	77.01370.07-0000	77.01370.07-0000
Zettelklemme für Promobox Plus	Stück	-	-	-	01.15487.37-7035	01.15487.37-7035
Rundrohrgriffe und Münzpfandsysteme						
Rundrohrgriff		-	auf Anfrage	auf Anfrage	auf Anfrage	auf Anfrage
Individuelle Werbeeinlage für Rundrohrgriff		-	auf Anfrage	auf Anfrage	auf Anfrage	auf Anfrage
Wanzl Starbox		-	auf Anfrage	auf Anfrage	auf Anfrage	auf Anfrage
Wanzl-Box Classic		-	auf Anfrage	auf Anfrage	auf Anfrage	auf Anfrage
Wanzl-Box Classic R		-	auf Anfrage	auf Anfrage	auf Anfrage	auf Anfrage
Comfortgriffe		-	auf Anfrage	auf Anfrage	auf Anfrage	auf Anfrage
Comfortgriffe mit Starbox		-	auf Anfrage	auf Anfrage	auf Anfrage	auf Anfrage
Ausstattungen für Einkaufswagen						
Kindersitz-Warenablage		-	serienmäßig	serienmäßig	77.57480.51-0000	77.57480.51-0000
Standard-Korbklappe ohne Kindersitz		serienmäßig	-	-	serienmäßig	serienmäßig
Sicherheitsgurt	Stück	-	01.06108.00-0000	01.06108.00-0000	01.06108.00-0000	01.06108.00-0000
Kunststoffschale	Stück	-	-	-	01.29606.07-0000	01.29606.07-0000
Quertrenngitter	Stück	-	-	-	-	-
Ablage am Untergestell		-	-	serienmäßig	-	serienmäßig
Kistenablage	Stück	-	-	-	-	-
Bodenrost	Stück	-	-	-	-	-
Schreibplatte DIN A6**	Stück	-	01.50624.95-0000	01.50624.95-0000	01.50624.95-0000	01.50624.95-0000
Leselupe für Griffrohr**	Stück	-	-	-	77.00285.95-7016	77.00285.95-7016
Taschenhaken vorne	Stück	-	01.44071.07-0000	01.44071.07-0000	01.37065.07-0000	01.37065.07-0000
Taschenhaken hinten	Stück	-	01.30057.07-0000	01.30057.07-0000	01.30057.07-0000	01.30057.07-0000
Plakattasche für Plakate DIN A4	Stück	-	-	-	-	-
Fahnenstange mit Schiebegriff***	Stück	01.66787.73-0000	-	-	-	-
Eigentumskennzeichnung am Korb		auf Anfrage	auf Anfrage	auf Anfrage	auf Anfrage	auf Anfrage
Wanzl-Rollen						
Original Wanzl-Rollen	Satz	serienmäßig	serienmäßig	serienmäßig	serienmäßig	serienmäßig
Wanzl-Rollen mit Feststeller	Satz	-	60.51980.00-7016	60.51980.00-7016	60.51980.00-7016	60.51980.00-7016
Wanzl-Softdrive-Rollen	Satz	-	60.80343.00-7016	60.80343.00-7016	60.80343.00-7016	60.80343.00-7016
Rollenschutz Slip für original Wanzl-Rollen****	Satz	-	60.57636.00-7016	60.57636.00-7016	60.57636.00-7016	60.57636.00-7016
Wanzl-Fahrsteigrollen						
Fahrsteigrolle Typ 1, 2, 3 oder 4		-	auf Anfrage	auf Anfrage	auf Anfrage	auf Anfrage

Tango 160 E	Tango 160 P	Tango 160 RC	Tango 220 E	Tango 220 P	Tango 240 E	Tango 240 P
Best.-Nr.	Best.-Nr.	Best.-Nr.	Best.-Nr.	Best.-Nr.	Best.-Nr.	Best.-Nr.
serienmäßig	serienmäßig	serienmäßig	serienmäßig	serienmäßig	serienmäßig	serienmäßig
auf Anfrage	auf Anfrage	auf Anfrage	auf Anfrage	auf Anfrage	auf Anfrage	auf Anfrage
auf Anfrage	auf Anfrage	auf Anfrage	auf Anfrage	auf Anfrage	auf Anfrage	auf Anfrage
77.40093.95-7016	77.40093.95-7016	77.40093.95-7016	77.40093.95-7016	77.40093.95-7016	77.40093.95-7016	77.40093.95-7016
77.03100.07-0000	77.03100.07-0000	77.03100.07-0000	77.03100.07-0000	77.03100.07-0000	77.03100.07-0000	77.03100.07-0000
77.01370.07-0000	77.01370.07-0000	77.01370.07-0000	77.01370.07-0000	77.01370.07-0000	77.01370.07-0000	77.01370.07-0000
01.15487.37-7035	01.15487.37-7035	01.15487.37-7035	01.15487.37-7035	01.15487.37-7035	01.15487.37-7035	01.15487.37-7035
auf Anfrage	auf Anfrage	auf Anfrage	auf Anfrage	auf Anfrage	auf Anfrage	auf Anfrage
auf Anfrage	auf Anfrage	auf Anfrage	auf Anfrage	auf Anfrage	auf Anfrage	auf Anfrage
auf Anfrage	auf Anfrage	auf Anfrage	auf Anfrage	auf Anfrage	auf Anfrage	auf Anfrage
auf Anfrage	auf Anfrage	auf Anfrage	auf Anfrage	auf Anfrage	auf Anfrage	auf Anfrage
auf Anfrage	auf Anfrage	auf Anfrage	auf Anfrage	auf Anfrage	auf Anfrage	auf Anfrage
auf Anfrage	auf Anfrage	auf Anfrage	auf Anfrage	auf Anfrage	auf Anfrage	auf Anfrage
auf Anfrage	auf Anfrage	auf Anfrage	auf Anfrage	auf Anfrage	auf Anfrage	auf Anfrage
serienmäßig	serienmäßig	serienmäßig	serienmäßig	serienmäßig	serienmäßig	serienmäßig
-	-	-	-	-	-	-
01.06108.00-0000	01.06108.00-0000	01.06108.00-0000	01.06108.00-0000	01.06108.00-0000	01.06108.00-0000	01.06108.00-0000
01.29606.07-0000	01.29606.07-0000	01.29606.07-0000	01.29606.07-0000	01.29606.07-0000	-	-
01.29493.07-0000	01.29493.07-0000	01.29493.07-0000	01.27799.07-0000	01.27799.07-0000	01.95712.07-0000	01.95712.07-0000
-	-	-	-	-	-	-
-	00.14343.51-0000	serienmäßig	-	77.76260.51-0000	-	77.76260.51-0000
-	01.01814.51-0000	serienmäßig	-	01.01927.51-0000	-	01.01927.51-0000
01.50624.95-0000	01.50624.95-0000	01.50624.95-0000	01.50624.95-0000	01.50624.95-0000	01.50624.95-0000	01.50624.95-0000
77.00285.95-7016	77.00285.95-7016	77.00285.95-7016	77.00285.95-7016	77.00285.95-7016	77.00285.95-7016	77.00285.95-7016
01.44071.07-0000	01.44071.07-0000	01.44071.07-0000	01.37065.07-0000	01.37065.07-0000	-	-
01.30058.07-0000	01.30058.07-0000	01.30058.07-0000	01.30058.07-0000	01.30058.07-0000	01.30058.07-0000	01.30058.07-0000
21.22374.00-0000	21.22374.00-0000	21.22374.00-0000	21.17290.00-0000	21.17290.00-0000	-	-
-	-	-	-	-	-	-
auf Anfrage	auf Anfrage	auf Anfrage	auf Anfrage	auf Anfrage	auf Anfrage	auf Anfrage
serienmäßig	serienmäßig	serienmäßig	serienmäßig	serienmäßig	serienmäßig	serienmäßig
60.51980.00-7016	60.51980.00-7016	60.51980.00-7016	60.51980.00-7016	60.51980.00-7016	60.51980.00-7016	60.51980.00-7016
60.80343.00-7016	60.80343.00-7016	60.80343.00-7016	60.80343.00-7016	60.80343.00-7016	60.80343.00-7016	60.80343.00-7016
60.57636.00-7016	60.57636.00-7016	60.57636.00-7016	60.57636.00-7016	60.57636.00-7016	60.57636.00-7016	60.57636.00-7016
auf Anfrage	auf Anfrage	auf Anfrage	auf Anfrage	auf Anfrage	auf Anfrage	auf Anfrage

* Optimiert für Handscanner der Fa. Symbol
 ** Nur für Tango mit Rundrohrgriff
 *** Fahne unbedruckt, Aufdruck auf Anfrage.
 **** Rollenschutz Slip für Fahrsteigrollen Typ 3 und Typ 4 auf Anfrage.

07.02 Übersichten Zubehör für CS und ELT

Serie CityShopper		CS40	CS60
	Liefermenge	Best.-Nr.	Best.-Nr.
Rundrohrgriffe und Münzpfandsysteme			
Rundrohrgriff		serienmäßig	serienmäßig
Individuelle Werbeeinlage für Rundrohrgriff		01.01818.00-0000	01.01818.00-0000
Wanzl-Box Classic R		auf Anfrage	auf Anfrage
Ausstattungen für Einkaufswagen			
Kindersitz		-	serienmäßig
Sicherheitsgurt	Stück	-	01.64957.00-0000
Drahtschale	Stück	01.01747.65-0000	01.01747.65-0000
Kleinartikel-Drahtkorb	Stück	01.70659.51-0000	01.70659.51-0000
Taschenhaken vorne	Stück	01.05421.07-0000	01.05421.07-0000
Bodenrost		serienmäßig	serienmäßig
Wanzl-Rollen			
Original Wanzl-Rollen	Satz	serienmäßig	serienmäßig

Serie ELT		6/90	7/101	7/130	7/150	9F/185
	Liefermenge	Best.-Nr.	Best.-Nr.	Best.-Nr.	Best.-Nr.	Best.-Nr.
Rundrohrgriffe und Münzpfandsysteme						
Rundrohrgriff		serienmäßig	serienmäßig	serienmäßig	serienmäßig	serienmäßig
Individuelle Werbeeinlage für Rundrohrgriff		auf Anfrage	auf Anfrage	auf Anfrage	auf Anfrage	auf Anfrage
Wanzl Starbox		01.77010.00-0000	01.77010.00-0000	01.77010.00-0000	01.77010.00-0000	01.77010.00-0000
Wanzl-Box Classic		01.75010.00-0000	01.75010.00-0000	01.75010.00-0000	01.75010.00-0000	01.75010.00-0000
Wanzl-Box Classic R		auf Anfrage	auf Anfrage	auf Anfrage	auf Anfrage	auf Anfrage
Comfortgriffe		-	77.84869.07-0000	77.84869.07-0000	77.84869.07-0000	77.84869.07-0000
Comfortgriffe mit Starbox		-	auf Anfrage	auf Anfrage	auf Anfrage	auf Anfrage
Griffsystem Promobox Plus						
Promobox Plus mit Pfandsystem		-	01.61030.00-0000	01.61031.00-0000	01.61021.00-0000	01.61031.00-0000
Promobox Plus ohne Pfandsystem		-	auf Anfrage	auf Anfrage	auf Anfrage	auf Anfrage
Individuelle Werbeeinlage für Promobox Plus		-	auf Anfrage	auf Anfrage	auf Anfrage	auf Anfrage
Leselupe für Promobox Plus	Stück	-	77.40093.95-7016	77.40093.95-7016	77.40093.95-7016	77.40093.95-7016
Scannerhalterung* für Promobox Plus	Stück	-	77.03100.07-0000	77.03100.07-0000	77.03100.07-0000	77.03100.07-0000
Becherhalter für Promobox Plus	Stück	-	77.01370.07-0000	77.01370.07-0000	77.01370.07-0000	77.01370.07-0000
Zettelklemme für Promobox Plus	Stück	-	01.15487.37-7035	01.15487.37-7035	01.15487.37-7035	01.15487.37-7035
Ausstattungen für Einkaufswagen						
Kindersitz		00.02268.51-0000	00.09968.51-0000	00.03005.51-0000	00.03117.51-0000	00.52393.51-0000
Kindersitz-Warenablage		-	00.01030.51-0000	00.01048.51-0000	00.01050.51-0000	00.01054.51-0000
Sicherheitsgurt für Kindersitze	Stück	01.64957.00-0000	01.64957.00-0000	01.64957.00-0000	01.64957.00-0000	01.64957.00-0000
Drahtschale	Stück	01.02358.65-0000	01.02358.65-0000	01.02391.65-0000	01.02391.65-0000	01.02391.65-0000
Kunststoffschale	Stück	01.22985.07-0000	01.22985.07-0000	01.02364.07-0000	01.02364.07-0000	01.22985.07-0000
Quertrenngitter	Stück	-	01.89230.51-0000	01.37631.51-0000	01.37631.51-0000	01.21568.51-0000
Schnittblumenhalter	Stück	01.01017.07-0000	01.01017.07-0000	01.01017.07-0000	01.01017.07-0000	01.01017.07-0000
Korbschutzecken oben	1 Paar	01.39890.07-0000	01.39890.07-0000	01.39890.07-0000	01.39890.07-0000	01.39890.07-0000
Korbschutzecken unten	1 Paar	01.50351.07-0000	01.50351.07-0000	01.50351.07-0000	01.50351.07-0000	01.50351.07-0000
Korbschutzprofil C mit C-Ecke**	Satz	01.63610.07-0000	01.21248.07-0000	01.21253.07-0000	01.21255.07-0000	01.21257.07-0000
Korbschutzprofil C mit Korbschutzecken oben**	Satz	01.40346.07-0000	01.21300.07-0000	01.21302.07-0000	01.21304.07-0000	01.21307.07-0000
Korbschutzprofil C seitlich**	Satz	01.25991.07-0000	01.37517.07-0000	01.25991.07-0000	01.25313.07-0000	01.25313.07-0000
Korbschutzprofil C horizontal hinten**	Stück	01.56388.07-0000	01.56162.07-0000	01.20566.07-0000	01.20566.07-0000	01.20566.07-0000
Plakatrahmen 252x195 mm mit Haltern	Stück	21.15336.07-0000	21.15336.07-0000	21.15336.07-0000	21.15336.07-0000	21.15336.07-0000
Prägung am Korbräger		auf Anfrage	auf Anfrage	auf Anfrage	auf Anfrage	auf Anfrage
Wanzl-Rollen						
Original Wanzl-Rollen	Satz	serienmäßig	serienmäßig	serienmäßig	serienmäßig	serienmäßig
Wanzl-Softdrive-Rollen	Satz	auf Anfrage	auf Anfrage	auf Anfrage	auf Anfrage	auf Anfrage
Rollenschutz Slip für original Wanzl-Rollen	Satz	auf Anfrage	auf Anfrage	auf Anfrage	auf Anfrage	auf Anfrage

* Optimiert für Handscanner der Fa. Symbol.

** Schutzprofile bei farbig beschichteten Einkaufswagen zum Schutz der Oberfläche immer vorsehen.

07.03 Beschilderung

Für die sichere Verwendung und Bedienung von Einkaufs- und Transportwagen

- > Richtige Handhabung der Einkaufswagen
- > Sicherheit beim Einkauf mit Kindern
- > Hinweise für die Benutzung von Fahrsteigen

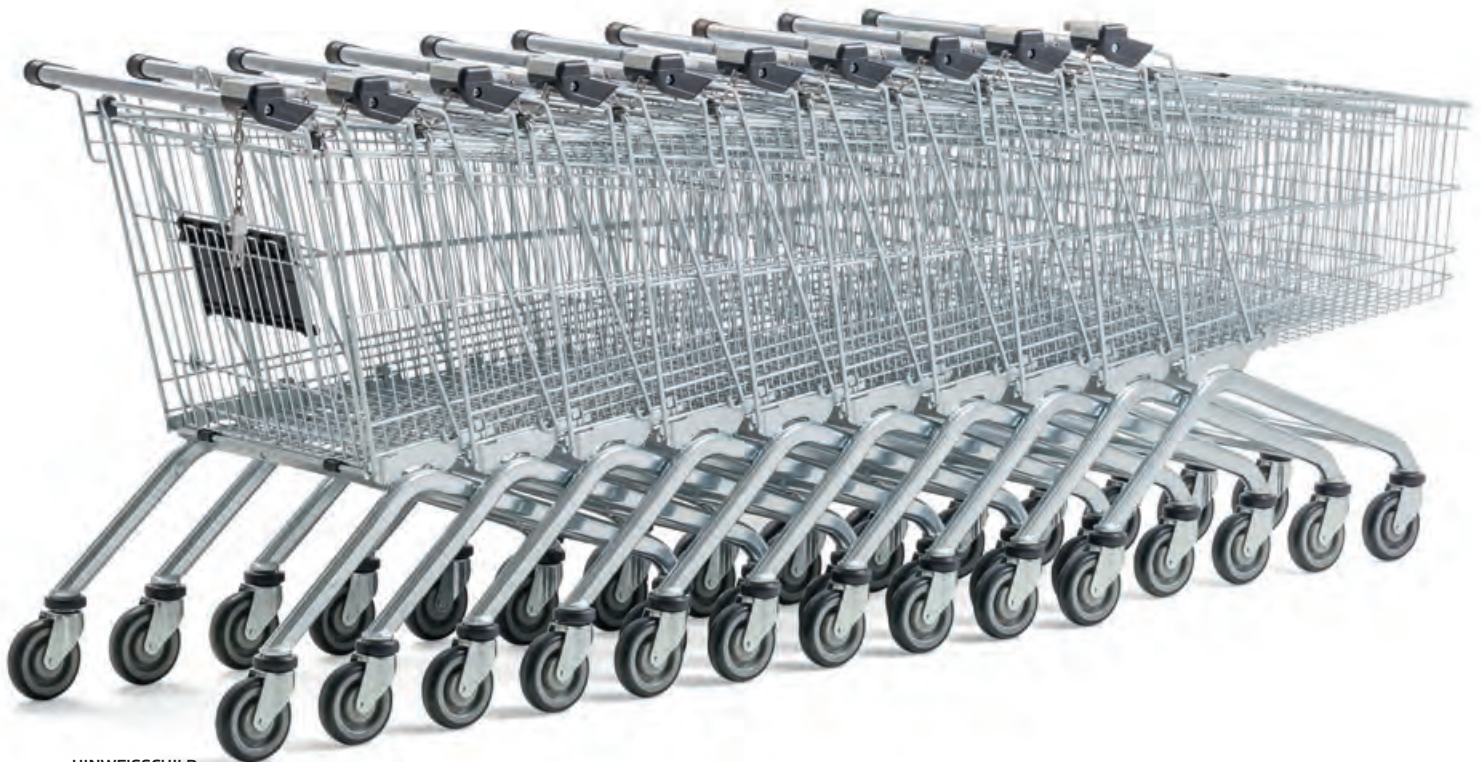

HINWEISSCHILD

Beispiel: Sicherheit und Hygiene verbieten den Personentransport im Einkaufswagenkorb



Verbote bei normaler Bedienung

Beim Benutzen des Fahrsteigs:

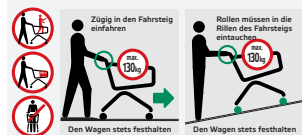

Hinweise für Fahrsteigbenutzung



Verbote für Fahrsteigbenutzung



Hinweise und Verbote für die Benutzung von Einkaufstransportwagen

07.03 Sicherheit mit Einkaufswagen

■ Gut sichtbare **Hinweisschilder** informieren Ihre Kunden über die richtige Benutzung von Einkaufs- und Transportwagen im normalen oder im Fahrsteigeinsatz. Sie beugen damit Unfällen durch falsches Verhalten und falsche Handhabung vor. Gleichzeitig schützen Sie sich vor möglichen Haftungsansprüchen.

Ausführung: Hinweisschilder aus Kunststoff weiß, Format 1000 x 600 mm, beidseitig bedruckt mit gleichem Motiv



Hinweisschild
Verbot Kinder-
Einkaufswagen auf
den Fahrsteig
Best.-Nr.
00.58354.07-DE00



Hinweisschild
Verbot Einkaufswagen für Rollstuhlfahrer auf den Fahrsteig
Best.-Nr.
00.58919.07-DE00



Hinweisschild
Verbot Einkaufswagen mit Babyschale auf den Fahrsteig
Best.-Nr.
99.07577.00-DE00



Hinweisschild
Verbot Einkaufswagen mit Ablage für Babysafe auf den Fahrsteig
Best.-Nr.
01.88075.07-DE00



Hinweisschild
Max. Beladung der
Einkaufswagen auf
dem Fahrsteig
130 kg
Best.-Nr.
01.88010.07-DE00



Hinweisschild
Max. Beladung der
Fun Mobile auf dem
Fahrsteig 120 kg
Best.-Nr.
01.88081.07-DE00



Hinweisschild
Verbot seitliches
Anhängen
Serie EL Best.-Nr.
01.88021.07-DE00
Serie DRC Best.-Nr.
01.88078.07-DE00



Hinweisschild
Verbot Kinder im
Einkaufswagenkorb
Best.-Nr.
01.88012.07-DE00



Hinweisschild
Verbot Kinder im
Einkaufswagenkorb
sitzend
Best.-Nr.
01.88074.07-DE00



Hinweisschild
Keine schwere
Beladung in der
Korbspitze
Best.-Nr.
01.88013.07-DE00

07.03 Sicherheit mit Fahrsteig-Einkaufswagen

Ausführung: Hinweisschilder aus Kunststoff weiß, Format 1000 x 600 mm, beidseitig bedruckt (A und B gleiches Motiv, D - I Motive vgl. Illustration)

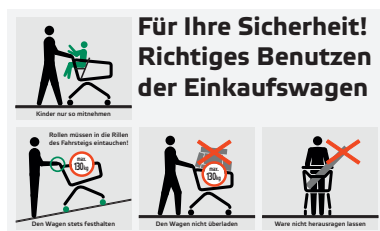

Hinweisschild Einkaufswagen

A Einkaufswagen, allgemein
Best.-Nr. 01.88002.07-DE00

B Einkaufswagen auf Fahrsteig,
allgemein

Best.-Nr. 01.88003.07-DE00

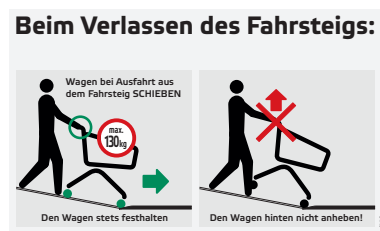
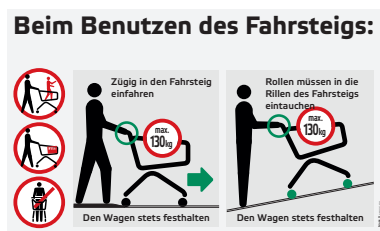

Hinweisschild Einkaufswagen

Ein-/Ausfahrt am Fahrsteig unten
Best.-Nr. 01.88005.07-DE00

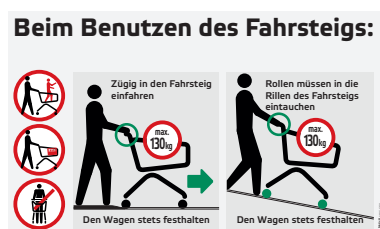

Hinweisschild Einkaufswagen

Ein-/Ausfahrt am Fahrsteig oben
Best.-Nr. 01.88007.07-DE00

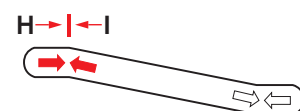

07.03 Sicherheit für Babys im Einkaufswagen

Ausführung: Hinweisschilder für Wandbefestigung aus Kunststoff weiß, Format 1000 x 600 mm, einseitig bedruckt

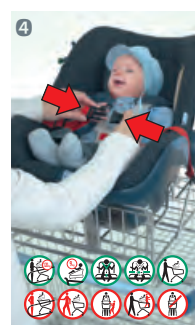

Infotafeln für Babyschale Trend

1 für Standard-Einkaufswagen
Best.-Nr. 01.35145.07-0000a

2 für Fahrsteig-Einkaufswagen
Best.-Nr. 01.35144.07-0000a

Infotafeln für Ablage für Babysafe

3 für Standard-Einkaufswagen
Best.-Nr. 01.35148.07-0000a

4 für Fahrsteig-Einkaufswagen
Best.-Nr. 01.35149.07-0000a

07.04 Werbung

Ihre Einkaufswagen, Einkaufskörbe und Parkboxen sind wirksame Werbeträger

- > Hoher Werbewert direkt am POS
- > Unterstützung von Werbeaktionen
- > Werbeflächen zur Vermietung



PROMOBOX PLUS
mit Werbeeinlage



Siebdruck*
Vektor, reine Farben



Siebdruck*
4-farbig



Digitaldruck*
Vektor, in 4-farbig

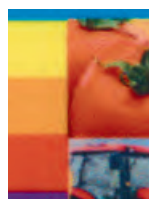

Digitaldruck*
4-farbig

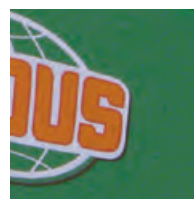

Siebdruck**
Vektor, reine Farben



Prägedruck**
Vektor, 1-farbig



Tampondruck**
Vektor, 2-farbig

* Druckqualität bei Werbestreifen (Rundrohrgriff) und Werbeeinlagen (Promobox Plus). Abbildungen vergrößert auf 200%

** Druckqualität auf Kunststoffprodukten (z. B. Einkaufskörben)

07.04 Druckvorlagen

■ Nutzen Sie die prädestinierten Flächen Ihrer Einkaufswagen, Einkaufskörbe und Parkboxen, um **kostengünstige Werbebotschaften** zu transportieren. Mit geringen Mehrkosten schaffen Sie dadurch hohen Zusatznutzen. Genau im Blickfeld der Kunden und zur richtigen Zeit am POS.

Gerne übernimmt Wanzl die Gestaltung nach Ihren Vorlagen, Vorgaben und Wünschen.

Lichtechtheit im Freien:
 Offsetdruck max. 6 Monate
 Digitaldruck ca. 3 Jahre,
 Siebdruck ca. 6 Jahre
 Tampondruck ca. 4 Jahre

Werbegriff

Werbeeinlage aus selbstklebender Kunststofffolie, bedruckt im Sieb- oder Digitaldruck.



Promobox Plus

Werbeeinlage vorzugsweise aus Kunststofffolie, bedruckt im Sieb- oder Digitaldruck. Bei regelmäßigem Wechsel der Werbeeinlage ist auch Offsetdruck auf Papier möglich.



Plakattrahmen

Plakate vorzugsweise aus Kunststofffolie, bedruckt im Sieb-, Digital- oder Offsetdruck. Bei Indoor-Verwendung ist Druck auf festes Papier möglich.



Plakattasche

Plakate aus Kunststofffolie oder bei Indoor-Verwendung aus festem Papier. Aufdruck im Sieb-, Digital- oder Offsetdruck.



Fahnen

Aufdruck nach Ihren Vorlagen, Vorgaben und Wünschen, beidseitig im Siebdruck.



Einkaufskörbe

Aufdruck nach Ihren Vorlagen, Vorgaben und Wünschen auf die entsprechenden Werbeflächen im Sieb- oder Tampondruck.



Seitenteile der Parkboxen

Direkter Druck auf die Seitenteile im Sieb- oder Digitaldruck.

Wahlweise Beschriftung mit selbstklebendem Folientext oder bedruckter Klebefolie.



Wechselklapprahmen mit Schutzfolie

Plakate aus Papier oder Kunststofffolie, bedruckt im Sieb-, Digital- oder Offsetdruck.



Druckverfahren

Sieb-, Digital-, Offset-, Präge- oder Tampondruck, abhängig von Produkt, Einsatzbereich, Motiv und geforderter Haltbarkeit und Lichtechtheit. Druckbeispiele siehe linke Seite.

Benötigte Daten

Vektordaten aus Illustrator®, Corel Draw® oder hochauflösten Bilddaten als tif oder jpg. Layoutdaten aus Indesign®, QuarkXPress® oder Corel Draw®.

Layoutvorlagen

Wenn Sie die Druckvorlage selbst erstellen und uns **druckfertig liefern** wollen, stellen wir Ihnen Informationen für die Gestaltung und digitale Maßskizzen auf Anfrage zur Verfügung.

07.05 Fundamente für Parkboxen

Für die standsichere Montage von Wanzl-Parkboxen

- > Den Fundamentplan erhalten Sie mit der Auftragsbestätigung
- > Der Fundamentplan enthält alle relevanten Angaben für die bauseitige Bereitstellung
- > Das Fundament ist das wirksame Gegengewicht gegen Wind- und Schneelast

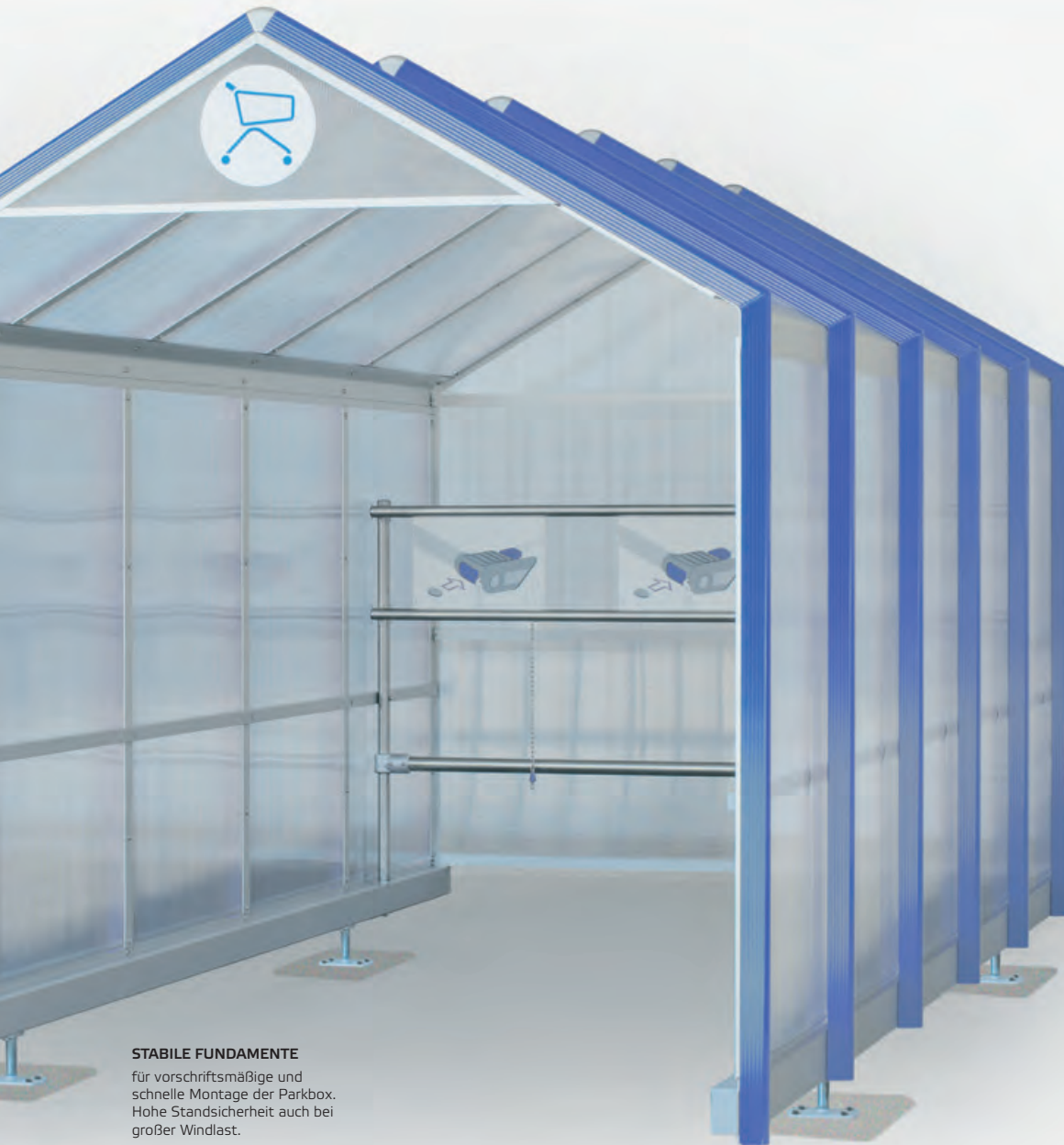

STABILE FUNDAMENTE

für vorschriftsmäßige und schnelle Montage der Parkbox.
Hohe Standsicherheit auch bei großer Windlast.

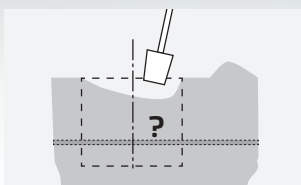

Nach Versorgungsleitungen im Boden erkundigen

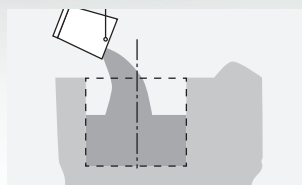

Vorgeschriebene Betongüte nach EN 206/1 und DIN 10454-2

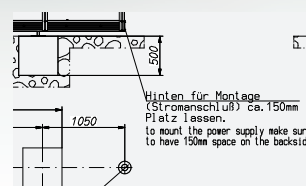

Stromzuführung für Innenbeleuchtung oder Rolltor ggf. vorsehen

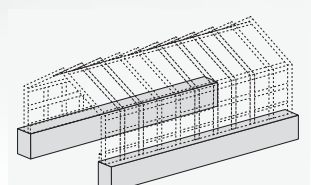

Achtung: Parkdeckboxen erfordern spezielle Betonfundamente

wanzl

BESUCHEN SIE
UNS AUF
www.wanzl.com



DEUTSCHLAND

Wanzl GmbH & Co. KGaA

Rudolf-Wanzl-Straße 4
89340 Leipheim

Phone +49(0) 82 21 / 7 29-0

Fax +49(0) 82 21 / 7 29-1000

info@wanzl.com

www.wanzl.com

ÖSTERREICH

Wanzl Gesellschaft mbH

Fachmarktstraße 10
2334 Vösendorf

Phone +43(0) 1 / 616 25 46

Fax +43(0) 1 / 616 25 46 20

wanzl.at@wanzl.com

www.wanzl.com

SCHWEIZ

Wanzl (Schweiz) AG

Industrie Hegi 2
9425 Thal

Phone +41 (0) 71 / 886 90 10

Fax +41 (0) 71 / 886 90 15

info.ch@wanzl.com

www.wanzl.com



Maße in mm, Maßstäbe
Abbildungen können

nd, Farben ähnlich RAL, Konstruktionsänderungen vorbehalten.
tung enthalten. © Wanzl GmbH & Co. KGaA 2022