

Verkaufsgeräte

Erfolgreich verkaufen



wanzl

INNOVATION
MADE BY WANZL

CREATIVE CENTER
wanzl

Inhalt

ERFOLGSGESCHICHTE	5
QUALITÄT_MADE BY WANZL	7
SERVICE	9
ÜBERSICHT	10

Die PDF-Datei ist mit
Lesezeichen und Hyperlinks
ausgestattet!

01 TISCHE	12	Faltdisplays	
Schlagertische System P		¹³ AD 200 / AD 300	68
⁰¹ PS 12/8	14	Aktionsdisplays	
⁰² P 12/8	16	¹⁴ Universal	70
⁰³ Tischaufsätze TA9	18	¹⁵ YourDisplay	72
⁰⁴ Drahtaufsätze	20	03 KÖRBE	74
Schlagertische Design 99		Stapelkörbe	
⁰⁵ Design 99	22	⁰¹ STP	76
Präsentationssysteme		Regal-Einsatzkörbe	
⁰⁶ YourTable	24	⁰² Regal-Einsatzkörbe	78
⁰⁷ YourTable Cool	26	Regal-Einhängkorb-System	
⁰⁸ YourTable Fresh	28	⁰³ Regal-Einhängkorb-Systeme Serie L/S	80
⁰⁹ YourTable Switch	30	04 PALETTENSYSTEME	82
Aktionstische / -körbe		Palettenaufsätze	
¹⁰ Aktionstische	32	⁰¹ PA-X	84
¹¹ Schüttvorsatz	34	Palettenbügel	
¹² Schlagerkörbe / Quick-Sell	36	⁰² Palettenbügel Typ 1 / Typ 2	86
¹³ Verkaufskörbe GVK	38	05 ENTSORGUNG	88
¹⁴ Korbpräsentier	40	Entsorgungsstationen	
02 REGALE UND DISPLAYS	42	⁰¹ Service-Center	90
⁰¹ wire tech 100	44	⁰² Service-Tisch	91
Frischwarenpräsentier		Entsorgungscontainer	
⁰² BakeOff 3.0	46	⁰³ Kartoncontainer	92
⁰³ BakeOff 2.0 / 2.1	48	⁰⁴ Abschachtelwagen	94
⁰⁴ Side-Rack 2.0	50	⁰⁵ Entsorgungscontainer	95
⁰⁵ BakeOff-Display	52	06 CUSTOMIZED SOLUTIONS	97
⁰⁶ Vitable	54		
⁰⁷ Blumendisplay-Modul	56		
⁰⁸ Vario-Blumendisplay	58		
⁰⁹ Flower Island	60		
Palettendisplays			
¹⁰ Possibility	62		
¹¹ Paletti	64		
¹² Warenträger	66		



Wanzl Verkaufsgeräte

Fortsetzung einer langen Erfolgsgeschichte



BLUMENKÖNIG 1970



EUROSTAR 1994



BAKEOFF 3.0 2020

■ **Wir bei Wanzl wissen**, wonach die Menschen morgen verlangen. Als Weltmarktführer für Einkaufswagen liefern wir auch für den Verkaufsgerätebereich die richtigen Antworten. Dabei genügt es uns nicht, dass unsere innovativen Retail-Produkte dem Zeitgeist entsprechen. In puncto Design und Technik sind sie ihm stets einen Schritt voraus.

■ **Heute arbeiten bei Wanzl** über 5.000 Menschen an 12 Produktionsstandorten weltweit, an neuen Geschäftsfeldern und Produkten, an außergewöhnlichem Produktdesign, konstant hoher Qualität und enormer Fertigungstiefe. Das Ziel: rundum zufriedene Kunden.

***Die Welt verändert sich.
Profitieren Sie davon!***

■ **Wanzl Produkte sind einzigartig.** Wanzl sichert mit seiner Fachkompetenz, Kontinuität, Zuverlässigkeit und innovativen Lösungen und Technologien die effektiven Arbeitsabläufe – und damit die Wettbewerbsfähigkeit und den Geschäftserfolg seiner Partner.



Qualität_MADE BY WANZL

Produktqualität als Resultat von Prozessqualität



KOMPETENZ IN DRAHT & ROHR



EIGENE CAD-ENTWICKLUNG

Produktion

■ **Wanzl setzt Standards bei der Produktion:** Bei sämtlichen Abläufen der Fertigung lässt die Wanzl-Qualitätspolitik Produkte entstehen, die beste Werkstoffe, erstklassige Verarbeitung und gründlich veredelte Oberflächen garantieren. Dadurch ist eine lange, wartungsarme Nutzung und die Wertbeständigkeit jeder Investition gesichert.

Qualität

■ **Für die jährlich verarbeiteten 80.000 Tonnen Stahl** kommen nur die Besten der Besten unter den Qualitätsherstellern in Frage. Weil nur ihre Werkstoffe den Ansprüchen an die Oberflächengüte, Festigkeit, Schweißbarkeit und Biegefähigkeit genügen.

Innovation

■ **Wanzl setzt Standards bei der Innovation:** Aus der Praxis – für die Praxis. Mit modernster Fertigungs- und Konstruktionstechnik schaffen wir innovative, zukunftsorientierte Produkte und setzen stets neue Standards für Handling und Effektivität. So rationalisieren wir Ihre Prozesse und stellen auch in Zukunft die optimale Ausstattung Ihres Marktes sicher.



Service, zu jeder Zeit und überall

Fachgerechte Montage, Wartung, Reparatur und Wanzl Original-Ersatzteile



AUCH NACH ERFOLGREICHER INSTALLATION ist Wanzl für Sie da. Mit fach- und praxisgerechten Einweisungen ist Ihr Personal schnell in der Lage, unsere Produkte effizient und richtig einzusetzen.



STÖRUNGEN WERDEN DURCH WANZL-SERVICE schnell und unkompliziert behoben.

■ **Montage, Inbetriebnahme und Einweisung.** Wanzl testet seine Produkte in aufwändigen Härte- und Stabilitätstests, denn die technische Qualität muss bis ins Detail stimmen. Dieser Anspruch gilt auch für die Montage. Deshalb erfolgt die Montage ausschließlich durch autorisiertes, qualifiziertes Fachpersonal von Wanzl. Damit ist sichergestellt, dass alle gesetzlichen und behördlichen Vorschriften eingehalten werden. Wanzl unterstützt auch bei der Inbetriebnahme und weist ihr Personal fach- und praxisgerecht in die effiziente und richtige Anwendung der Qualitätsprodukte ein, damit für Sie ein dauerhaft erfolgreicher Einsatz gewährleistet ist.

■ **Wartung und Reparatur.** Zur Erhaltung der Wanzl-Qualität empfehlen wir eine regelmäßige Wartung aller Komponenten. Kontinuierliche Wartung sorgt für den Werterhalt Ihrer Investition. Fragen Sie nach Ihrem persönlichen Wartungskonzept.

■ **Ersatzteile.** Ein erfahrenes Team von Fachleuten bietet Ihnen schnelle Reaktionszeit, professionellen Kundendienst und eine unkomplizierte Abwicklung sämtlicher Serviceanforderungen – flächendeckend. Sagen Sie uns, was wir für Sie tun können. Gerne kümmern wir uns um Ihre Anliegen.

■ **Wanzl Hotline** für fast alle Fälle und fast den ganzen Tag für Sie erreichbar. Wenn eine telefonische Mängelbeseitigung nicht zum gewünschten Erfolg führt, macht sich ein Servicemitarbeiter umgehend zu Ihnen auf den Weg. Ein Servicestützpunkt ist auch in Ihrer Nähe.

Ihr direkter Draht: +49(0)8221/729-7777





01 Tische

02 Regale und Displays

03 Körbe

04 Palettensysteme

05 Entsorgung

06 Customized Solutions



01 Produktübersicht

01.01 – 01.04 Schlagertische System P



01 PS 12/8



02 P 12/8



03 TISCHAUFSÄTZE TA9



04 DRAHTAUFSÄTZE

01.05 Schlagertische Design 99



05 DESIGN 99

01.06 – 01.09 Präsentationssysteme



06 YOURTABLE



07 YOURTABLE COOL



08 YOURTABLE FRESH



09 YOURTABLE SWITCH

01.10 – 01.14 Aktionstische / -körbe



10 AKTIONSTISCHE



11 SCHÜTTVORSATZ



12 SCHLAGERKÖRBE / QUICK-SELL



13 VERKAUFSKÖRBE GVK



14 KORBPRÄSENTER

01 Tische

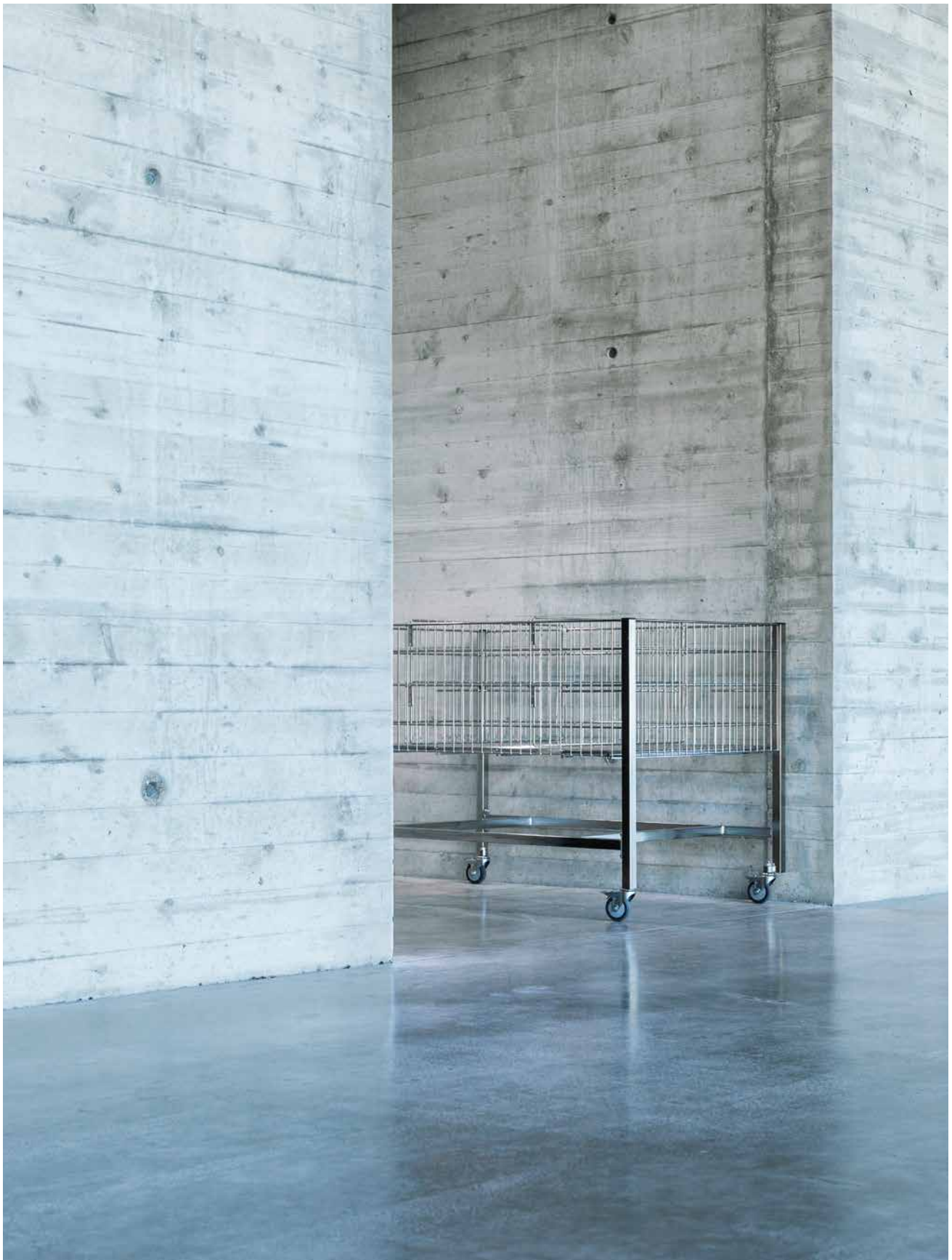

01.01 Schlagertisch PS 12/8

Die Power-Seller am Point of Sale

- > **Blitzschnell montiert**
- > **Flexibel einsetzbar mit höhenverstellbaren Bodenrosten**
- > **Feststehend oder fahrbar**



PS 12/8
feststehend

PS 12/8 DUO
feststehend

Serienmäßige Ausführung

Tischfüße und Rahmen aus Vierkant-Stahlrohr. Bodenrost mit Flacheisen verstärkt und in der Höhe variabel einhängbar. Klappmechanismus zum platzsparenden Zusammenlegen der Tische.

Schlagertisch PS 12/8: 1 Bodenrost
Schlagertisch PS 12/8 Duo: 1 Trenngitter, 2 Bodenroste
Oberfläche: Hochglanz-verchromt
Fahrbare Ausführung: 4 Lenkrollen, Rollen-Ø 75 mm mit Feststellern, innen liegend, am Unterrahmen befestigt.

Sicheres Stapeln

Die **Arretierungsnocken** im Klappmechanismus verhindern das Verrutschen beim Transport mit dem Hubwagen.



Praktisch

feststehende oder fahrbare Schlagertische sind gestapelt auf dem Hubwagen transportierbar.



01.01 Schlagertisch PS 12/8

■ **Mit den starken »PS« kommen Sie in Bestzeit ans Ziel** - falls Sie mal schnell am Point of Sale reagieren müssen oder neue Ware flexibler präsentieren wollen. Denn so ein Schlagertisch »PS« ist in Nullkommanichts ohne Werkzeug aufgebaut und braucht gestapelt im Lager kaum Platz.



Schlagertisch	PS 12/8	PS 12/8 Duo
	Best.-Nr.	Best.-Nr.
Feststehend	10.47460.10	10.50737.10
Fahrbar	10.55707.10	10.55713.10
Rollen-Ø (mm)	75	75
Gewicht (kg) festehend/fahrbar	31/32	32/34
Tragfähigkeit (kg)	150	150
Zubehör*		
Trenngitter 800 x 180 mm	27.52796.10	27.52796.10
Trenngitter 800 x 380 mm	27.01470.10	27.01470.10
Trenngitter 800 x 580 mm	27.03616.10	serienmäßig
Trenngitter 1200 x 180 mm	27.00005.10	-
Trenngitter 1200 x 580 mm	27.13222.10	-
Werbeplakate Satz	21.28485.10	21.28486.10

* Zubehör Tischaufsätze und Drahtaufsätze siehe Seite 18-21

01.02 Schlagertisch P 12/8

Die Klassiker, seit Jahren bewährt

› Hochwertig verarbeitete Tischsysteme für unterschiedlichste Warenmengen

› Flexibel einsetzbar mit höhenverstellbaren Bodenrosten

› Feststehend oder fahrbar



P 12/8 DUO
feststehend

P 12/8
fahrbar

Serienmäßige Ausführung

Tischfüße und Rahmen aus Vierkant-Stahlrohr. Umrandungsgitter mit Verriegelungsmechanik. Bodenrost mit Flacheisen verstärkt und in der Höhe variabel einhängbar.

Schlagertisch P 12/8: 1 Bodenrost

Schlagertisch P 12/8 Duo: 1 Trenngitter, 2 Bodenroste

Schlagertisch P 12/8 Duo Tief: 1 Trenngitter, 2 Bodenroste mit Verstellbügel, 1 Frontgitter abklappbar.

Oberfläche: Hochglanz-verchromt

Fahrbare Ausführung: 4 Lenkrollen, Rollen-Ø 75 mm mit Feststellern. Bei Duo Tief innenliegend, am Unterrahmen befestigt.

Gestapelt

Werden die Schlagertische P 12/8 Duo Tief nicht benötigt, lassen sie sich platzsparend übereinander stapeln.



Transportieren

Geeignet für Hubwagen-transport:

Schnell und einfach, leer oder voll transportiert.



01.02 Schlagertisch P 12/8

■ **Universell einsetzbare Verkaufstische** für viele Branchen und Produkte. Die höhenverstellbaren Bodenroste ermöglichen eine optimale Anpassung an unterschiedliche Warenmengen. Lieferbar feststehend oder fahrbar.

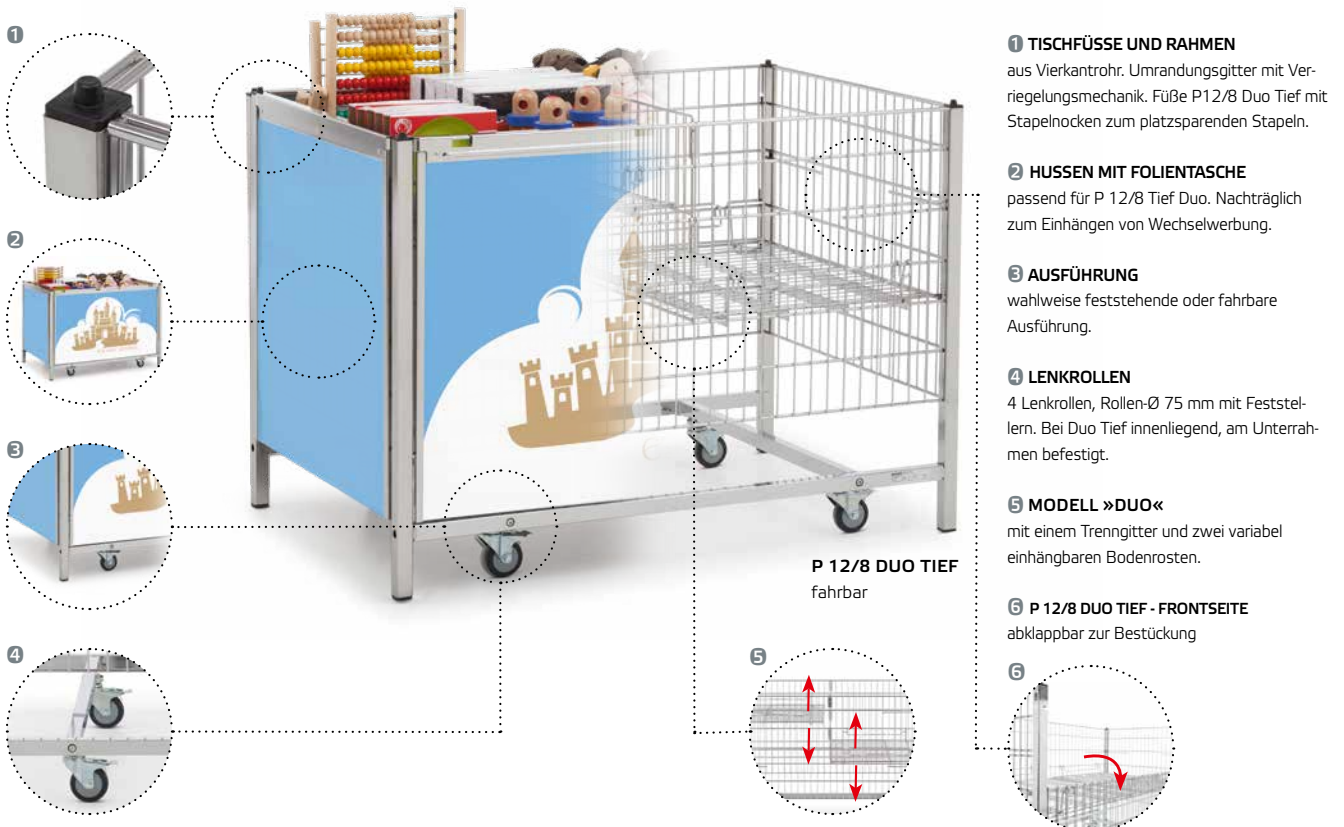

Schlagertisch	P 12/8	P 12/8 Duo	P 12/8 Duo Tief
<p>Einhängen bei 1 Bodenrost Einhängen bei 2 Bodenrosten (Duo)</p>			
	Best.-Nr.	Best.-Nr.	Best.-Nr.
Feststehend	10.41815.10	10.05650.10	10.45652.10
Fahrbar	10.02599.10	10.50963.10	10.61360.10
Rollen-Ø (mm)	75	75	75
Gewicht (kg) festehend/fahrbar	27/28	28/29	31/34
Tragfähigkeit (kg)	150	150	150
Zubehör*			
Trenngitter 800 x 180 mm	27.52796.10	27.52796.10	-
Trenngitter 800 x 380 mm	27.01470.10	serienmäßig	27.01470.10
Trenngitter 1200 x 180 mm	27.00005.10	-	-
Trenngitter 1200 x 580 mm	-	-	27.13222.10
Husse mit Folientasche passend Seite 1200 mm	-	-	21.28477.10
Husse mit Folientasche passend Seite 800 mm	-	-	21.28478.10

* Zubehör Tischaufsätze und Drahtaufsätze siehe Seite 18-21

01.03 Tischaufsätze TA9

für Schlagertische System P und PS

- > Im Blickfeld der Kunden
- > Tischaufsätze erhöhen Ihre Umsatzchancen
- > Bequemer Warenezugriff für Kunden



TISCHAUFSATZ TA9-800 P
mit Zubehör Warenstützgitter



TISCHAUFSATZ TA9-440P
mit Zubehör Dekobügel

Serienmäßige Ausführung

Aufsteckbare Tischaufsätze mit engmaschigem Warenkorb. Für Transport und Lagerung sind die Tischaufsätze platzsparend zusammenlegbar.

Oberfläche: Hochglanz-verchromt.

Platzsparend

zusammenlegbar.
Klappfüße mit Arretierung.

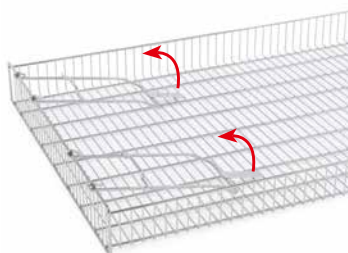

Aufsteckbar

Die Aufsätze mit engmaschigem Warenkorb sind auf Schlagertische System P leicht aufsteckbar.



01.03 Tischaufsätze TA9

■ **Mit Tischaufsätzen erhöhen Sie Ihre Umsatzchancen.** Weil Sie Ihren Kunden den bequemen Wareneinsatz ermöglichen. Die ausgeklügelten Tischaufsätze passen auf alle Schlagertische System P und PS. Dazu liefert Ihnen Wanzl die passenden Zubehörteile.

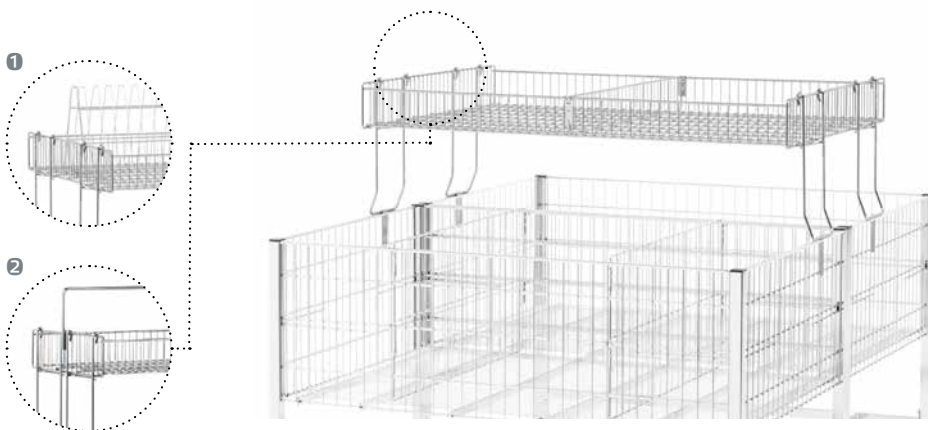

1 WARENSTÜTZGITTER

Zubehör für Tischaufsätze. Befestigung am Korbboden mit 4 Federklammern.

2 DEKOBÜGEL

Zubehör für Tischaufsätze, stirnseitig aufsteckbar.

TISCHAUFSATZ TA9-800 P
mit Trenngitter

Tischaufsätze	TA9-440 P	TA9-665 P	TA9-800 P
Montagebeispiele für Schlagertische System P und PS	 über 2 Tische über 1 Tisch	 über 2 Tische über 1 Tisch	 über 2 Tische
Größen (mm)	 mit Dekobügel		 mit Warenstützgitter
	Best.-Nr.	Best.-Nr.	Best.-Nr.
Gewicht (kg)	6	8	10
Tragfähigkeit (kg)	8	14	18
Zubehör			
Warenstützgitter wird durch Kipplaschen am Korbboden fixiert	-	10.74453.10	10.74453.10
Dekobügel aufsteckbar	10.83920.10	10.83920.10	10.83920.10
Trenngitter 235 x 90 mm für Tischaufsatz mit Warenstützgitter	-	27.83923.10	-
Trenngitter 300 x 90 mm für Tischaufsatz mit Warenstützgitter	-	-	27.83922.10
Trenngitter 410 x 95 mm für Tischaufsatz mit oder ohne Dekobügel	27.83921.10	-	-
Trenngitter 635 x 95 mm für Tischaufsatz ohne Warenstützgitter	-	27.83920.10	-
Trenngitter 770 x 95 mm für Tischaufsatz ohne Warenstützgitter	-	-	27.83919.10

01.04 Drahtaufsätze

für Schlagertische System P

- > Verkaufstark und dekorativ
- > Drahtaufsätze für mehr Umsätze
- > Zusätzliche Angebotsfläche



DRAHTAUFSATZ 360 / 460
mit Zubehör Trenngitter



DRAHTAUFSATZ 360
mit Zubehör Trenngitter

Serienmäßige Ausführung

Engmaschige Warenkörbe mit durchdachter Schnellbefestigung. Angeschweißte Metallschiene für selbstklebende Scanner-Preisschiene.

Oberfläche: Hochglanz-verchromt

Kippsicher

Die clevere Schnellbefestigung garantiert die kipp sichere Montage.

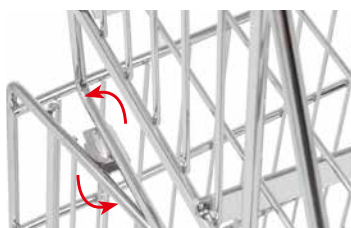

Stapelbarkeit

Jeder Korb kann einzeln oder in Kombination auf Schlagertische System P montiert werden.



01.04 Drahtaufsätze

Im Blickfeld der Kunden: Ware auf verkaufsstarken und dekorativen Drahtaufsätzen in zwei Größen, die zusätzliche Angebotsfläche bieten.

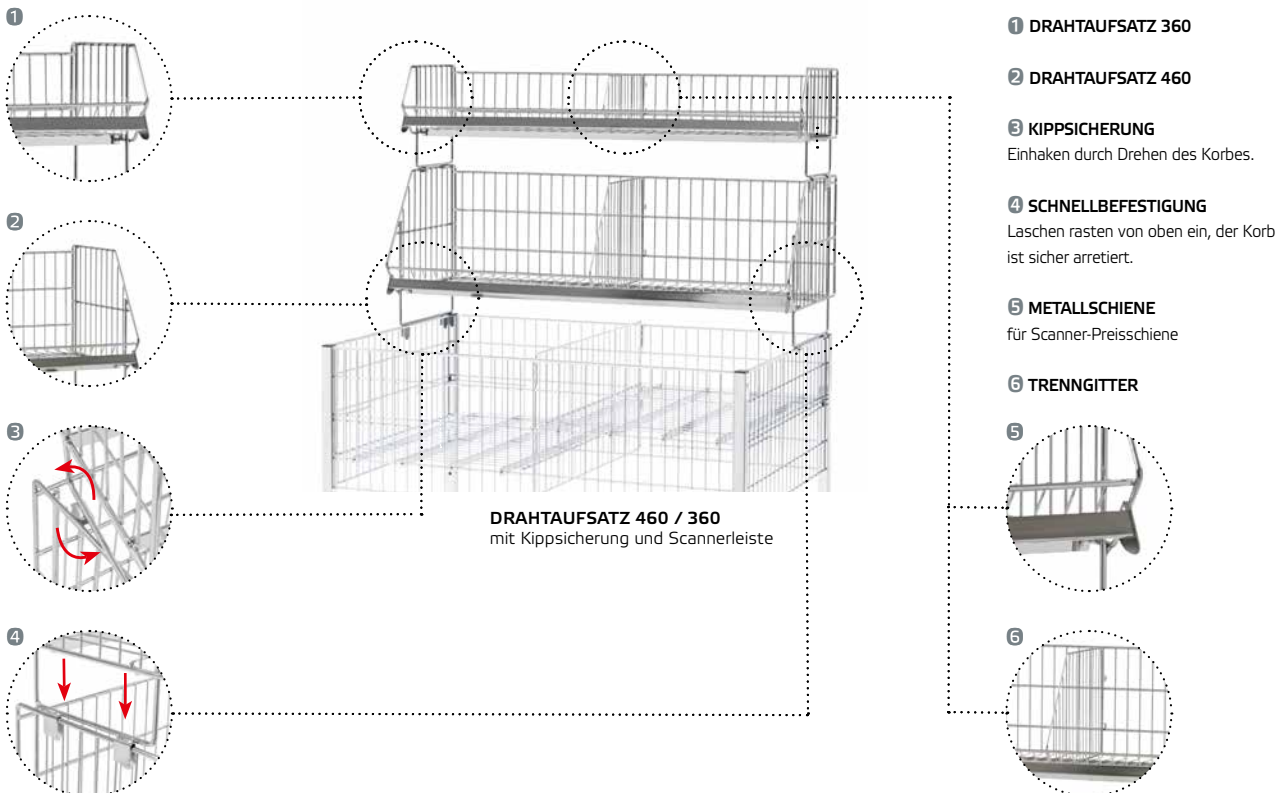

Drahtaufsatz	360	460
Montagebeispiele	 über 1 Tisch	 über 1 Tisch
Größen (mm)		
	Best.-Nr. 10.43051.10	Best.-Nr. 10.43 065.10
Gewicht (kg)	7	9,5
Tragfähigkeit (kg)	25	25
Zubehör		
Trenngitter 414 x 305 mm	-	27.15256.10
Trenngitter 313 x 155 mm	27.15369.10	-

01.05 Schlagertische Design 99

Schlank und robust

- > Klares Design, hochwertig in der Verarbeitung
- > Raumsparend aufstellen oder zur Lagerung systematisch anbaubar
- > Feststehend oder fahrbar



DESIGN 99 D 12/8
feststehend
mit Trenngitter



DESIGN 99 D 6/6
fahrbar



DESIGN 99 D 6/6
feststehend

Serienmäßige Ausführung

Tischfüße und Rahmen aus Vierkant-Stahlrohr, Kunststoff-Pulver-beschichtet. Tischplatten aus Holz mit robuster Thermopal-Beschichtung. Umrandungsgitter mit doppeltem Abschlussdraht, hoch-

glanz-verchromt, Maschenweite 30 mm. Trenngitter hochglanz-verchromt.

Fahrbare Ausführungen: Mit Verstärkungsrahmen unten und 4 Lenkrollen, davon 2 mit Feststellern.

Wahlweise

Alle Modelle sind wahlweise in feststehender oder fahrbarer Ausführung lieferbar.



Transportieren

Geeignet für Hubwagen-transport: Schnell und einfach, leer oder voll sind die Tische für den Hubwagen-transport geeignet.



01.05 Schlagertische Design 99

■ **Klares Design, hochwertig in der Verarbeitung:** Der Schlagertisch Design 99. Er glänzt durch sein schlankes Outfit und seine Robustheit. Hier steht die Ware im Mittelpunkt. Jetzt heißt es nur noch auftischen, und schon kann's losgehen im Verkauf.

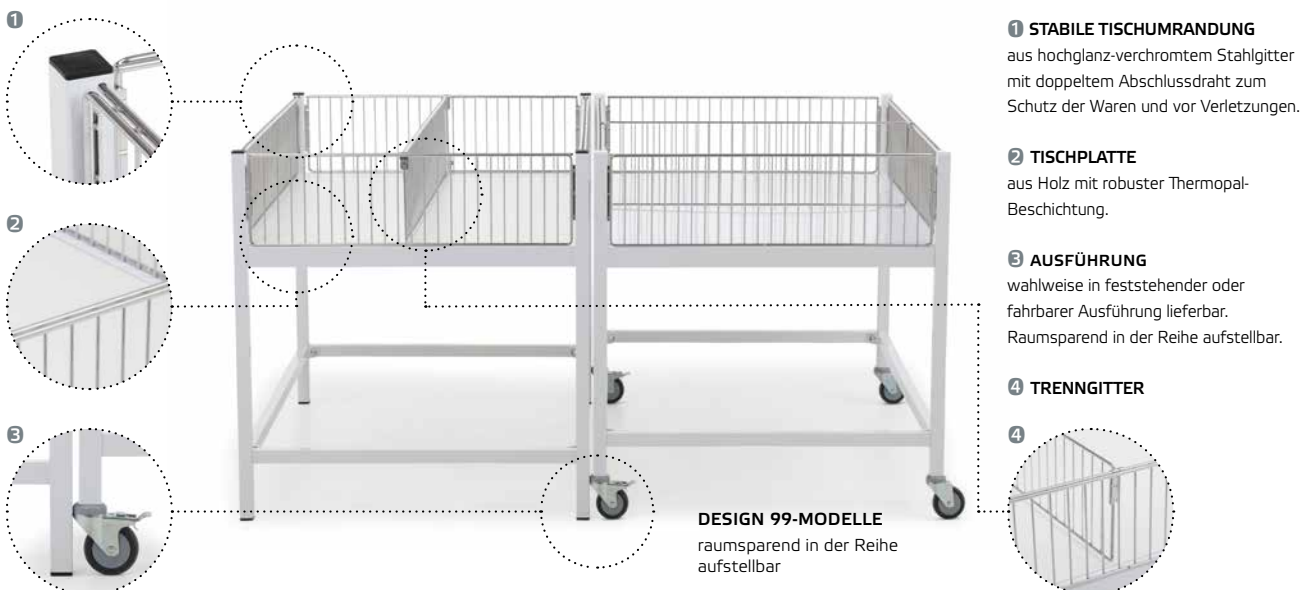

Tischgrößen

Alle Schlagertische Design 99 sind nicht nur einzeln gut zu platzieren, sie lassen sich auch beliebig in Reihe kombinieren.

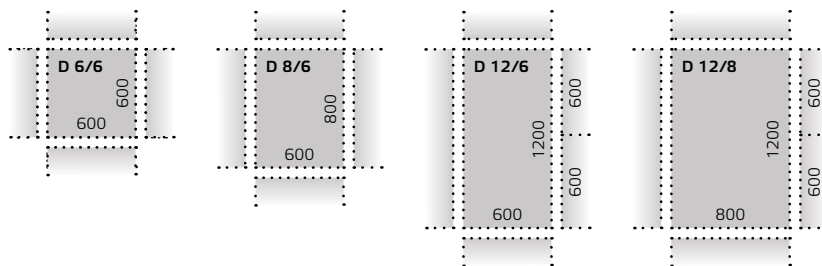

Design 99	D 6/6*	D 8/6*	D 12/6	D 12/8
Maße, Länge x Breite (mm)	600 x 600	800 x 600	1200 x 600	1200 x 800
	Best.-Nr.	Best.-Nr.	Best.-Nr.	Best.-Nr.
Feststehend	10.33200.95	10.33202.95	10.33204.95	10.33206.95
Fahrbar	10.33201.95	10.33203.95	10.33205.95	10.33207.95
Rollen-Ø (mm)	75	75	75	75
Gewicht (kg) festehend/fahrbar	15/19	18/22	22/27	24/30
Tragfähigkeit (kg) festehend/fahrbar	40	50	80	100
Zubehör**				
Trenngitter				
Länge 600 mm	27.25692.10	27.25692.10	27.25692.10	-
Länge 800 mm	-	27.07586.10	-	27.07586.10
Länge 1200 mm	-	-	27.04309.10	27.04309.10

* feststehend ohne unteren Rahmen

** Zubehör Tischaufsatz siehe Seite 24-25

01.06 YourTable®

Wareninszenierung für mehr Kaufimpulse!

- > Multifunktionale Präsentationsflächen
- > Individuelle Farb- und Dekorauswahl
- > Mehr Kaufimpulse durch Produktinszenierung



Kreativ multifunktional

YourTable T.01 ist das absolute Multitalent für Wareninszenierung. Die Vielzahl an Zubehörelementen eröffnet in allen Branchen den richtigen Auftritt für Ihre Produkte. Durch Farbe und Dekor geben Sie Ihrem YourTable das passende Outfit für Ihre Produkte und Ihren Verkaufsraum.



Attraktiv arrangiert

Das Präsentationssystem YourTable T.02 ist ein Kombinationskünstler. Es gibt zwei Größen, die sich hervorragend zum gesamten YourTable Programm oder frei im Raum arrangieren lassen. Auch für YourTable T.02 gibt es viel Zubehör, passend für Ihre Ansprüche.



01.06 YourTable®

■ Das multifunktionale Präsentationssystem YourTable mit drei Modellen schafft für jedes Sortiment ein emotionales, kaufaktivierendes Ladenbild. Alle Komponenten und Accessoires sind vielfältig einsetz- und kombinierbar. Das bedeutet für Sie: mehr Gestaltungsfreiheit in der Warenpräsentation – und dies mit minimalem Aufwand.

Weitere Informationen zu diesem Produkt erhalten Sie unter www.wanzl.com



1 T.01
das absolute Multitalent

2 T.02
der Kombinationskünstler

3 T.03
als attraktive Verkaufsbühne

4 T.03
als Einzelpräsentier

5 T.04
als Einzelpräsentier

6 HOLZDEKORE
für alle Yourtable. Bramberg Fichte auch wasserresistent 0375 lieferbar.

7 FARBEN
für Füße und Rahmen aus Vierkant-Stahlrohr, Kunststoff-Pulver-beschichtet.

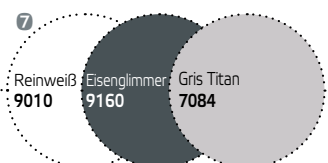

Weitere Farben und Dekore auf Anfrage.

Die Bühne und das Display

YourTable T.03 bietet Ihren Produkten attraktive Präsentationsflächen. Die Wahl der Farbe und des Holzdekors gibt dem Möbel die gewünschte spezielle Optik.

Die Bock-Unterkonstruktion des T.03 als Einzelpräsentier ergänzt mit passendem Zubehör perfekt Ihren YourTable T.03.



Passt auch in Nischen

YourTable T.04 ist der kleine Bruder des T.01. Der kompakte Präsentationstisch findet in begrenzten Raumsituationen seinen Platz.



01.07 YourTable® Cool

Convenience cool präsentiert

- > *Stilvolle Präsentation von Frische- und Convenience-Produkten*
- > *Mehr Warendruck und Cross-Selling durch multifunktionale Präsentations-Accessoires*
- > *100% Kühlleistung auch bei voller Bestückung – leicht in Umbau und Reinigung*



YOURTABLE COOL

Wendeetage

Zweifach einsetzbar:

Als klassische Auslage oder plane Ablagefläche.



Klassische Auslage



Plane Ablage

Warenauslage ausziehbar

Mit oder ohne Holzauflage:

Zur Ablage von Kisten und Körben



mit Korb Vollweide flach



mit Holzkiste flach

01.07 YourTable®Cool

■ **Das Multitalent für eine perfekte Wareninszenierung, die auf kühle Temperaturen steht.** Und auch in Sachen Flexibilität überzeugt YourTable Cool mit zwei Modellen sowie einer Vielzahl an Komponenten und Accessoires auf ganzer Linie – je nach Platz und Angebot.

Weitere Informationen zu diesem Produkt erhalten Sie unter www.wanzl.com



YOURTABLE COOL TWIN

1 YOURTABLE COOL

Für die Wand- und Gondelplatzierung oder Rücken an Rücken als Insellösung

2 YOURTABLE COOL TWIN

Die perfekte Mittelraumlösung für kleine Flächen

3 FARBEN

für Füße und Rahmen aus Vierkant-Stahlrohr, Kunststoff-Pulver-beschichtet.

4 HOLZDEKORE

für alle Yourtable. Bramberg Fichte auch wasserresistent 0375 lieferbar.

3

Reinweiß 9010	Eisenglimmer 9160	Titangrau 7084
------------------	----------------------	-------------------

4

Silberfichte natur 0359	Tortona natur 0374	Beton hell 0373
----------------------------	-----------------------	--------------------

Weitere Farben und Dekore auf Anfrage.

Hängemodule

Einfach und schnell:

Ohne Werkzeug seitlich ein- und umgehängt – je nach Platzbedarf und Angebotsmenge



Körbe rund, Polyrattan beige

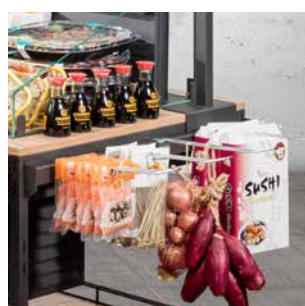

Trageschiene mit Doppelhaken



Tischverlängerung 865 und 1265 mm

Grafikaufsatz

Grafik- oder Blisteraufsatz:

...mehr Präsentationsfläche

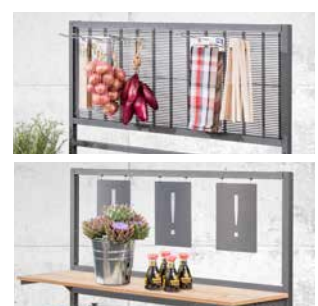

mit vielen Präsentations-Accessoires

01.08 YourTable® Fresh

Impulsstarke Präsentation von Frischeprodukten

- > Verkaufs- und Präsentationsfläche erweiterbar
- > Einfache Verwendung von Anbauten und fahrbaren Elementen
- > Möbel abgestimmt auf die Abmessungen von IFCO-Kisten



YOURTABLE FRESH
mit Unterschubwagen

01.08 YourTable® Fresh

YourTable Fresh ist das vielseitige Präsentationsmöbel für Ihre Frischeprodukte. Das Möbelsystem lässt sich mit praktischen Komponenten sehr individuell auf Ihre Marktbedürfnisse und Ihr Sortiment abstimmen. Die geneigten Etagen sorgen für bequemen Zugriff und für ein attraktives Warenbild. Schiebeelemente unter dem Tisch erweitern die Präsentationsfläche zusätzlich. YourTable Fresh unterstützt Sie optimal dabei, Obst und Gemüse knackig frisch wie auf einem Wochenmarkt zu präsentieren. Auch andere Sortimente setzen Sie mit YourTable Fresh bestens in Szene.

Weitere Informationen
zu diesem Produkt erhalten
Sie unter www.wanzl.com



YOURTABLE FRESH
Geneigte Etagen für bequemen Zugriff



YOURTABLE FRESH
Praktisches Zubehör - abgestimmt auf Ihr Sortiment



YOURTABLE FRESH
Attraktives Warenbild auf kompakter Fläche

01.09 YourTable® Switch

Impulsstarke Präsentation von Frischeprodukten

- > *Tisch, Regal und Präsentationstreppe*
- > *Flexible Anpassung an verschiedene Warengruppen*
- > *Fahrbar für einen zügigen Standortwechsel*



01.09 YourTable® Switch

■ Dank seiner raffinierten Konstruktionsweise lässt sich YourTable Switch werkzeuglos und schnell mit nur wenigen Handgriffen in das gewünschte Präsentationssystem verwandeln. Durch die praktische Verstellung der Etagenneigung zeigt sich Ihre Warenpräsentation immer von der besten Seite.

Weitere Informationen
zu diesem Produkt erhalten
Sie unter www.wanzl.com



YOURTABLE SWITCH

Die Etage ist in den Winkeln 0°, 17,5°, 30° einstellbar.

Mehr Individualität

Wertige Oberflächen, spannende Materialmixe – die vielfältigen Farbvarianten und Dekore von YourTable Switch geben Ihnen viel Raum für Individualität



Intelligenter Klemmschutz

YourTable Switch schont Hände und Finger. Ein smarter Schutzmechanismus bietet höchsten Schutz vor Verletzungen.

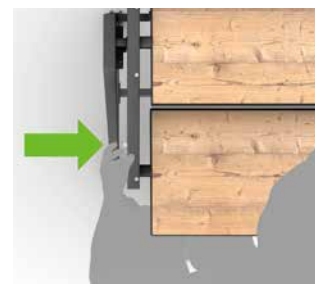

Variable Einsätze

Ob Draht- oder Bastkörbe, Holzeinlegeböden oder Blumeneinsätze – YourTable Switch ist optimal an Ihre Produktkategorie anpassbar.



Schnelle Standortwechsel

YourTable Switch ist mit leichtgängigen Rollen ausgestattet. Standortwechsel innerhalb des Marktes sind damit rasch erledigt. Das spart wertvolle Zeit



01.10 Aktionstische

Wendige Helfer, sofort und überall einsatzbereit

- > *Kompakt und mobil – sofort einsatzbereit*
- > *Auf Wunsch mit individueller Bedruckung*
- > *Für viele Warensortimente*



WÜHLTISCH
fahrbar



VERKAUFSTISCH
fahrbar

Feststeller

Damit die Aktionstische an ihrem vorgesehenen Platz bleiben sind die Rollen mit Feststellern ausgestattet.



Werbung

für spezielle Verkaufsaktivitäten können alle vier Seiten individuell gestaltet werden.



Trenngitter

Serienmäßig bei Verkaufstisch und Wühl Tisch. Trennt das Warensortiment und ist variabel einhängbar.



01.10 Aktionstische

■ **Wendige Helfer**, die sofort und überall einsatzbereit sind: Aktionstische. Das ist Verkaufsförderung pur, für mehr Schwung im Handel.



1 STABILE TISCHUMRANDUNG
aus hochglanz-verchromtem Stahlgitter.

2 PLATZ FÜR WERBUNG
individuelle Gestaltung.

3 AUSFÜHRUNG
4 Lenkrollen, davon 2 mit Feststellern.

4 STABILE TISCHUMRANDUNG
aus hochglanz-verchromtem Stahlgitter mit zusätzlich aufgesetztem Abschlussdraht zum Schutz der Ware und vor Verletzungen.

Wühltisch

Ausführung: Tischplatte aus Stahl, Kunststoff-Pulverbeschichtet Reinweiß 9010. Integrierte Kunststoffecken, umlaufende Blechverkleidung. Umrandungs- und 1 Trenngitter hochglanz-verchromt. 4 Lenkrollen, davon 2 mit Feststellern.

Verkaufstisch

Ausführung: Blechgehäuse Kunststoff-Pulverbeschichtet Reinweiß 9010. Umlaufendes Stoßprofil aus Kunststoff, Blau 5090. Tischplatte aus Lochblech, im Gehäuse in 5 Positionen höhenverstellbar. Umrandungs- und 1 Trenngitter hochglanz-verchromt. 4 Lenkrollen, davon 2 mit Feststellern.

Aktionstische	Wühltisch	Verkaufstisch
	Best.-Nr.	Best.-Nr.
Fahrbar	10.49712.95	12.15481.95
Breite x Tiefe x Höhe (mm)	600 x 600 x 850	550 x 400 x 805
Rollen-Ø (mm)	50	75
Gewicht (kg)	25	18
Tragfähigkeit (kg)	50	50
Zubehör		
Trenngitter, zusätzlich	27.22110.10	00.69889.10

01.11 Schüttvorsatz

Platzsparend zusammenlegbar

- > Für verkaufstarke Aktionsplatzierung
- > Leicht aufgebaut und schnell wieder verstaut
- > Verstellbarer Bodenrost



SCHÜTTVORSATZ
fahrbar, mit Werbeplakate



SCHÜTTVORSATZ
fahrbar, ohne Werbeplakate

Feststeller

Damit Aktionstische und Schüttvorsatz an ihrem vorgesehenen Platz bleiben sind die Rollen mit Feststellern ausgestattet.



Werbeplakate

für spezielle Verkaufsaktivitäten können alle vier Werbeplakate individuell gestaltet werden.



Zusammenlegbar

Wird der Schüttvorsatz nicht benötigt lässt er sich platzsparend zusammenfalten.



Bodenrost

Damit Ihre Ware immer optimal zur Geltung kommt ist der Bodenrost des Schüttvorsatzes höhenverstellbar.



01.11 Schüttvorsatz

■ **Leichter Schüttvorsatz** aus Draht mit in der Höhe variabel einhängbaren Rosten. Für Lagerung und Transport platzsparend zusammenlegbar.



Serienmäßige Ausführung

Schüttvorsatz aus Draht, Bodenrost in der Höhe verstellbar.
Für Lagerung und Transport platzsparend zusammenlegbar.
4 Lenkrollen mit Feststellern.

Schüttvorsatz	
	Best.-Nr.
Fahrbar	11.98170.50
Breite x Tiefe x Höhe (mm)	615 x 650 x 860
Rollen-Ø (mm)	75
Gewicht (kg)	17
Tragfähigkeit (kg)	60
Zubehör	
Werbeplakate Satz	21.34805.50

01.12 Schlagerkörbe und Quick-Sell

Aktionskörbe zusammenlegbar

- > Vielseitig und praktisch
- > Schnell aufgebaut
- > Platzsparend zusammenlegbar

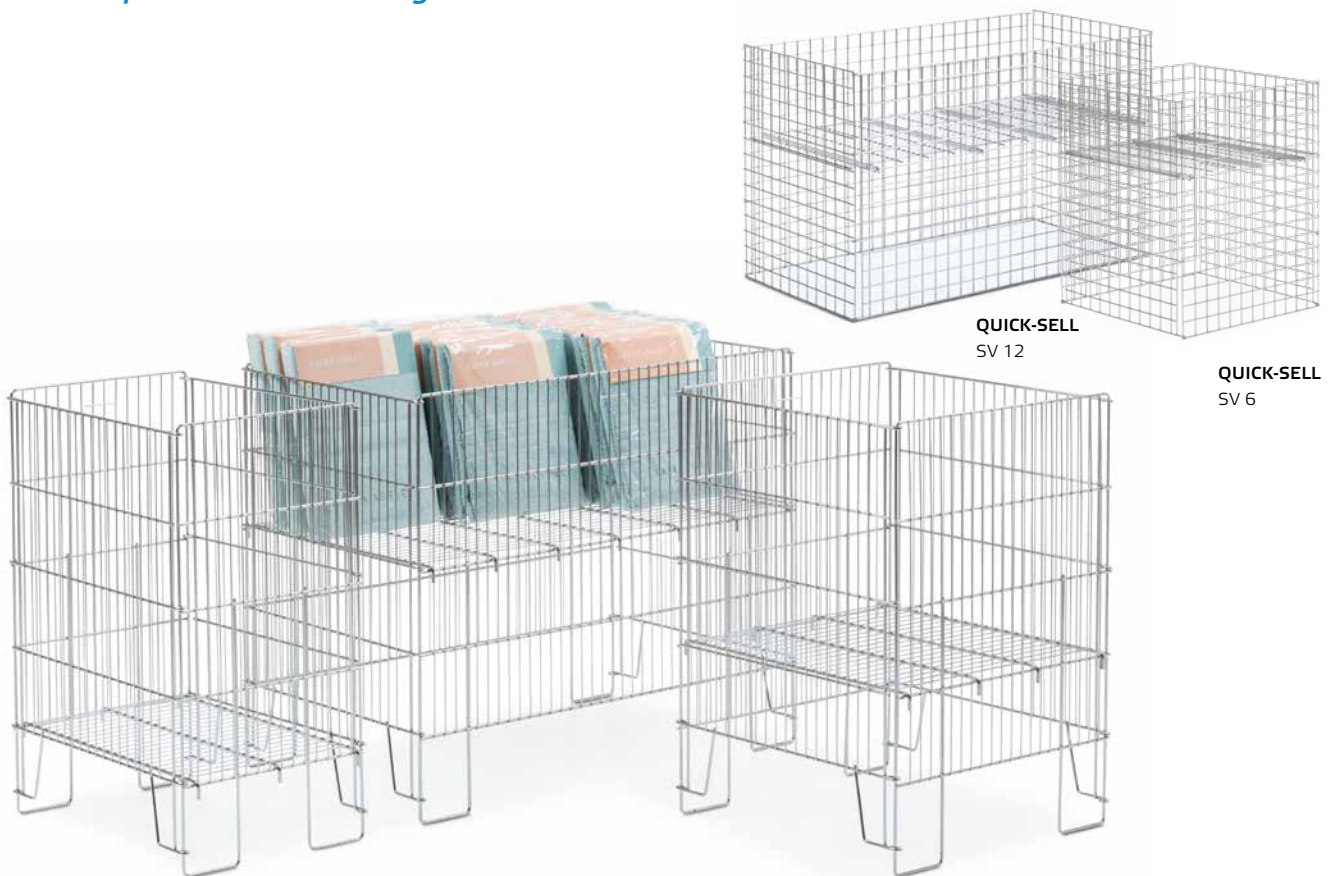

SCHLAGERKÖRBE

120 Liter / 320 Liter / 180 Liter

Schlagerkörbe

Ausführung: Leichte Verkaufskörbe aus Draht, Bodenrost in der Höhe 4-fach verstellbar. Für Lagerung und Transport platzsparend zusammenlegbar.

Oberfläche: Hochglanz-verchromt.

Quick-Sell

Ausführung: Robuste Verkaufskörbe aus Draht mit in der Höhe variabel einhängbaren Rosten. Für Lagerung und Transport platzsparend zusammenlegbar.

Oberfläche: Hochglanz-verchromt.

Standfüße

Der Schlagerkorb steht auf stabilen Stellfüßen mit Abstand zum Boden. Transport mit Hubwagen möglich.

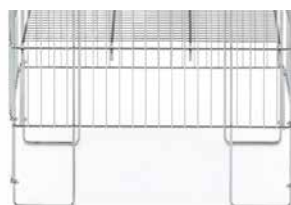

Robuste Bauweise

Trotz leichter Bauweise schultern Schlagerkörbe und Quick-Sell Ihre Aktionsware vorbildlich.

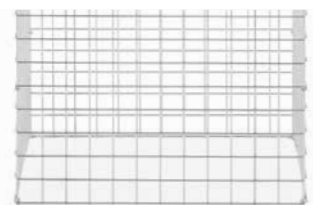

01.12 Schlagerkörbe und Quick-Sell

■ **Wenn es darum geht, schnell zu reagieren**, sind die vielseitigen und praktischen Aktionskörbe genau am richtigen Platz – fix aufgebaut, zusammenlegbar und deswegen schnell wieder raumsparend verstaut.

1 BODENROST
in der Höhe 4-fach verstellbar

2 STANDFÜSSE
4 Füße für sicheren Stand

SCHLAGERKÖRBE
Aufbauen kinderleicht gemacht

1 BODENROST
mit Flacheisen verstärkt, variabel einhängbar in 50 mm Schritten.

2 AUSFÜHRUNG
Für Lagerung und Transport platzsparend zusammenlegbar.

3 STABILE GITTER
mit Maschenweite 50 x 50 mm, Draht-Ø 4,8 mm.

QUICK-SELL
mit drei Handgriffen einsatzbereit

Schlagerkörbe	120 Liter	180 Liter	320 Liter	Quick Sell	SV 6	SV12
	Best.-Nr.	Best.-Nr.	Best.-Nr.		Best.-Nr.	Best.-Nr.
	12.03678.10	12.03679.10	12.03680.10		12.31115.10	12.25208.10
Gewicht (kg)	7,2	8,3	12,5	Gewicht (kg)	17	27
Tragfähigkeit (kg)	15	20	40	Tragfähigkeit (kg)	20	40
Maschenweite (mm)	25 x 150	25 x 150	25 x 150	Maschenweite (mm)	50 x 50	50 x 50

01.13 Verkaufskörbe GVK

Die Wanzl-Klassiker

- > Ideal für Sonderplatzierungen und Aktionen
- > Kompakt und mobil – sofort einsatzbereit
- > Feststehend oder fahrbar



GVK 1
mit Untergestell fahrbar



GVK 3
mit Untergestell fahrbar

GVK 2
mit Untergestell feststehend

Serienmäßige Ausführung

Stabile Körbe und Roste aus Draht. Alle Drahtkreuzungen punktgeschweißt.

Oberfläche: Hochglanz-verchromt.

Verletzungssicher

Die Drahtenden sind zum Schutz vor Verletzungen um die Abschlussdrähte geschlungen.



Variables Volumen

Roste sind mit Haken in der Höhe variabel einhängbar.

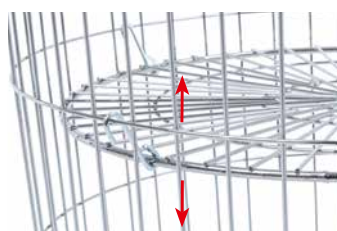

Untergestell

Untergestell ist wahlweise fahrbar und feststehend lieferbar.



01.13 Verkaufskörbe GVK

■ **Mit den Verkaufskörben von Wanzl** ist Musik im Verkauf. Weil die Aktionsplatzierung Ihr Angebot verkaufsstark präsentiert.

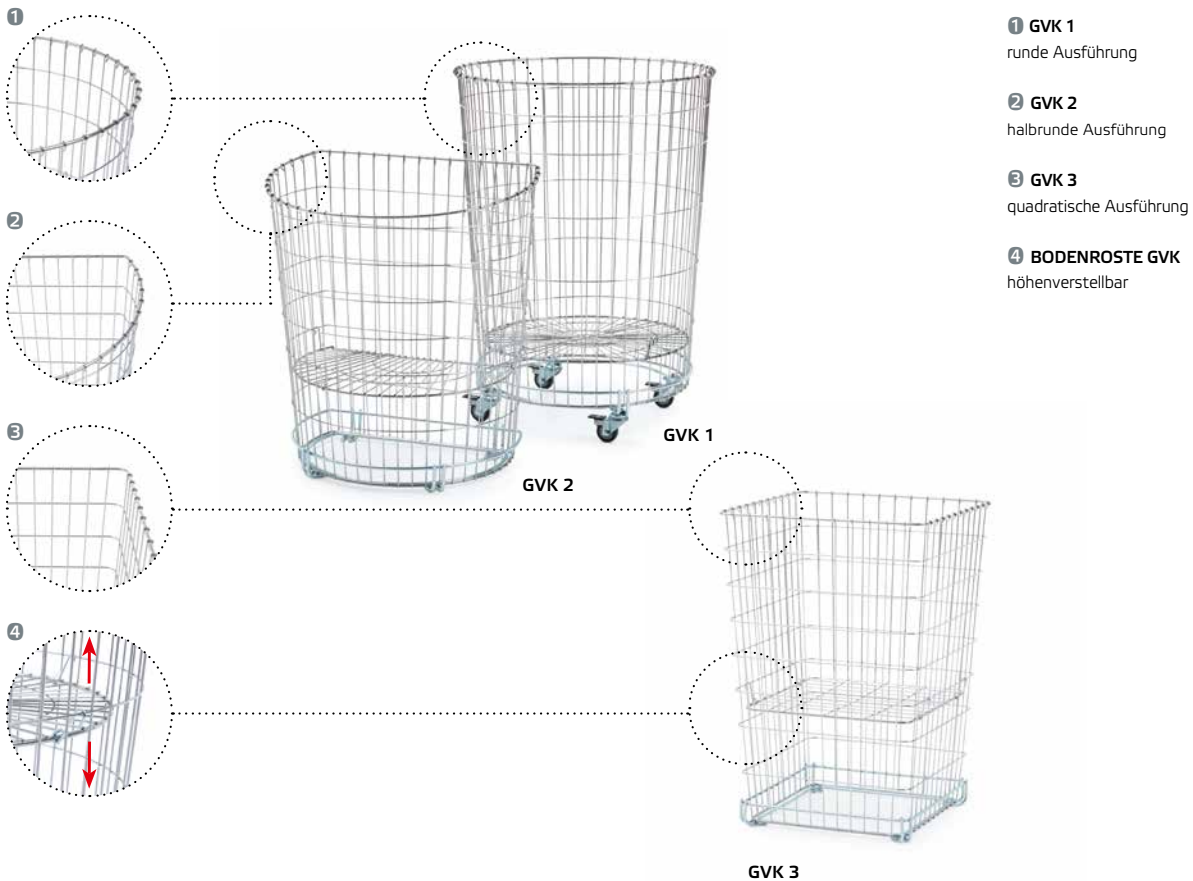

- 1 **GVK 1**
runde Ausführung
- 2 **GVK 2**
halbrunde Ausführung
- 3 **GVK 3**
quadratische Ausführung
- 4 **BODENROSTE GVK**
höhenverstellbar

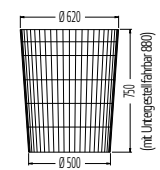
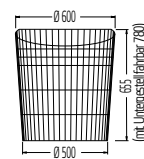
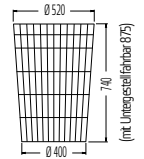
Verkaufskörbe GVK	GVK 1	GVK 2	GVK 3
			
	Best.-Nr.	Best.-Nr.	Best.-Nr.
Verkaufskörbe mit Rost	12.03662.10	12.03665.10	12.03668.10
Gewicht	5,2	4,6	5,1
Tragfähigkeit (kg)	20	20	20
Zubehör			
Untergestell feststehend	26.03664.50	26.03667.50	26.03670.50
Untergestell fahrbar, 4 Rollen, Ø 50 mm	26.03663.50	26.03666.50	26.03669.50

01.14 Korbpräsentier

Verkaufstarke Aktions- und Sonderplatzierungen

> *Ansprechende Präsentation*

> *Einfacher Auf- und Abbau*

> *Natürliche Materialien*



KORBPRÄSENTER
Höhe 450 mm / 650 mm

WEIDEN-SCHÜTTKORB
Höhe 300 mm

KORBPRÄSENTER
Höhe 650 mm

KORBPRÄSENTER
Höhe 450 mm

Serienmäßige Ausführung

Stabile Rohrkonstruktion, verschweißt. Boden schonende Fußabschlüsse mit Kunststoffkappen.

Oberfläche: Kunststoff-Pulver-beschichtet Schwarz metallic 7097.

Weiden-Schüttkörbe: Geflochtene Weidenkörbe mit Tragegriffen aus Naturmaterial. Einfaches Einsetzen in die Rohrkonstruktion.

Robuste Bauweise

Stabile Rohrkonstruktion in Schwarz metallic 7097 beschichtet.



Formschön

Echte Weiden-Schüttkörbe einfach in die Rohrkonstruktion einsetzen.



01.14 Korbpräsentier

■ **Frisches Obst und Gemüse** wird in Weidenkörben mit Korbpräsentier besonders verkaufstark angeboten. Aktions- und Sonderplatzierung lassen sich auf einfache Weise verwirklichen.



1 TRAGEGRIFFE

Einfaches Einsetzen in die Rohrkonstruktion.

2 STABILE ROHRKONSTRUKTION

verschweißt. Boden schonende Fußabschlüsse mit Kunststoffkappen.

3 AUSFÜHRUNG

Weiden-Schüttenkorb mit stabilem Boden.

Korbpräsentier

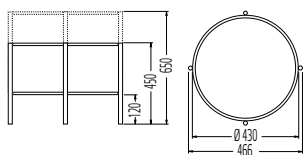

Best.-Nr.

Höhe 450 mm

37.03843.73-7097

Höhe 650 mm

37.03842.73-7097

Gewicht (kg)

4,5

Tragfähigkeit (kg)

10

Zubehör

Weiden-Schüttenkorb
Ø oben 500 x Ø unten 320 x Höhe 300 mm

12.38194.00

02 Produktübersicht

02.01 – 02.09 Frischwarenpräsentier



01 WIRE TECH 100



02 BAKEOFF 3.0



03 BAKEOFF 2.0 / 2.1



04 SIDE-RACK 2.0



05 BAKEOFF DISPLAY



06 VITABLE



07 BLUMENDISPLAY-MODUL

08 VARIO-
BLUMENDISPLAY

09 FLOWER ISLAND

02.10 – 02.12 Palettendisplays



10 POSSIBILITY



11 PALETTI



12 WARENTRÄGER

02.13 Faltdisplays



13 AD 200



13 AD 300

02.14 – 02.15 Aktionsdisplays



14 UNIVERSAL



15 YOURDISPLAY

02 Regale und Displays



02.01 wire tech 100

Klare Linie – einfach mehr Umsatz

- > *Das puristische Ladenbau System mit hoher Funktionalität*
- > *Hygienisch durch fugenlose Systemkonstruktion*
- > *Werkzeuglose Montage für schnellen Auf- und Umbau*

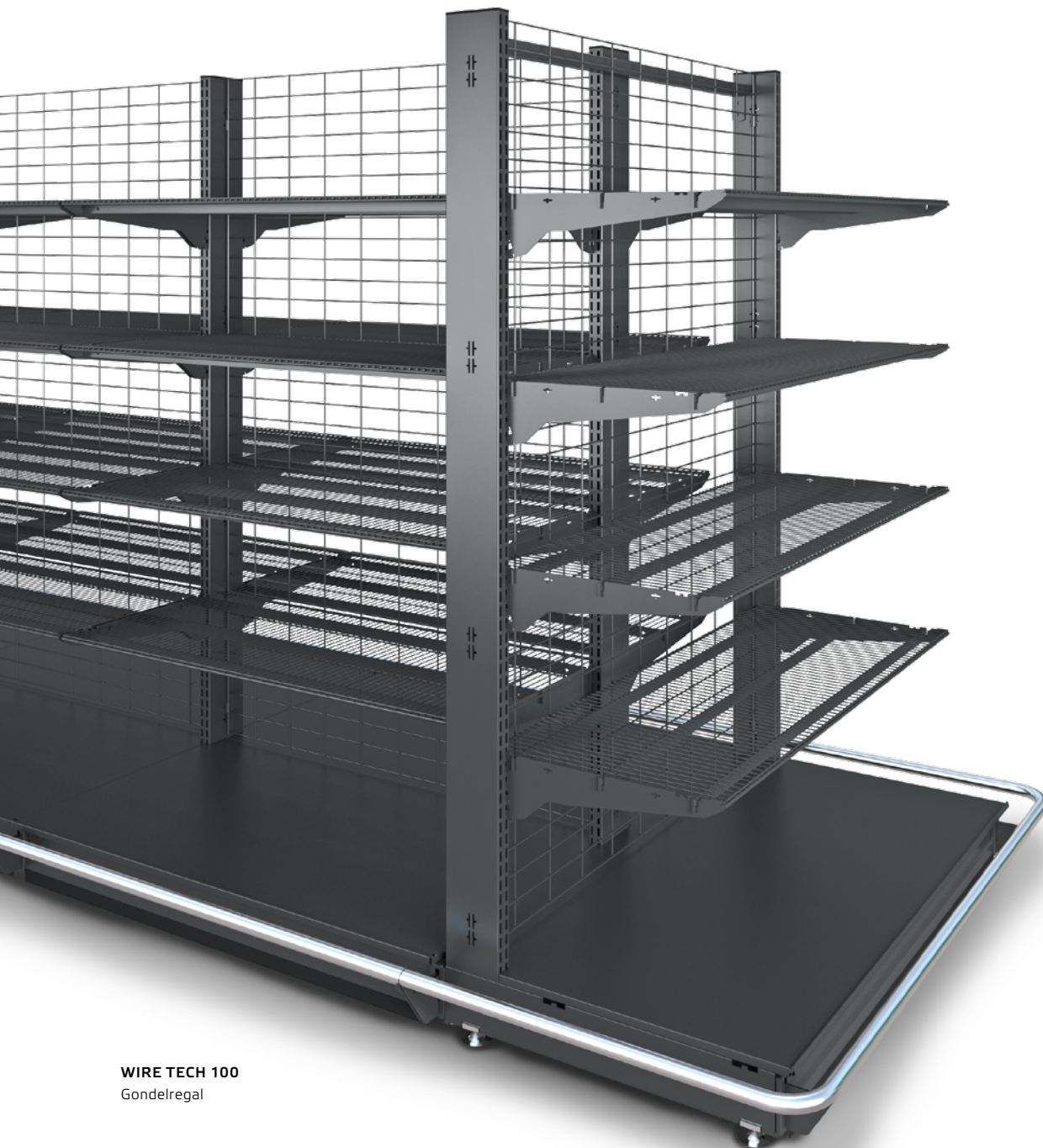

WIRE TECH 100
Gondelregal

02.01 wire tech 100

■ **Das klare, sachliche Design des Systems wire tech 100** nimmt sich bewusst zurück. Im Fokus steht nur das, was wirklich wichtig ist: Ihre Ware. Das erhöht den Warendruck und unterstreicht den gepflegten, aufgeräumten Gesamteindruck Ihres Marktes.

Weitere Informationen
zu diesem Produkt erhalten
Sie unter www.wanzl.com

WIRE TECH 100
Wandregal

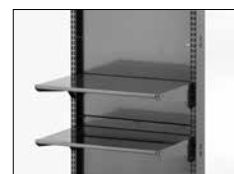
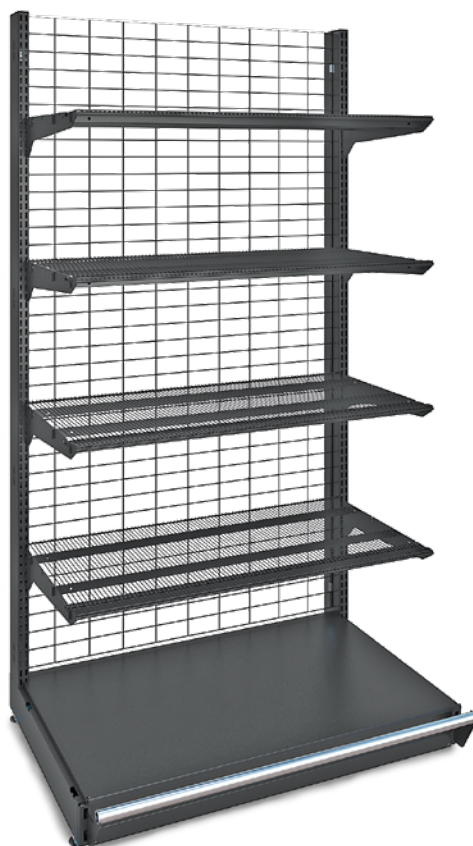

Für ein starkes Ambiente

wire tech 100 präsentiert die Ware mit klarer Linie. Das hochwertig verarbeitete System ist die perfekte Basis für Märkte, die sich vom Durchschnitt abheben: durch Aufenthaltsqualität, Ambiente, schnelle Orientierung und eine impulsstarke Warenpräsentation.

Ihre Vorteile mit wire tech 100

Die durchdachte Systemkonstruktion bringt entscheidende Vorteile mit sich: Ein großer Pluspunkt ist der hygienische Aspekt. Die fugenlose Systemkonstruktion verhindert das Ansammeln von Verunreinigungen und macht das Säubern ganz leicht. Ein weiterer Vorteil ist der schnelle, werkzeuglose Auf- und Umbau. Das spart richtig Zeit und Geld.

Oberflächen und Farbauswahl

Bei wire tech 100 profitieren Sie doppelt. Die große Auswahl an Oberflächen und Farbtönen ermöglicht eine perfekte Einbindung in Ihr Designkonzept. Hinzu kommt die besondere Beschichtungsqualität, die ein Höchstmaß an Widerstandsfähigkeit, Reinigungsfreundlichkeit und Langlebigkeit verbindet – Qualität MADE BY WANZL.

Wirkungsvoller Materialmix

wire tech 100 überzeugt mit vielen Präsentationsformen aus hochwertigsten Materialien. Die prägnant klare wire tech 100 Säule ist kombinierbar mit Rückwänden aus Draht, Blister, Blech und Holz und mit Etagen aus Draht, Glas, Holz und Blech. Und für individuelle Wünsche gibt es bei wire tech 100 natürlich immer eine Customized Solution.

02.02 BakeOff® 3.0

Backwaren erfolgreich verkaufen

- > Hohe Produktpräsenz und damit Warendruck
- > Soft-Closing-System für hohen Komfort und Hygiene
- > Nachrüstung und Kombination mit BakeOff 2.0/2.1 möglich



BAKEOFF 3.0
die neueste Generation

Einfach und sicher zu bedienen

Gebäckzangen und Einmalhandschuhe ermöglichen eine hygienische Entnahme der Backwaren. So landet jedes Produkt sicher in der Tüte.



Attraktive Farben und Dekore

Korpus-Holzdekore	
H1146 Bardolino Eiche grau	R5690 Wenge Classic

Modulfarben		
7021 Schwarzgrau	7422 Umbragrau Matt	9261 Eisenglimmer Matt

02.02 BakeOff® 3.0

■ Bei der neuesten Generation **BakeOff 3.0** steht Ihr Backwarensortiment noch stärker im Mittelpunkt. Ihre Ware liegt perfekt sichtbar direkt hinter Hygieneklappen und erzeugt maximalen Warendruck.



1 BACKWARENTURM MIT KÜHLUNG

Serviceurm für die Präsentation gekühlter Ware in den beiden obersten Ebenen. Darunter zwei Backwarenetagen. Kühlelement aus Edelstahl. Konstante Kühlung auf beiden Ebenen.

2 BACKWARENTURM GRUNDMODUL

Verkaufsturm für Backwaren mit offener Rückwand für die Bestückung von vorne und von hinten. Mit Glasdach aus Einscheiben-Sicherheitsglas (ESG). Optionale Rückwand in Holzdekor.

3 BACKWARENETAGE

Ausführung ohne bewegliche Teile im Inneren. Geringer Reinigungsaufwand mit größtmöglicher Transparenz.

4 ZENTRALE BRÖSELWANNE

Ausziehbare, zentrale Bröselwanne für Sauberkeit und Hygiene unter den Modulen.

5 SERVICEEBENE

Serviceebene, abgestimmt auf ihren Bedarf. Wählbare Einheiten:

6 7 8 9 SERVICEMODULE

Bequemes Schubladensystem für Einmalhandschuhe und Restebox, Tüten, Staubsauger.

10 BROTSCHNEIDEMASCHINE

Separater Turm mit identischem Design zur Integration einer Brotschneidemaschine

Upgrade möglich!
Rüsten Sie Ihre BakeOff-Module 2.0 / 2.1 auf die neueste Generation BakeOff 3.0 um!



BAKEOFF 2.1

Korpus-Holzdekor Bardolino Eiche grau

Sauber und hygienisch

Der Schutz der Backwaren wird durch die lautlos arbeitenden Hygieneklappen gewährleistet.



Leichte Bestückung

Die Warenbestückung erfolgt entweder von vorne oder hinten, angepasst an Ihren Verkaufsraum oder Ihren Prozess.



02.03 BakeOff® 2.0 / 2.1

Mit System zum erfolgreichen Backwarenverkauf

- > Hoher Warendruck und Maximierung des Füllvolumens
- > Beste Ergonomie für Kunden und Filialpersonal
- > Modularität und Flexibilität in der Sortimentsgestaltung

Videoclip
BakeOff 2.0



BAKEOFF 2.0
Korpus-Holzdekor Bardolino Eiche grau

Modulare Bauweise

Beliebig viele Türme können aneinander gereiht werden. Jede Backwarenetage kann mit Hilfe eines Glastrenners in 2 oder 3 gleichgroße Bereiche abgetrennt werden.

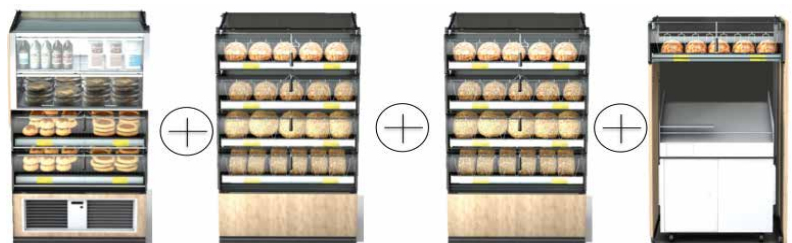

Attraktive Farben und Dekore

Modulfarben	
8017	7021
Schokoladenbraun 8017	Schwarzgrau 7021

Korpus-Holzdekore		
H1146	H3734	H1555
Bardolino Eiche grau	Dijon Nussbaum natur	Wenge

02.03 BakeOff® 2.0 / 2.1

■ Mit Wanzl BakeOff 2.0 rückt Ihr Backwaren-Sortiment ins richtige Licht und macht Ihren Kunden Appetit auf mehr. Das System bietet eine hohe Flexibilität, um Ihrer räumlichen Situation und Ihren Prozessabläufen gerecht zu werden. Durch die modulare Bauweise kann flexibel und ohne großen Montageaufwand auf eine Sortimentsumgestaltung reagiert werden.



1 KÜHL-MODUL

Kühlelement integrierbar in das bestehende Design

2 BROTMODUL

Einfache Entnahme von Broten unterschiedlicher Form und Größe möglich.

3 BRÖTCHENMODUL

Ausführung ohne bewegliche Teile im Inneren. Geringer Reinigungsaufwand mit größtmöglicher Transparenz.

4 FEINGEBÄCKMODUL FÜR SÜSSWAREN

Nachrutschen des Gebäcks wird durch eine Spezialbeschichtung optimiert.

5 KRÜMELBLECH

Ausziehbares, zentrales Krümelblech für maximale Sauberkeit unter den Modulen. Integrierte Stoßleiste gegen Beschädigung.

6 7 8 9 SERVICEMODULE

Bequemes Schubladensystem für Einmalhandschuhe und Restebox, Tüten, Staubsauger.

10 BROTSCHNEIDEMASCHINE

Separater Turm mit identischem Design zur Integration einer Brotschneidemaschine

Upgrade: BakeOff 2.1
Erhöhte seitliche Transparenz durch Echtglas-scheiben anstatt Blech an der Backwarenetage!



BAKEOFF 2.1
Korpus-Holzdekor Bardolino Eiche grau

Bequemes Handling

Die **Warenbestückung** richtet sich ganz nach Ihren räumlichen Anforderungen und ist von vorn und hinten möglich. Für die tägliche Reinigung ist ein leicht zugänglicher Staubsauger im Servicemodul integriert.



Da greift man gerne zu

Die **Warenentnahme** durch den Kunden geht spielend leicht und in Einhandbedienung. Die Backwaren werden mit einem Backwarenzüher auf die Entnahmeablage gezogen und mit Einmalhandschuh oder Gebäckzange entnommen.



02.04 SideRack 2.0

für Präsentation und Verkauf von Backwaren

- > *BakeOff-Erweiterungsmodul für den Verkauf verpackter Backwaren*
- > *Bequeme Warenentnahme durch Kunden*
- > *Leichte Reinigung mit wenigen Handgriffen*



SIDERACK 2.0
Grundeinheit mit 2 Anbauteilen

Kombination mit BakeOff 2.0

Die Verkaufseinheit SideRack 2.0 für verpackte Backwaren bildet zusammen mit dem Backwaren-Verkaufssystem BakeOff 2.0 / 2.1 eine attraktive Insel in Ihrer Backwarenabteilung. Für eine perfekte Integration sorgen ausgewählte Dekore, Beschichtungen und Materialien. Diese machen Kunden beim Einkauf Appetit auf mehr. Perfekt und hygienisch gereinigt mit nur wenigen Handgriffen.



SIDERACK 2.0
Grundeinheit mit Anbauteil,
kombiniert mit BakeOff 2.0 / 2.1-Verkaufssystem

02.04 SideRack 2.0

Die Erweiterungseinheit SideRack 2.0 zum Verkaufssystem BakeOff 2.0 / 2.1 lässt sich durch den modularen Aufbau harmonisch in Ihren Markt integrieren.

SideRack 2.0 – passend für BakeOff 2.0 / 2.1 / 3.0



SIDERACK 2.0
Grundeinheit mit Anbauteil



1 GRUNDEINHEIT
2 L-Säulen mit Stellfüßen, 2 Querverbinder, Kunststoff-Pulver-beschichtet, Sockelverstrebung und Holzsockel Grundeinheit



2 ANBAUEINHEIT
L-Säule mit Stellfüßen, 2 Querverbinder, Kunststoff-Pulver-beschichtet, Sockelverstrebung und Holzsockel Anbaueinheit



3 DRAHTETAGE
Drahtetage, Konsolen und Frontgitter Kunststoff-Pulver-beschichtet, Scannerschiene 40 mm transparent





4 HOLZETAGE
Konsolen und Frontgitter Kunststoff-Pulver-beschichtet, Scannerschiene 40 mm transparent

5 KORB
für Sockelboden, B 580mm x T 500 mm x H hinten 270 mm, H vorne 160 mm

6 SEITEN- UND RÜCKWAND
Holzrückwand inkl. Rückwandhalter Holzseitenwand inkl. Seitenwandhalter

Korpus-Holzdekore		
 H1146 Bardolino Eiche grau	 H3734 Dijon Nussbaum natur	 H1555 Wenge

Kunststoff-Pulver-Beschichtung	
 8017 Schokoladenbraun 8017	 7021 Schwarzgrau 7021

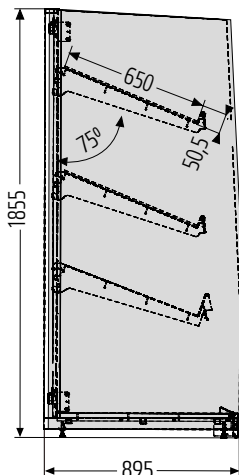
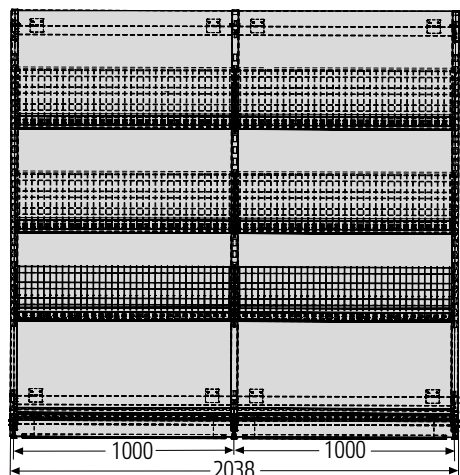

Geprüfte Sicherheit

Die elektronischen Komponenten, die Standsicherheit sowie die hygienischen Aspekte wurden durch den TÜV SÜD überprüft und attestiert.



DIN-Normenausschuss

Lebensmittelhygiene
Um im Bereich der Lebensmittelhygiene auf dem aktuellsten Stand zu sein, sind wir im DIN-Normenausschuss »Backstationen im Einzelhandel« vertreten.



02.05 BakeOff®-Display

Ansprechende Präsentation und erfolgreicher Verkauf von Backwaren

- > *Transparentes Design für hohe Warenpräsenz*
- > *Bequemer Zugriff auf die Backwaren aus jeder Etage*
- > *Guter Warenschutz durch Hygieneklappen*



BAKEOFF-DISPLAY

Backwarenpräsentier in Kombination
mit Kaffeestation

02.05 BakeOff®-Display

Weitere Informationen
zu diesem Produkt erhalten
Sie unter www.wanzl.com



BAKEOFF-DISPLAY
Ausführung mit oder ohne
Hygieneklappen

Ansprechende Backwarenpräsentation

Das Wanzl BakeOff-Display vereint anspruchvolles Design und verkaufsfördernde Features. Die moderne Gestaltung des Möbels fügt sich dabei harmonisch in Ihren Verkaufsraum ein.

Transparentes Design

Die hohe Transparenz des BakeOff-Displays ermöglicht Kunden einen guten Überblick zu Ihrem angebotenen Backwarensortiment. Die integrierte LED-Beleuchtung arbeitet energiesparend und präsentiert Ihre Backwaren in angenehmen Licht.

Verkaufsfördernde Features

Die in der Neigung verstellbaren Etagen sorgen für leichtes Nachrutschen der Backwaren und damit für beste Sichtbarkeit. Das erzeugt hohen Warendruck. Die abgehängten Grafikblenden garantieren die optimale Aufmerksamkeit für Ihr Backsortiment.

Sauber und hygienisch

Im BakeOff-Display liegen alle Backwaren hygienisch geschützt hinter geschlossenen Hygieneklappen. Ebenso sind die Seitenelemente des Verkaufsmöbels geschlossen. Die Entnahme der Backwaren erfolgt entweder mit Gebäckzangen oder Einmalhandschuhen.

02.06 Vitable®

Vitable® – da kommt Frische auf!

- > Genial einfach und genial flexibel
- > Setzt mehr Kaufimpulse
- > Überzeugt durch Hygienekonzept



VITABLE
mit Dekor

Serienmäßige Ausführung

Das neue Vitable bietet dank seines modularen Aufbaus vielfältige Gestaltungsmöglichkeiten. Alle Vitable bestehen aus den gleichen Konsolen in unterschiedlichen Tiefen. Das Vitable ist als Gondeln oder Wandeinheit mit offenem oder geschlossenem Korpus erhältlich.

Die vordere Front ist bei der geschlossenen Variante als einfach zu öffnende Hygieneklappe ausgeführt. Alle Varianten verfügen über Kistenstopper, so dass die oberen Obst- und Gemüseboxen nicht nachrutschen, wenn im unteren Bereich bestückt wird.

Flexible Modulbauweise

Die Vitable Grundelemente erhalten Sie in verschiedenen Tiefen und als ein-, zwei- oder dreietagiges System. Ganz wie Sie es brauchen, um Ihren Platz optimal zu nutzen.

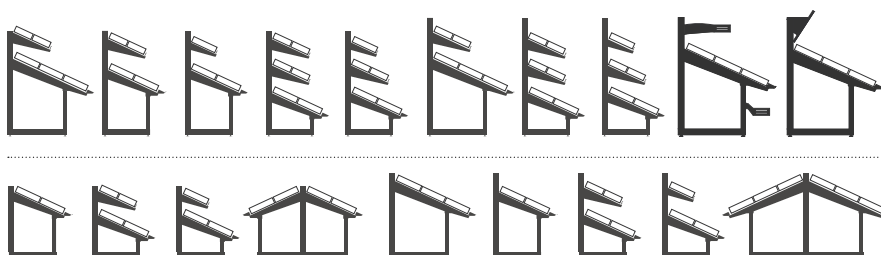

02.06 Vitable®

■ Ob im Citymarkt oder in der Großfläche, als Gondel oder Wandregal.

Die Vitable-Grundelemente erhalten Sie in verschiedenen Tiefen in den Achsmaßen 1000 mm und 1250 mm und als ein-, zwei- oder dreietagiges System. Ganz wie Sie es brauchen, um Ihren Verkaufsraum optimal zu nutzen.

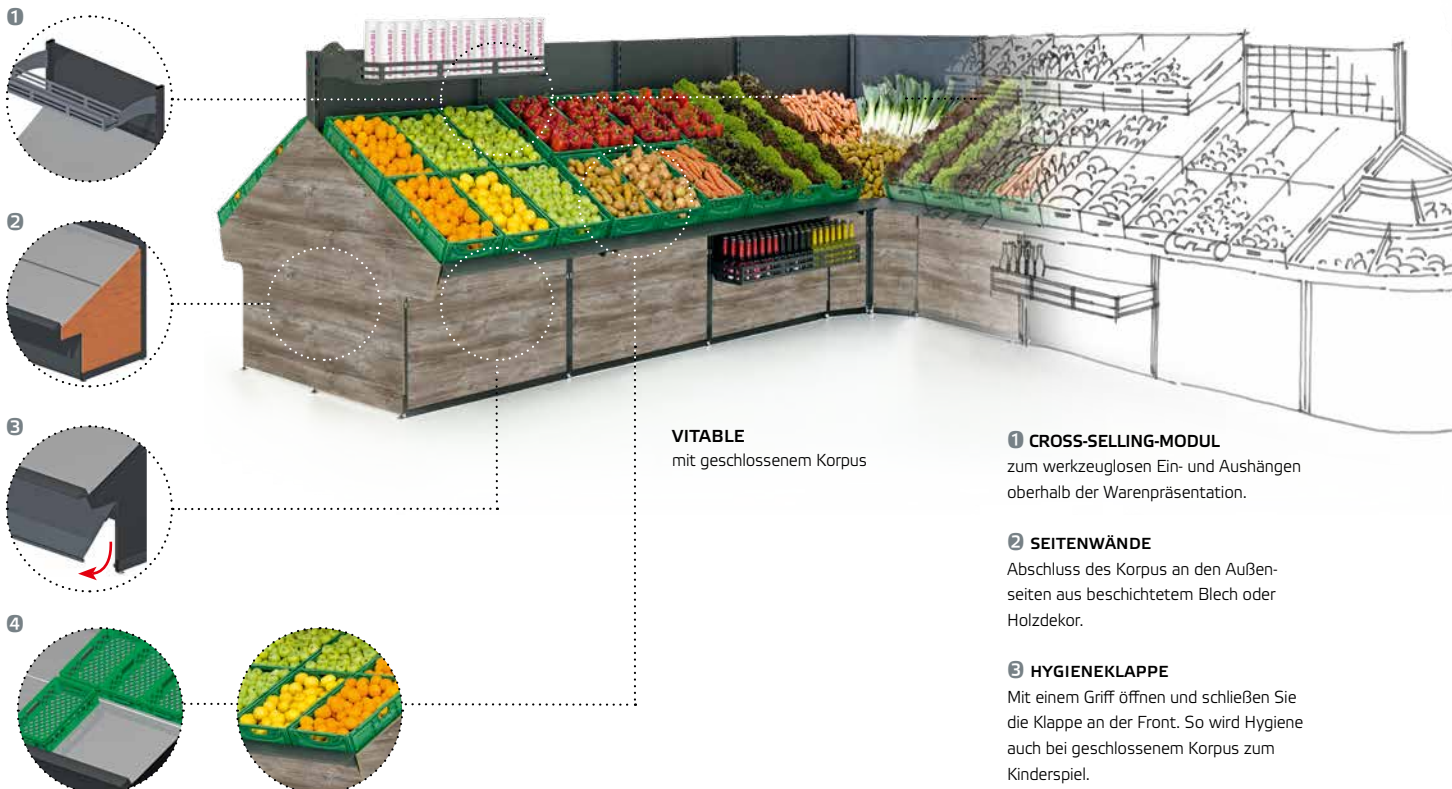

VITABLE
mit geschlossenem Korpus

1 CROSS-SELLING-MODUL

zum werkzeuglosen Ein- und Aushängen oberhalb der Warenpräsentation.

2 SEITENWÄNDE

Abschluss des Korpus an den Außenseiten aus beschichtetem Blech oder Holzdekor.

3 HYGIENEKLAPPE

Mit einem Griff öffnen und schließen Sie die Klappe an der Front. So wird Hygiene auch bei geschlossenem Korpus zum Kinderspiel.

4 KISTENSTOPPER

Rücken- und Fingernagel-schonend – der Kistenstopper sorgt dafür, dass Kisten nicht von oben nachrutschen können.

Sauberer

Vitable überzeugt durch ein einzigartiges Hygienekonzept. Alle Stellen, an denen sich Fruchtsäfte und -reste sammeln könnten, sind für das Personal einfach und frei zugänglich – dank der Hygieneklappe auch bei geschlossenem Aufbau.



Dekore

Wanzl bietet Ihnen zu Ihrem neuen Vitable eine breite Auswahl an Dekoren an. Magnetfolien mit individuellen Motiven zum Anbringen an Hygieneklappe und Rückwand sind mit kurzer Lieferfrist zu attraktiven Konditionen erhältlich.



02.07 Blumendisplay-Modul

Verkaufsinsel für Schnittblumen, Topfpflanzen und Accessoires

- > Modular aufgebaut
- > Wand- oder Gondellösung
- > Fahrbar, an- und ausbaubar



**BLUMENDISPLAY-ABSCHLUSS-MODUL
90° LINKS**

mit Preistafelhalterung höhenverstellbar

Serienmäßige Ausführung

Stabile Konstruktion aus Vierkant-Stahlrohr mit integrierten Eimer-Halterungen und abklappbaren Ablagerosten für Topfblumen. In der Höhe verstellbare Preistafelhalterung. Blumendisplay-Module untereinander mit Modulverbindung koppelbar.

Oberfläche: Hochglanz-verchromt

Fahrbare Ausführung: 4 Lenkrollen, Rollen-Ø 75 mm mit Feststellern.

02.07 Blumendisplay-Modul

■ Umsatzstark beim Verkauf von Schnitt- und Topfblumen, Topfpflanzen und Accessoires.

Auch andere Einsatzmöglichkeiten an exponierten Lagen sind denkbar z. B. für künstliche Blumen, Dekobedarf, Saisonartikel etc.

1

2

3

4

1 PREISTAFELHALTERUNG
höhenverstellbar inklusive Holzpreistafel, mit Steckverbindung.

2 EIMER-HALTERUNG
für Eimer schwarz, 10 Liter.

3 MODULVERBINDUNG
mit steckbarem Drahtbügel.

4 ABLAGEROST
Drahtrost klappbar.

5 ROLLEN
4 Lenkrollen, mit Feststellern, Rollen-Ø 75 mm

**BLUMENDISPLAY
ABSCHLUSS-MODUL 90° LINKS**

**BLUMENDISPLAY
-MODUL GERADE**

**BLUMENDISPLAY
ABSCHLUSS-MODUL 90° RECHTS**

**2 X BLUMENDISPLAY
MODUL GERADE**

links

rechts

**2 X BLUMENDISPLAY
ABSCHLUSS-MODUL 90°**

Blumendisplay	Abschluss-Modul 90°, links	Modul gerade	Abschluss-Modul 90°, rechts
	Best.-Nr.	Best.-Nr.	Best.-Nr.
Fahrbar	12.92082.10-0002	12.92080.10-0002	12.92081.10-0002
Rollen-Ø (mm)	75	75	75
Gewicht (kg)	26	43,5	26
Tragfähigkeit (kg) pro Etage/gesamt	10/15/50	20/60	10/15/50
Zubehör			
Kunststoffeimer, Schwarz, 10 Liter	12.20249.07	12.20249.07	12.20249.07

02.08 Vario-Blumendisplay

Fahrbarer Umsatzträger für Blumen

> Für Schnitt- und Topfblumen sowie Accessoires

> Kompakte Abmessungen

> Ideal für den Innen- und Außenbereich



VARIO-BLUMENDISPLAY
mit sechs Eimerhaltern

Serienmäßige Ausführung

Stabile Drahtkonstruktion mit sechs oder neun Eimerhaltern und drei klappbaren Drahtetagen.

Oberfläche: Hochglanz-verzinkt-chromatiert.

Rollen: 4 Lenkrollen, davon 2 mit Feststellern.

Drahtetage

Praktisch klappbar

Bei Bedarf für Gießkannen, Blumenvasen oder -töpfe.



02.08 Vario-Blumendisplay

■ **Der mobile Umsatzträger von Wanzl:** Für Schnittblumen, Topfblumen und Accessoires. Kompakte Abmessungen, dadurch hervorragend geeignet für Aktionsplatzierungen im Innen- und Außenbereich.

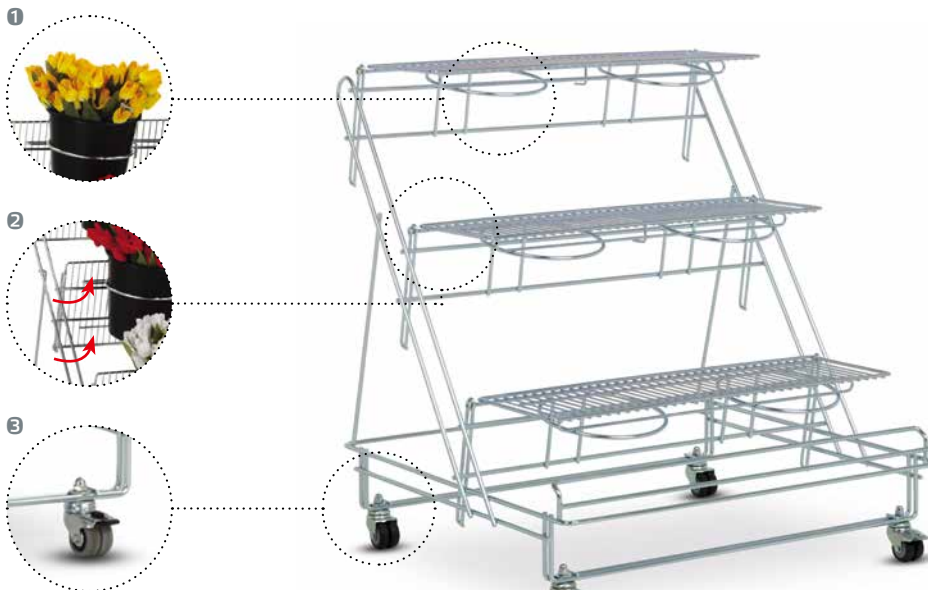

1 EIMERHALTER
aus stabiler Drahtkonstruktion.

2 DRAHTTAGEN
Bei Bedarf praktisch klappbar, zur waagrechten Stellfläche.

3 ROLLEN:
4 Doppel-Lenrollen, davon 2 mit Feststellern.

VARIO-BLUMENDISPLAY
mit sechs Eimerhaltern,
Drahtetage geklappt

Vario-Blumendisplay



Best.-Nr.

Fahrbar	12.29606.50
Rollen-Ø (mm)	50
Gewicht (kg)	22
Tragfähigkeit (kg) pro Etage/gesamt	15/50

Zubehör

Kunststoffeimer, Schwarz, 10 Liter	12.20249.07
------------------------------------	-------------

02.09 Flower Island

Das Blumendisplay mit neuen Erfolgsperspektiven

> **Hochwertige Warenpräsentation für Topfpflanzen und Schnittblumen**

> **Leichtes Design – Ware steht optimal im Vordergrund**

> **Schneller Standortwechsel mit Hubwagen**

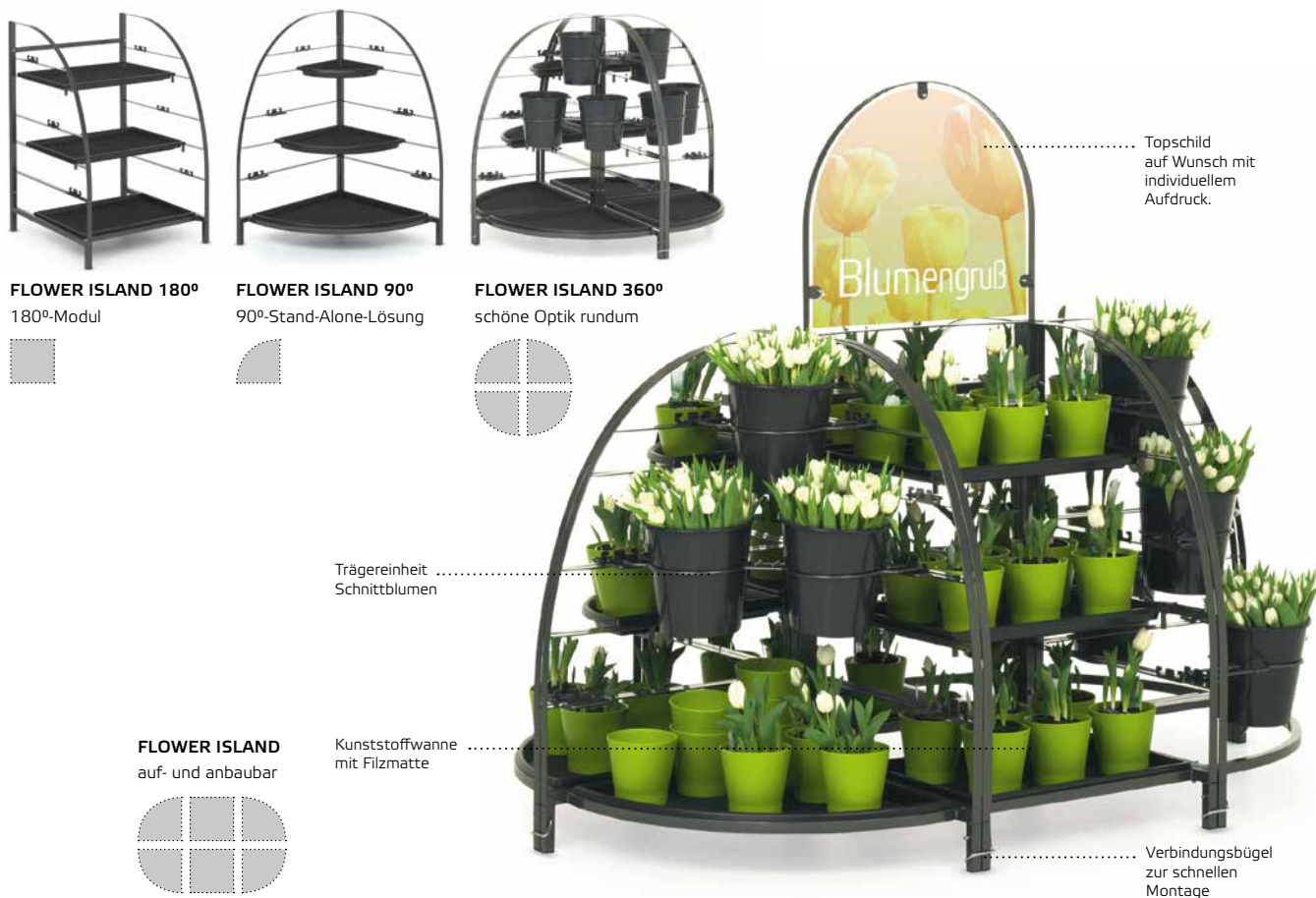

FLOWER ISLAND 180°
180°-Modul



FLOWER ISLAND 90°
90°-Stand-Alone-Lösung



FLOWER ISLAND 360°
schöne Optik rundum

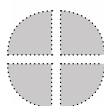

FLOWER ISLAND
auf- und anbaubar

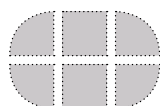

Serienmäßige Ausführung

Stabile Flachstahl- und Vierkantrrohrkonstruktion mit Konsolen für die Aufnahme der Trägereinheiten für Kunststoffwannen oder Eimer.

Oberfläche: Kunststoff-Pulver-beschichtet in Schwarz metallic 7097.

Einfacher Aufbau

Egal ob Wand- oder Gondellösung, ob Topfpflanzen oder Schnittblumenverkauf – Flower Island lässt sich perfekt Ihrer Raumsituation und Sortimentsauswahl anpassen. Mit Trägereinheiten für Kunststoffwannen oder Eimer und Topschildern ist das System unbegrenzt ausbaufähig.

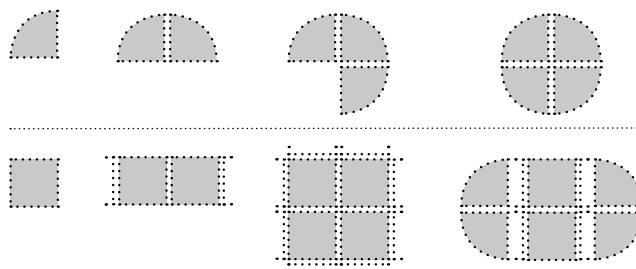

02.09 Flower Island

Flower Island überzeugt durch modularen Aufbau und vielfältige Gestaltungsmöglichkeiten – für aufmerksamkeitsstarken Blumen- und Accessoiresverkauf.

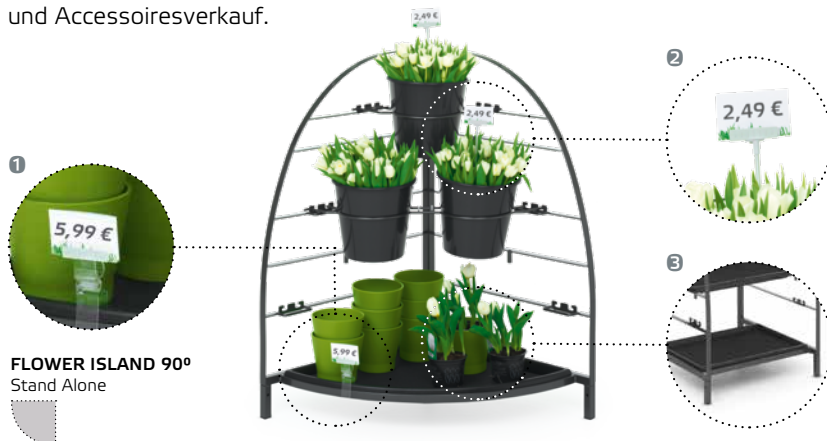

FLOWER ISLAND 90°
Stand Alone

1 PREISAUSSZEICHNUNG*
Klemme 3, mit Cardholder

2 PREISAUSSZEICHNUNG*
Spieß in 400 mm / 600 mm Länge mit Cardholder

3 KUNSTSTOFFWANNE
mit Filzmatte

Flower Island	Flower Island 90°	Flower Island 180°
Achismaß	715	690
Oberfläche Kunststoff-Pulver-beschichtet in Anthrazit Metallic 7097		
	Best.-Nr.	Best.-Nr.
Grundgestell	12.05991.73-7097	12.05992.73-7097
Gewicht (kg)	16	16
Tragfähigkeit (kg)	50	50
Zubehör		
Kunststoffwanne 90°-Segment klein, inkl. Trägereinheit und Filzmatte für Einsatz oben	77.84409.07	-
Kunststoffwanne 90°-Segment mittel, inkl. Trägereinheit und Filzmatte für Einsatz Mitte	77.84410.07	-
Kunststoffwanne 90°-Segment groß, mit Filzmatte für Einsatz unten, keine Trägereinheit nötig	77.84411.07	-
Kunststoffwanne 180°-Segment, inkl. Trägereinheit und Filzmatte für Einsatz oben und Mitte	-	77.84522.07
Kunststoffwanne 180°-Segment, mit Filzmatte für Einsatz unten, keine Trägereinheit nötig	-	77.84606.07
Trägereinheit 90°-Segment klein, für 1 Eimer für Einsatz oben	12.06221.73	-
Trägereinheit 90°-Segment mittel, für 2 Eimer für Einsatz Mitte	12.06222.73	-
Trägereinheit 90°-Segment groß, für 2 Eimer für Einsatz unten	12.06223.73	-
Trägereinheit 180°-Segment, für 2 Eimer für Einsatz oben, Mitte und unten	-	00.47179.73
Kunststoffeimer schwarz, passend für Trägereinheit	12.20249.07	12.20249.07
Topschildhalter	-	12.06225.73
Topschild, Polystyrol weiß, unbedruckt, für Topschildhalter	-	00.29438.07
Verbindungsbügel	12.12323.50	12.12323.50
Kunststoffwanne 90°-Segment klein	12.04102.07	-
Kunststoffwanne 90°-Segment mittel	12.04101.07	-
Kunststoffwanne 90°-Segment groß	12.04100.07	-
Kunststoffwanne 180° Segment	-	00.13003.07-9005

* Preisausszeichnung auf Anfrage

02.10 Possibility®

Verkaufstarke Präsentation pur – am Point of Sale

- > Auf Wanzl-Metallsystempalette mit 1000 Möglichkeiten
- > 5 Montagepositionen für Seitenwände ermöglichen zahlreiche Grundrissvarianten
- > Platzbedarf = 1 Euro-Palette

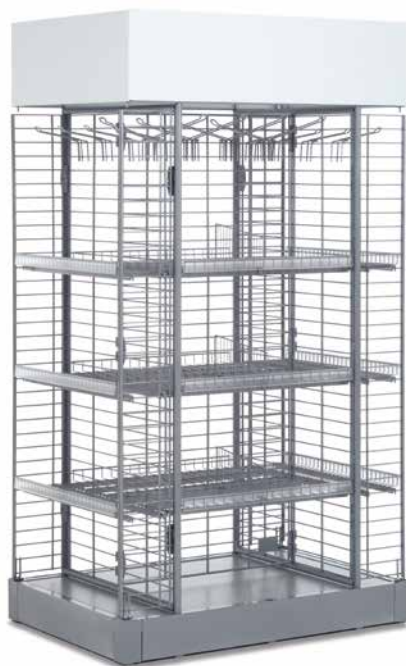

POSSIBILITY
Montageposition Beispiel C
mit Zubehör



Serienmäßige Ausführung

Basismodul aus Metallpalette und 2 Seitenwänden. Metallsystempalette aus Vierkantrrohr, Seitenwände aus Rundrohrrahmen mit Drahtgitter. Schneller Auf- und Abbau, platzsparend zu lagern. Der Transport mit dem Hubwagen ist auch im beladenen Zustand möglich.

Maße (mm): B 1200 x T 800 x H 1850
(mit Crown H 2150).

Oberflächen: Alle Elemente aus Metall Kunststoff-Pulver-beschichtet Titangrau 7084.

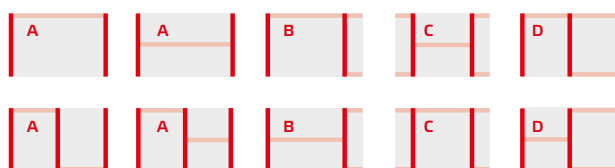

Seitenwände Trennwände bzw. Flügelwände

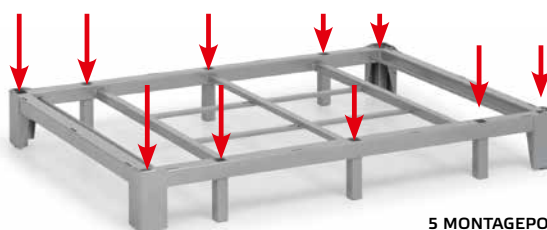

5 MONTAGEPOSITIONEN
für Seitenwände ermöglichen
zahlreiche Grundrissvarianten.

02.10 Possibility®

Possibility ist speziell für Impulsverkauf und Aktionsplatzierungen konzipiert.
 Die pfiffige Wanzl-Metallsystempalette im Euro-Paletten-Maß in Kombination mit Draht- und Rohrelementen bilden dieses außergewöhnlich variable Verkaufssystem.



SEITEN- UND CROWNERBLENDEN
 Perfektes Branding verkaufsfördernd in der Gestaltungslinie Ihrer Produkte.
 Druck auf Anfrage.

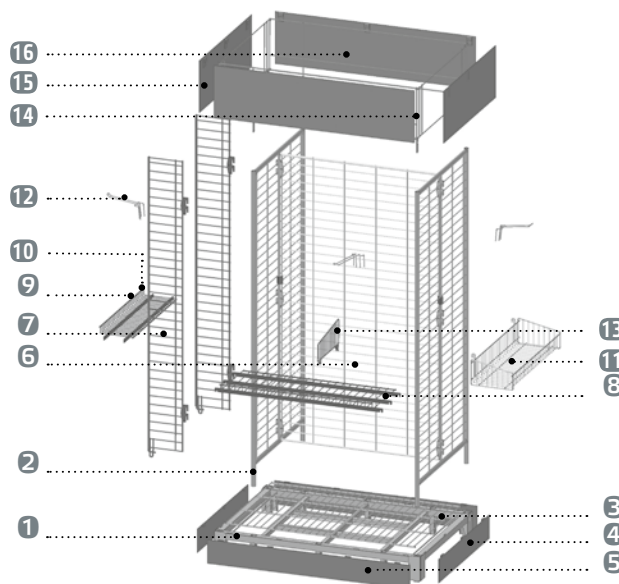

Possibility Tragfähigkeit gesamt max. 500 kg

Basismodul
 B 1200 x T 800 x H 1850 mm



1 Metallpalette / 2 Seitenwände 800

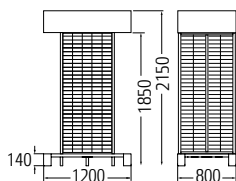

	Best.-Nr.
Basismodul = 1 Metallpalette, 2 Seitenwände 800	1 2 12.11900.73-7084
Ausführung für Metallpalette	
Paletteneinlage Gitterrost	3 28.18194.73-7084
Paletteneinlage Holzplatte, grau beschichtet	12.69609.78-0000
Palettenblende 800, Metall beschichtet	4 12.92809.73-7084
Palettenblende 1200, Metall beschichtet	5 12.92696.73-7084
Palettenblende 800, Kunststoff weiß	12.11664.07-0000
Palettenblende 1200, Kunststoff weiß	12.11663.07-0000
Seitenwand	
Seitenwand 800	2 12.69383.73-7084
Trennwände	
Trennwand 600, auch als Rückwand einsetzbar	12.11645.73-7084
Trennwand 800, auch als Rückwand einsetzbar	12.11646.73-7084
Trennwand 1000, auch als Rückwand einsetzbar	12.11647.73-7084
Trennwand 1200, auch als Rückwand einsetzbar	12.11648.73-7084
Flügelwände	
Flügelwand 200, links	12.11761.73-7084
Flügelwand 200, rechts	12.11760.73-7084
Flügelwand 600, links	12.11763.73-7084
Flügelwand 600, rechts	12.11762.73-7084
Drahtetagen (Montage zwischen Seitenwänden)	
Drahtetage 600, einseitige Aufkantung 40 mm	12.11754.73-7084
Drahtetage 800, einseitige Aufkantung 40 mm	12.11755.73-7084
Drahtetage 1000, einseitige Aufkantung 40 mm	12.11756.73-7084
Drahtetage 1200, einseitige Aufkantung 40 mm	12.11757.73-7084

	Best.-Nr.
Flügel-Drahtetagen	
für Flügelwände 200, einseitige Aufkantung 40 mm	9 12.11658.73-7084
für Flügelwände 600, einseitige Aufkantung 40 mm	12.11659.73-7084
Scanner-Preisschienen, glasklar	
für Drahtetage 600	10 21.06556.07-9095
für Drahtetage 800	21.06557.07-9095
für Drahtetage 1000	21.06558.07-9095
für Drahtetage 1200	21.06559.07-9095
für Flügel-Drahtetagen	21.21245.07-9095
Zubehör	
Seitenkorb rechteckig	11 12.69496.73-7084
Blisterdoppelhaken 150 mm	12 24.02375.50-0000
Blisterdoppelhaken 300 mm	24.02374.50-0000
Trengitter schräg, für Drahtetagen	13 27.02939.73-7084
Trengitter schräg, für Flügel-Drahtetagen 200	27.02940.73-7084
Blende für Flügelwand, Kunststoff weiß	12.11662.07-0000
Crowner	
Steckvorrichtung für Grundriss A	12.11651.73-7084
Steckvorrichtung für Grundriss B	14 12.11653.73-7084
Steckvorrichtung für Grundriss C	12.11652.73-7084
Steckvorrichtung für Grundriss D	12.11654.73-7084
Crownerblende 800, Kunststoff weiß	15 12.11661.07-0000
Crownerblende 1200, Kunststoff weiß	16 12.11660.07-0000

Für weitergehende Informationen fordern Sie bitte unseren detaillierten Prospekt an. Gerne setzt sich auch unser Fachberater mit Ihnen in Verbindung.

02.11 Paletti

Variable Warenpräsentation auf Euro-Palette

- > **Schneller, einfacher, günstiger, erfolgreicher!**
- > **Umfangreiches Zubehör macht den Look perfekt**
- > **Platzbedarf = 1 Euro-Palette**



PALETTI
Grundgestell auf Euro-Palette mit 4 Drahtetagen und Palettenblenden

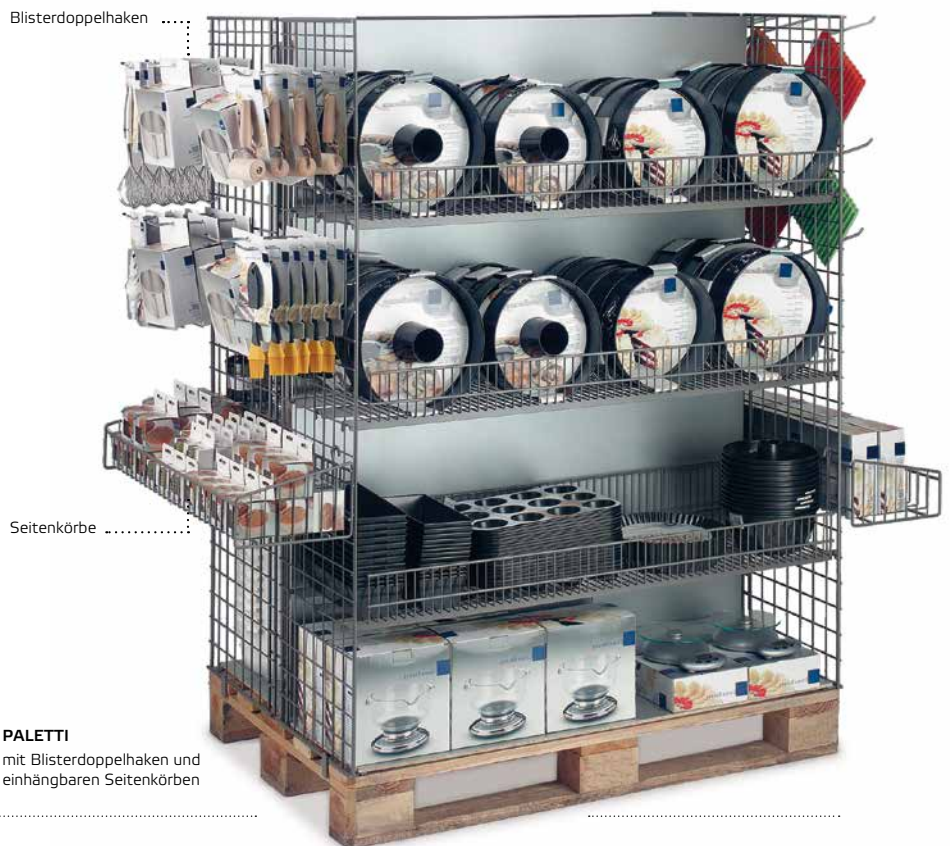

Bliesterdoppelhaken

Seitenkörbe

PALETTI
mit Bliesterdoppelhaken und einhängbaren Seitenkörben

Serienmäßige Ausführung

Grundgestell (Seitenteile und Mittelwand) aus stabilem Draht, klappbar, wird mit Euro-Palette verschraubt.
Maße (mm): B 1200 x T 800 x H 1650.

Oberflächen: Hochglanz-verzinkt-chromatiert. Farbige Kunststoff-Pulver-beschichtet auf Anfrage.
Umfangreiches Zubehör: siehe Tabelle rechts.

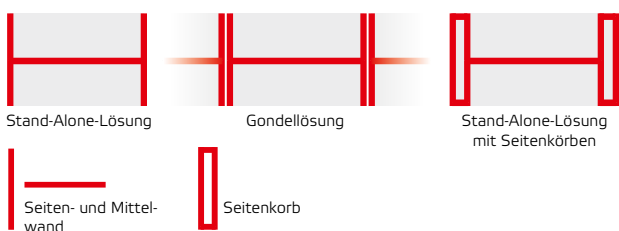

PALETTI
Grundgestell wird mit Euro-Palette verschraubt

02.11 Paletti

■ Eine ganz gewöhnliche Euro-Palette als Basis in Kombination mit Elementen aus Draht – und fertig ist das außergewöhnliche Verkaufssystem.

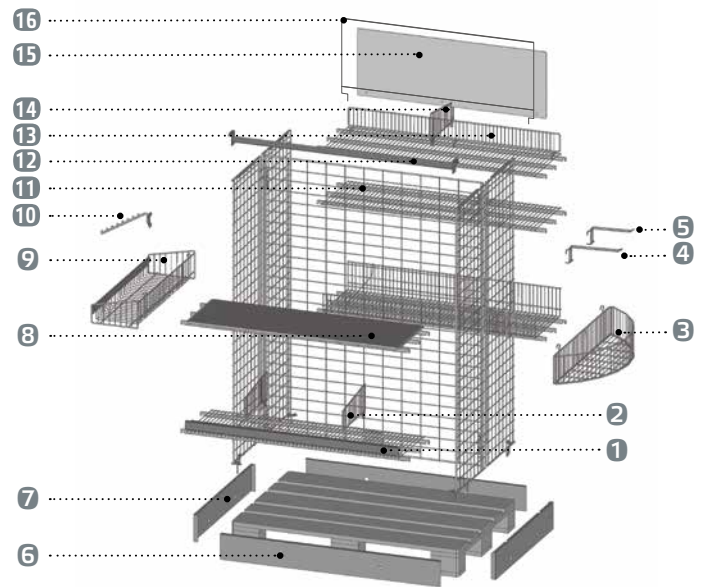

Paletti Tragfähigkeit gesamt max. 240 kg / je Etage 40 kg

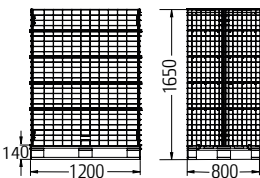

	Best.-Nr.
Grundgestell	12.11 866.50-0000
Zubehör	
Drahtetagen	
- 1129 x 356 mm, einseitige Aufkantung 60 mm	13 28.17968.50-0000
- 1129 x 351 mm, beidseitige Aufkantung 110/150 mm	28.04295.50-0000
- 1129 x 363 mm, mit transparenter Doppelstegplatte	8 28.04182.50-0000
- 1129 x 356 mm, ohne Aufkantung	11 28.04634.50-0000
- Einlegplatte, transparent, 1129 x 340, für Drahtetagen	00.85165.07-9095
- Trenngitter, schräg, passend für 28.04 295.50	2 27.02939.50-0000
- Frontgitter, passend für 28.04 069.50 und 28.04 634.50	29.01018.50-0000
- Trennstab, passend für 28.04 295.50	27.03052.09-0000
Seitenkörbe	
rechteckig, 800 x 250 x 150 (Höhe vorne) mm	9 12.12431.50-0000
halbrund, 800 x 250 x 150 (Höhe vorne) mm	3 12.12092.50-0000
Scanner-Preisschienen	
1130 x 40 mm, glasklar, passend für 28.04 069.50, 28.04 295.50 und 29.01 018.50	1 21.06555.07-9095
1130 x 40 mm, glasklar, passend für 28.04 182.50	21.06442.07-9095
780 x 40 mm, glasklar, passend für 12.12 431.50	21.06329.07-9095

	Best.-Nr.
Zubehör	
Textilstange , Flachovalrohr 30 x 15 x 1200 mm	12 00.14319.50-0000
Tragarm , Rundrohr für Hängeware, Länge 280 mm	10 24.01357.50-0000
Blisterdoppelhaken	
200 mm	5 24.00679.50-0000
250 mm	4 24.01131.50-0000
Palettenblende	
1165 mm	6 00.34993.50-0000
805 mm	7 00.33976.50-0000
Topschild rechteckig, 1000 x 350 mm, weiß	15 00.35445.07-9010
Werbeschildhalter	16 12.14126.50-0000

02.12 Warenträger

Verkaufsgerät für schwere Lasten mit enormer Variabilität

- > Impulsstark, egal ob Food oder Non-Food
- > Variabel in Verbindung mit Schlagertisch oder Europalette
- > Hohe Mobilität, z. B. durch Bestückung im Lager



WARENTRÄGER
einseitig, fahrbar



WARENTRÄGER
doppelseitig, fahrbar

Serienmäßige Ausführung

Stabile Vierkantrohrkonstruktion mit klappbaren Bodenrost und Arretierhaken fahrbar. 4 Wanzl-Lenkrollen mit Feststellern. In Höhe und Neigung verstellbare Drahetagen mit optionalen Umrandungsgittern.

Oberfläche: Hochglanz-verchromt.

Platz sparend

Für die Aufbewahrung sind die Warenträger platzsparend stapelbar. Verkaufskombination mit Schlagertischen oder Europaletten sind ebenso umsetzbar.



02.12 Warenträger

■ **Ganz gleich ob als Stand-alone oder als Gondellösung,** der impulsstarke Warenträger spielt im täglichen Einsatz seine Stärken voll aus. Schwere Lasten steckt er spielend weg.



WARENTRÄGER
doppelseitig, fahrbar

1 DRAHTETAGEN

Drahtetage in verschiedenen Tiefen mit Aufkantung für Scannerpreisschiene. Gerade oder schräg einhängbar.

2 UMRANDUNGSGITTER

Einsteckbare Umrandungsgitter für die Drahtetagen für den sicheren Stand der Waren.

3 BODENROST

Zur Rückwand klappbarer Bodenrost mit Verriegelungsklinke zur sicheren Arretierung.

4 LENKROLLEN

4 Lenkrollen, Rollen-Ø 75 mm mit Feststellern für festen Stand.

Warenträger Tragfähigkeit gesamt dynamisch max. 165 kg / statisch max. 300 kg / je Etage 38 kg

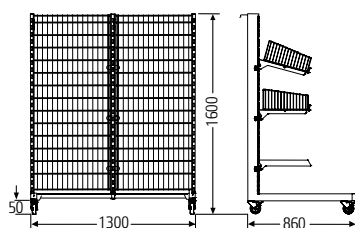

Best.-Nr.

Grundgestell

inkl. Bodenrost und Rückwand

12.57292.10-0001

Zubehör

Etage 300 mm

77.00119.10-0000

Etage 370 mm

77.00120.10-0000

Etage 420 mm

77.00118.10-0000

Etage 470 mm

77.00121.10-0000

Umrandung für Etage Tiefe 300 mm, 6 Stück

12.23060.10-0000

Umrandung für Etage Tiefe 370 mm, 6 Stück

12.23059.10-0000

Umrandung für Etage Tiefe 420 mm, 6 Stück

12.23058.10-0000

Trenngitter für Etage Tiefe 420 mm, 1 Stück

27.26898.10-0000

Trenngitter für Bodenrost, 1 Stück

27.26895.10-0000

02.13 AD 200, AD 300

Aktionsdisplays – die Zeit- und Platzwunder

- > Schnell und ohne Werkzeug am Point of Sale aufgebaut
- > Ebenso schnell Platz sparend zusammengelegt bis zur nächsten Aktion
- > Flexibel, beweglich und trotzdem stabil

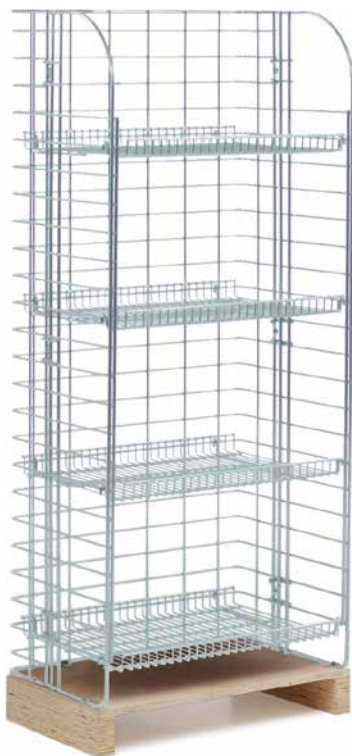

AD 200 6/4
Grundgestell mit Zubehör:
4 Drahtetagen

Platzbedarf
= 1/4 oder 1/2
Euro-Palette



AD 300 D
fahrbar, Grundgestell mit Zubehör:
3 Drahtetagen

Ausführung: Solide Drahtkonstruktion zusammenklappbar. Variabel einsetzbare Drahtetagen, gerade oder schräg einhängbar. Mit optionaler Holzpalette leicht zu bewegen.

Oberfläche: Hochglanz-verzinkt-chroma-tiert. Farbige Kunststoff-Pulverbeschichtet auf Anfrage.

Ausführung: Grundgestell aus Vierkantrrohr mit eingeschweißtem Drahtgitterboden. Seitenteile AD 300 D aus Draht, AD 300 R aus Vierkantrrohr mit Drahtgitter. Rückenteil aus Drahtgitter.

Komplett werkzeuglos steckbar. Drahtetagen variabel einsetzbar. Feststehend: 4 Stellfüße
Fahrbar: 4 Lenkrollen, 2 mit Feststellern.

Oberfläche: Hochglanzverzinkt-chromatiert. Farbige Kunststoff-Pulverbeschichtet auf Anfrage.

02.13 AD 200, AD 300

Die täglichen Anforderungen des Verkaufspersonals kennt Wanzl als Partner des Handels bis ins Detail. Darum haben wir zusammenlegbare und Platz sparende Aktionsdisplays für erfolgreiche Produktpräsentationen entwickelt.



AD 200 8/6



AD 200 6/4



AD 300 D



AD 300 R

Aktionsdisplays	AD 200		AD 300	
	AD 200 6/4	AD 200 8/6	AD 300 D	AD 300 R
	Best.-Nr.	Best.-Nr.	Best.-Nr.	Best.-Nr.
Feststehend	12.67 236.50-0000	12.50 860.50-0000	06.03 053.50-0000	06.03 054.50-0000
Für Palettengröße (mm)	600 x 400	800 x 600	-	-
Fahrbar	-	-	06.03 052.50-0000	06.03 055.50-0000
Gewicht (kg)	10	10	24/26	28/30
Tragfähigkeit (kg)	50	50	150	150
Zubehör				
Holzpalette, inkl. Befestigungsmaterial	77.06 359.95-0000	77.06 358.95-0000	-	-
Drahtetage	12.67 237.50-0000	12.06 133.50-0000	28.01 244.50-0000	28.01 244.50-0000
Trenngitter für Drahtetagen	27.15 708.50-0000	27.15 595.50-0000	-	-
für oben	-	-	-	-
für unten	-	-	-	-
Topschild Halbkreis				
unbedruckt inkl. Befestigungsmaterial	77.06 585.07-9010	77.06 472.07-9010	00.22 219.95-0000	00.22 219.95-0000
unbedruckt	-	-	-	-
Topschildhalter	-	-	-	-
Blisterhaken	Doppelhaken	Doppelhaken	Doppelhaken	Doppelhaken
Länge 150 mm	24.02 375.50-0000	24.02 375.50-0000	-	-
Länge 200 mm	-	-	24.01 018.50-0000	24.01 018.50-0000
Länge 250 mm	-	-	-	-
Länge 300 mm	24.02 374.50-0000	24.02 374.50-0000	-	-

02.14 Universal

Mehr Spielraum für optimale Warenwirkung

- > Mit umfangreichem Zubehör
- > Einseitige und doppelseitige Ausführungen, fahrbar oder feststehend
- > Warenpräsentation optional mit großen Werbeflächen



UNIVERSAL
Grundgestell, einseitig,
fahrbar

UNIVERSAL
Grundgestell, doppelseitig, fahrbar,
mit Drahtetagen, Lochblechrückwand,
Topschild und Blisterdoppelhaken

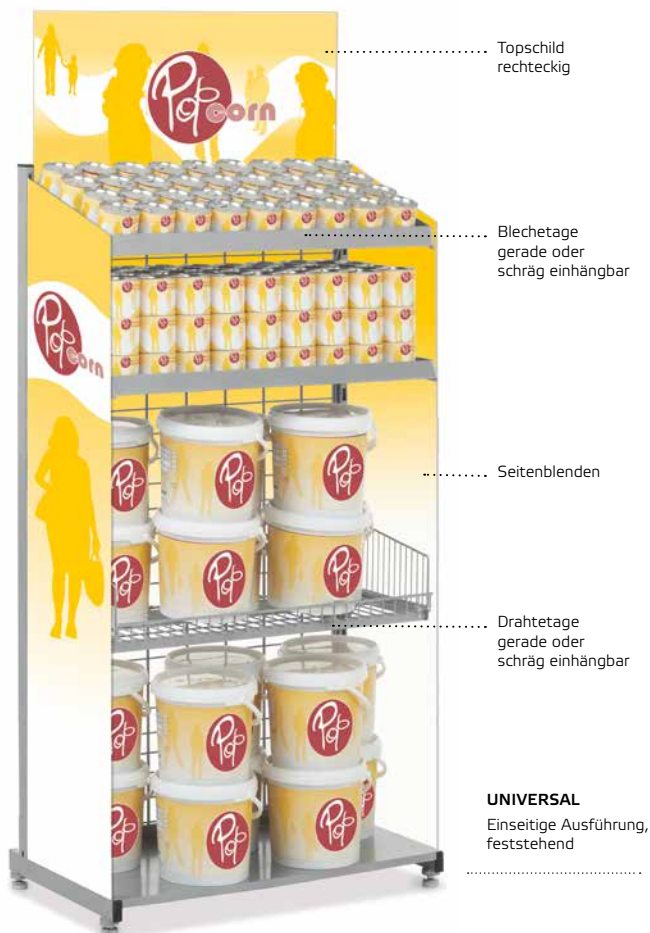

Topschild
rechteckig

Blechetage
gerade oder
schräg einhängbar

Seitenblenden

Drahtetage
gerade oder
schräg einhängbar

UNIVERSAL
Einseitige Ausführung,
feststehend

Serienmäßige Ausführung

Zwei L-förmige Seitenteile aus Vierkantröhr, wahlweise in einseitiger oder doppelseitiger Ausführung. Rückwand aus Drahtgitter, mit Verbindern. Einfacher Auf- und Umbau ohne Werkzeug.

Rollen: 4 Lenkrollen Ø 50 mm, 2 davon mit Feststellern.

Stellfüße: 4 höhenverstellbare Stellfüße mit Kunststoffsohle.

Oberflächen: Kunststoff-Pulver beschichtet in Titangrau 7084.

Zubehör: Vielfältiges Zubehör wie Etagen, Blisterhaken, Preisschienen usw.

Praktisch

Stabiles Bodenblech auch als Etage für individuelle Warenplatzierung nutzbar.



Variabel

Ausführung mit vier Rollen, zwei davon mit Feststellern, oder mit Stellfüßen lieferbar.



02.14 Universal

Produktwelten inszenieren. Universal steht für mehr Warenvielfalt auf gleichem Raum und mehr Verkauf auf gleicher Fläche.



1 STARKES BRANDING
hohe Individualität.

2 ETAGE
aus Draht oder Blech lieferbar,
höhenverstellbar.

3 AUSFÜHRUNG
fahrbar mit Feststellbremse oder
feststehend.

UNIVERSAL
Doppelseitige
Ausführung, fahrbar

Universal		Best.-Nr.																										
Grundgestell	einseitig																											
Maße (mm)																												
Grundgestell einseitig, fahrbar, B x T x H (mm)	846 x 545 x 1500																											
Grundgestell einseitig, feststehend, B x T x H (mm)	846 x 545 x 1420																											
Grundgestell doppelseitig, fahrbar B x T x H (mm)	846 x 960 x 1500																											
Grundgestell doppelseitig, feststehend B x T x H (mm)																												
Fußabdeckung B x H (mm)	800 x 445																											
Lochblechrückwand B x H (mm)	800 x 500																											
Drahtetage B x T (mm)	800 x 365																											
Blechetage B x T (mm)	800 x 350																											
Topschild B x H (mm)	800 x 300																											
Tragfähigkeit (kg)	120																											
<table border="1"> <thead> <tr> <th>Zubehör</th> <th>Best.-Nr.</th> </tr> </thead> <tbody> <tr> <td> Fußverlängerung für doppelseitige Ausführung</td> <td>12.01135.73-7084</td> </tr> <tr> <td> Fußabdeckung Bodenblech</td> <td>12.01137.73-7084</td> </tr> <tr> <td> Drahtetage mit einseitiger Aufkantung, H 40 mm, gerade oder schräg einhängbar</td> <td>12.01139.73-7084</td> </tr> <tr> <td> Scanner-Preisschiene für Drahtetage, B 770 x H 40 mm, Glasklar 9095</td> <td>21.29833.07-9095</td> </tr> <tr> <td> Scanner-Preisschiene für Blechetage, selbstklebend, B 770 x H 40 mm, Weiß 9010</td> <td>21.29834.07-9010</td> </tr> <tr> <td> Trenngitter passend für Drahtetagen mit Aufkantung</td> <td>27.02939.73-7084</td> </tr> <tr> <td> Blisterdoppelhaken, L 150 mm</td> <td>24.02375.50-0000</td> </tr> <tr> <td> Blisterdoppelhaken, L 300 mm</td> <td>24.02374.50-0000</td> </tr> <tr> <td> Topschild, rechteckig, Kunststoff weiß, unbedruckt, inkl. 2 Befestigungsclips</td> <td>12.01141.07-9010</td> </tr> <tr> <td> Seitenblendensatz Kunststoff weiß, unbedruckt B 417 x H 1720 mm</td> <td>77.41997.07-0000</td> </tr> <tr> <td> Halterungspaar einseitige Ausführung</td> <td>77.41996.73-7084</td> </tr> <tr> <td> Halterungspaar doppelseitige Ausführung</td> <td>77.41995.73-7084</td> </tr> </tbody> </table>		Zubehör	Best.-Nr.	Fußverlängerung für doppelseitige Ausführung	12.01135.73-7084	Fußabdeckung Bodenblech	12.01137.73-7084	Drahtetage mit einseitiger Aufkantung, H 40 mm, gerade oder schräg einhängbar	12.01139.73-7084	Scanner-Preisschiene für Drahtetage, B 770 x H 40 mm, Glasklar 9095	21.29833.07-9095	Scanner-Preisschiene für Blechetage, selbstklebend, B 770 x H 40 mm, Weiß 9010	21.29834.07-9010	Trenngitter passend für Drahtetagen mit Aufkantung	27.02939.73-7084	Blisterdoppelhaken, L 150 mm	24.02375.50-0000	Blisterdoppelhaken, L 300 mm	24.02374.50-0000	Topschild, rechteckig, Kunststoff weiß, unbedruckt, inkl. 2 Befestigungsclips	12.01141.07-9010	Seitenblendensatz Kunststoff weiß, unbedruckt B 417 x H 1720 mm	77.41997.07-0000	Halterungspaar einseitige Ausführung	77.41996.73-7084	Halterungspaar doppelseitige Ausführung	77.41995.73-7084	
Zubehör	Best.-Nr.																											
Fußverlängerung für doppelseitige Ausführung	12.01135.73-7084																											
Fußabdeckung Bodenblech	12.01137.73-7084																											
Drahtetage mit einseitiger Aufkantung, H 40 mm, gerade oder schräg einhängbar	12.01139.73-7084																											
Scanner-Preisschiene für Drahtetage, B 770 x H 40 mm, Glasklar 9095	21.29833.07-9095																											
Scanner-Preisschiene für Blechetage, selbstklebend, B 770 x H 40 mm, Weiß 9010	21.29834.07-9010																											
Trenngitter passend für Drahtetagen mit Aufkantung	27.02939.73-7084																											
Blisterdoppelhaken, L 150 mm	24.02375.50-0000																											
Blisterdoppelhaken, L 300 mm	24.02374.50-0000																											
Topschild, rechteckig, Kunststoff weiß, unbedruckt, inkl. 2 Befestigungsclips	12.01141.07-9010																											
Seitenblendensatz Kunststoff weiß, unbedruckt B 417 x H 1720 mm	77.41997.07-0000																											
Halterungspaar einseitige Ausführung	77.41996.73-7084																											
Halterungspaar doppelseitige Ausführung	77.41995.73-7084																											

02.15 YourDisplay

Spitzenverkäufer an Ihrem Point of Sale!

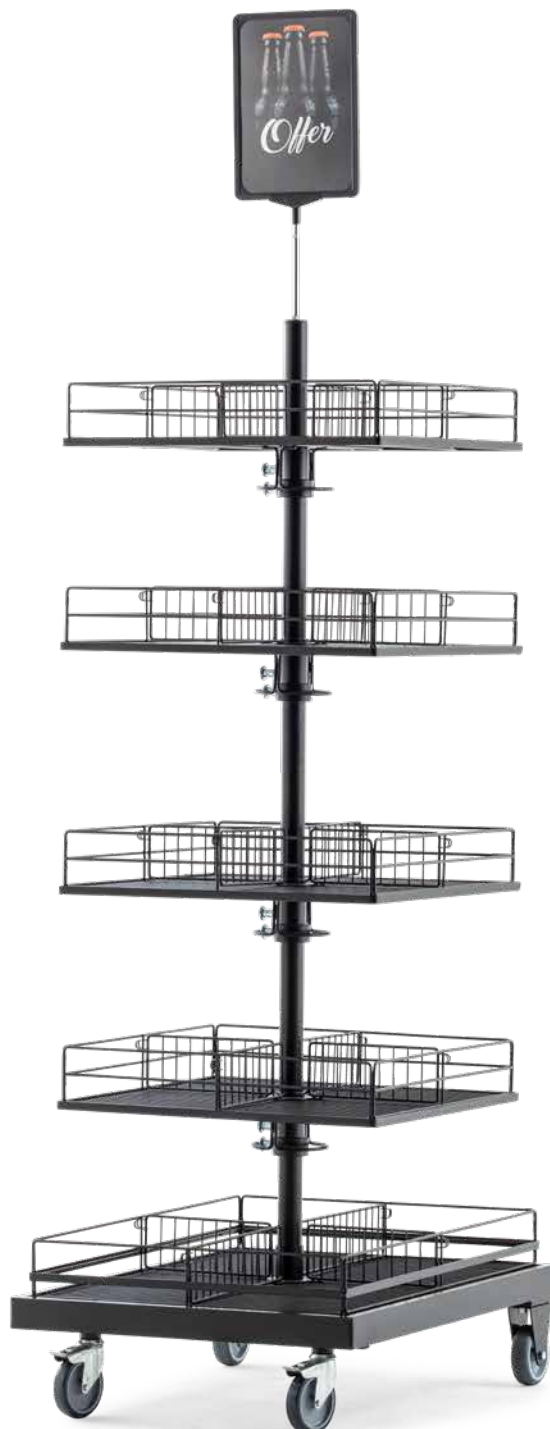

- > *Unkomplizierter Einsatz und flexible Einrichtung der Etagenhöhe*
- > *Schlankes, platzsparendes Design*
- > *Problemloser Transport durch fahrbares Untergestell*



02.15 YourDisplay

■ **Als Warenpräsentier in topmoderner Ausführung** vereint YourDisplay sämtliche Vorteile einer dynamisch-funktionalen Produktpräsentation. Die vertikale Anordnung der angebotenen Artikel verschafft dem Kunden den schnellstmöglichen Überblick. Für welches Produkt er sich auch immer entscheidet: Er hat einen raschen, ungehinderten Zugriff darauf.

Farbe

Anthrazitgrau	9005	
Lichtgrau	9007	
Glanzverchromt	7016	

YourDisplay ist in drei attraktiven Farben erhältlich.

Etage

Die Etagen sind zur optimalen Präsentation von Waren höhenverstellbar.



Ringhakenetagen

Die Ringhakenetagen eignet sich besonders zum Hängen von Stangensalami oder auch Bananen.



Preisauszeichnung

Die Preisauszeichnung zum Einhängen in die Etagen ist optional erhältlich.



Feststellrolle

Die Feststellrollen garantieren jederzeit eine stabile Positionierung im Raum.



YourDisplay inkl. 3 oder 4 Etagen

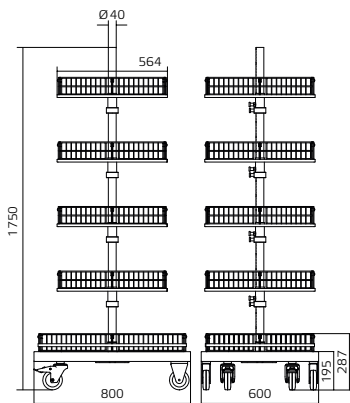

YourDisplay inkl. 4 Ringhakenetagen

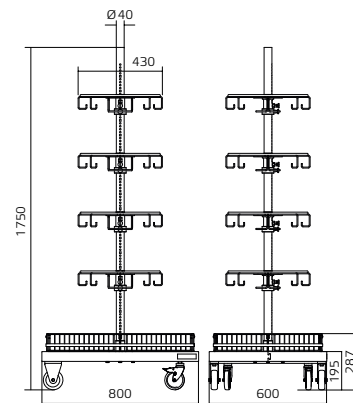

	Maße (mm)	Best.-Nr.
inkl. 4 Ringhakenetagen	800 x 600 x 1750	37.30136.95-0000
inkl. 4 Etagen	800 x 600 x 1750	37.30129.95-0000
inkl. 3 Etagen	800 x 600 x 1300	37.30133.95-0000
inkl. 3 Etagen	800 x 600 x 1500	37.30128.95-0000
Zubehör		
Top Preisauszeichnung inkl. Plakatrahmen und Befestigung	210 x 297 (DIN-A4)	37.30137.07-7016
Preisauszeichnung zum Hängen	160 x 82	37.30138.07-9005

03 Produktübersicht

03.01 Stapelkörbe



01 STP

03.02 Regal-Einsatzkörbe



02 REGAL-EINSATZKÖRBE

03.03 Regal-Einhängkorb-Systeme



03 REGAL-EINHÄNGEKORB-SYSTEME SERIE L UND S

03 Körbe



03.01 Stapelkörbe STP

»Best-Seller« in Millionenaufgabe – Stapelfüße aus Draht

- > Extrem belastbare Fußkonstruktion
- > Hohe Standfestigkeit
- > Komfortable Stapelbarkeit



3 STP 812 mit Aufsatzkorb, Untergestell fahrbar, Trenngittern, Preisschienen

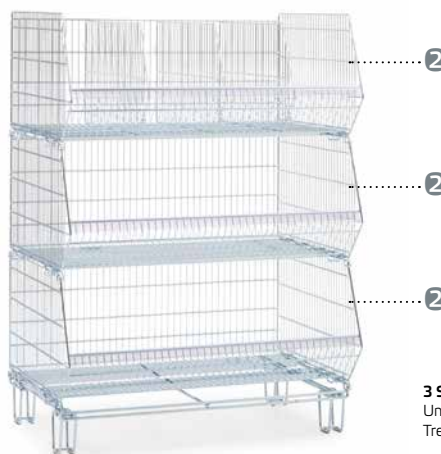

3 STP 812 Untergestell feststehend, Trenngittern, Preisschienen

Stapelbar mit

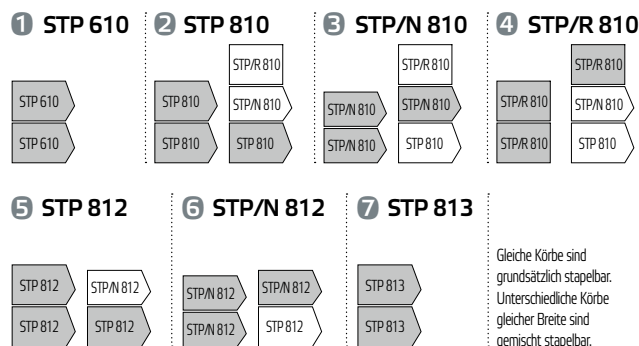

Serienmäßige Ausführung

Stabile Drahtkonstruktion mit Umrandungsdraht in 8 mm Stärke. Jede Drahtkreuzung ist punktgeschweißt. Mit hochkantgestellten Flacheisen am Korbboden verstärkt, ausgelegt für hohe Belastungen.

Oberfläche: Hochglanz-verzinkt-chromatiert. Farbige Kunststoff-Pulver-beschichtet auf Anfrage.

Variables und einfaches Trennen

Leicht einzufügende Trenngitter, variabel platzierbar.



Stapelfuß aus Draht

Extrem belastbare Fußkonstruktion mit hoher Standfestigkeit.



03.01 Stapelkörbe STP

■ **Stapelkörbe STP im XXL-Format.** Die Serie mit abgeschrägtem oder geradem Korbprofil. Konzipiert für den Verkauf von Massenartikeln und Schüttwaren. Robuste Ausführung in hoher Qualität. Abmessungen orientiert an Regalachsmaßen und Euro-Paletten-Format.



STP 810, STP/N 810, STP/R 810 mit Aufsatzkorb, Untergestell fahrbar, Trenngittern, Schrägrosten, Scanner-Preisschienen

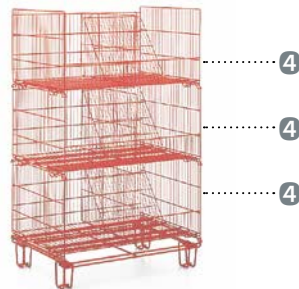

STP/R 810 farbig beschichtet (auf Anfrage), mit Untergestell feststehend, Trenngittern, Schrägrosten

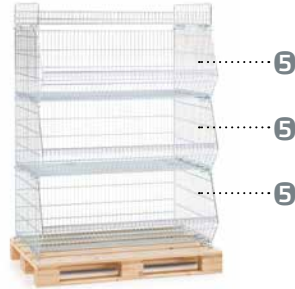

3 STP 812 mit Aufsatzkorb, platziert auf Palette

Stapelkörbe STP		
Modell STP 610 / Regalachsmaß 650 mm		
620 x 670 x 480 mm	Best.-Nr.	07.03193.50
Gewicht / Tragfähigkeit (kg)	11,1 / 100	1
Zubehör		
Trenngitter	27.03201.50	
Untergestell fahrbar	26.08243.50	
Scanner-Preisschiene	21.71980.07	
Modell STP 810 / Regalachsmaß 1000 mm		
970 x 670 x 480 mm	Best.-Nr.	07.03194.50
Gewicht / Tragfähigkeit (kg)	14,4 / 100	2
Zubehör		
Trenngitter	27.03201.50	
Aufsatzkorb	07.03199.50	
Trenngitter für Aufsatzkorb	27.22751.50	
Schrägrost, 2x	28.20240.50	
Untergestell feststehend	26.08374.50	
Untergestell fahrbar	26.08244.50	
Scanner-Preisschiene	21.71989.07	
Modell STP/N 810 / Regalachsmaß 1000 mm		
970 x 670 x 390 mm	Best.-Nr.	07.03289.50
Gewicht / Tragfähigkeit (kg)	12,1 / 100	3
Zubehör		
Trenngitter	27.04260.50	
Aufsatzkorb	07.03199.50	
Trenngitter für Aufsatzkorb	27.22751.50	
Schrägrost, 2 bestellen	28.20240.50	
Untergestell feststehend	26.08374.50	
Untergestell fahrbar	26.08244.50	
Scanner-Preisschiene	21.71989.07	
Modell STP/R 810 / Regalachsmaß 1000 mm		
970 x 670 x 480 mm	Best.-Nr.	07.04299.50
Gewicht / Tragfähigkeit (kg)	12 / 100	4
Zubehör		
Trenngitter	27.04268.50	
Aufsatzkorb	07.03199.50	
Trenngitter für Aufsatzkorb	27.22751.50	
Schrägrost, 2 bestellen	28.20240.50	
Untergestell feststehend	26.08374.50	
Untergestell fahrbar	26.08244.50	
Scanner-Preisschiene	21.71989.07	
Modell STP 812 / Regalachsmaß 1250 mm*		
1160 x 670 x 480 mm	Best.-Nr.	07.03195.50
Gewicht / Tragfähigkeit (kg)	16,5 / 100	5
Zubehör		
Trenngitter	27.03201.50	
Aufsatzkorb	07.03200.50	
Trenngitter für Aufsatzkorb	27.22751.50	
Untergestell feststehend	26.08376.50	
Untergestell fahrbar	26.08246.50	
Scanner-Preisschiene	21.71993.07	
Modell STP/N 812 / Regalachsmaß 1250 mm*		
1160 x 670 x 390 mm	Best.-Nr.	07.13162.50
Gewicht / Tragfähigkeit (kg)	14,6 / 100	6
Zubehör		
Trenngitter	27.04260.50	
Aufsatzkorb	07.03200.50	
Trenngitter für Aufsatzkorb	27.22751.50	
Untergestell feststehend	26.08376.50	
Untergestell fahrbar	26.08246.50	
Scanner-Preisschiene	21.71993.07	
Modell STP 813 / Regalachsmaß 1330 mm		
1285 x 670 x 480 mm	Best.-Nr.	07.04560.50
Gewicht / Tragfähigkeit (kg)	17,4 / 100	7
Zubehör		
Trenngitter	27.03201.50	
Untergestell feststehend	26.08378.50	
Scanner-Preisschiene	21.71999.07	

* Kann auf Euro-Palette platziert werden

03.02 Regal-Einsatzkörbe

Für die übersichtliche Bereitstellung des Warensortiments

- > *Abgestufte Warenpräsentation mit Körben gleicher Breite*
- > *Mit Stapelnasen können bis zu 8 Regal-Einsatzkörbe aufeinander gestapelt werden*
- > *Ansprechende Präsentation unterschiedlichster Waren*



REGAL-EINSATZKÖRBE
gestapelt und nebeneinander,
mit Scanner-Preisschiene

Regal-Einsatzkörbe

Ausführung: Stabile Drahtkonstruktion mit 25 mm Drahtabstand. Stapelnasen aus bruchsicherem Kunststoff.

Oberfläche: Hochglanz-verchromt. Hochglanz-verzinkt-chromatiert oder farbig Kunststoff-Pulver-beschichtet auf Anfrage.

Scanner-Preisschiene

Scanner-Preisschiene integriert an der Frontseite der Körbe.

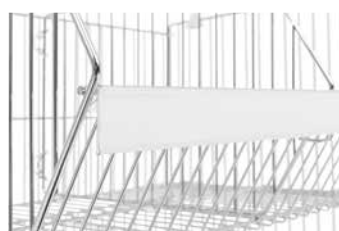

Regal-Einsatzkörbe mit Stapelnase

Mit Stapelnasen können bis zu 8 Regal-Einsatzkörbe aufeinander gestapelt werden.



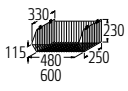
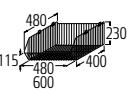
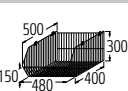
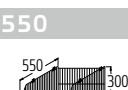
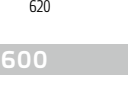
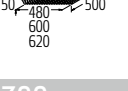

03.02 Regal-Einsatzkörbe

■ **Sauber präsentieren, mehr verkaufen** – Regal-Einsatzkörbe schaffen mehr Ordnung und Übersichtlichkeit im Regal.

Regal-Einsatzkörbe				
Korbbreite (mm)		480	600	620
Korbtiefe (mm)		Best.-Nr.	Best.-Nr.	Best.-Nr.
	330 mit Stapelnasen	19.03321.10	19.12934.10	19.21168.10
	ohne Stapelnasen	19.03328.10	19.31041.10	19.46380.10
	Gewicht (kg)	1,8	2,0	2,2
	Trenngitter	27.03343.10	27.03343.10	27.03343.10
	Scanner-Preisschiene	21.71976.07	21.71982.07	21.71984.07
		380 mit Stapelnasen	19.03322.10	19.31039.10
ohne Stapelnasen		19.03329.10	19.31042.10	19.46381.10
Gewicht (kg)		2,0	2,2	2,4
Trenngitter		27.03344.10	27.03344.10	27.03344.10
Scanner-Preisschiene		21.71976.07	21.71982.07	21.71984.07
		480 mit Stapelnasen	19.03324.10	19.31040.10
	ohne Stapelnasen	19.03331.10	19.31044.10	19.03339.10
	Gewicht (kg)	2,4	2,7	3,0
	Trenngitter	27.03346.10	27.03346.10	27.03346.10
	Scanner-Preisschiene	21.71976.07	21.71982.07	21.71984.07
		500 mit Stapelnasen	19.04119.10	19.09402.10
ohne Stapelnasen		19.04124.10	19.31045.10	19.04137.10
Gewicht (kg)		2,8	3,3	3,4
Trenngitter		27.04129.10	27.04129.10	27.04129.10
Schrägrost		28.20240.10	-	-
Scanner-Preisschiene		21.71976.07	21.71982.07	21.71984.07
	550 mit Stapelnasen	19.04120.10	19.12864.10	19.04132.10
	ohne Stapelnasen	19.04125.10	19.31046.10	19.04138.10
	Gewicht (kg)	3,1	3,5	3,7
	Trenngitter	27.04130.10	27.04130.10	27.04130.10
	Schrägrost	28.20240.10	-	-
	Scanner-Preisschiene	21.71976.07	21.71982.07	21.71984.07
	600 mit Stapelnasen	19.04121.10	19.09401.10	19.04133.10
	ohne Stapelnasen	19.04126.10	19.31047.10	19.04139.10
	Gewicht (kg)	3,4	3,8	3,9
	Trenngitter	27.02194.10	27.02194.10	27.02194.10
	Schrägrost	28.20240.07	-	-
	Scanner-Preisschiene	21.71976.07	21.71982.07	21.71984.07
	700 mit Stapelnasen	19.02192.10	19.09499.10	19.04134.10
	ohne Stapelnasen	19.02193.10	19.31048.10	19.04140.10
	Gewicht (kg)	3,8	4,1	4,2
	Trenngitter	27.02195.10	27.02195.10	27.02195.10
	Schrägrost	28.20240.10	-	-
	Scanner-Preisschiene	21.71976.07	21.71982.07	21.71984.07
Tragfähigkeit – alle Korbtiefen (kg)		40	50	50

Stapelbar mit:

-  Korbtiefe 330 mm
-  Korbtiefe 380 mm
-  Korbtiefe 480 mm
-  Korbtiefe 500 mm
-  Korbtiefe 550 mm
-  Korbtiefe 600 mm
-  Korbtiefe 700 mm

Gleiche Körbe mit Stapelnase sind immer stapelbar. Körbe mit Stapelnase und gleicher Breite sind auch in abgestufter Form stapelbar.

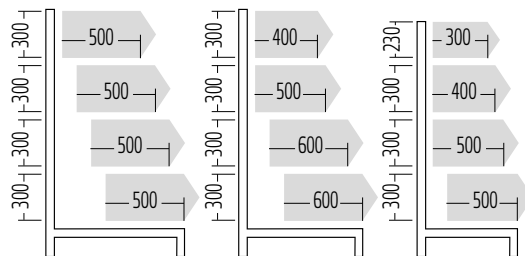

Regal-Einsatzkörbe von Wanzl sind einzelne Komponenten, die sich zu einem kompletten Stapelsystem zusammenfügen lassen. Zur Wahl stehen Körbe in drei Frontbreiten und verschiedenen Höhen und Tiefen. Körbe mit gleichen und ungleichen Tiefen lassen sich versetzt stapeln.

03.03 Regal-Einhängekorb-Systeme

Serie L für normale Belastung, Serie S für schwere Belastung

- > Endlos variabel kombinierbares System
- > Völlige Freiheit bei der Bestückung mit Trenngittern – unabhängig vom Regalachsmaß
- > Optimale Regalnutzung, Regalböden nicht erforderlich



REGAL-EINHÄNGEKORB SERIE L
für normale Belastung,
Abb. mit Scanner-Preisschienen,
Tragfähigkeit max. 60 kg



**REGAL-EINHÄNGEKORB
SERIE S**
für schwere Belastung,
Tragfähigkeit max. 90 kg

Serienmäßige Ausführung

Formstabile Körbe, am Boden mit hochkant gestellten Flacheisen verstärkt. Konsolen mit 3-fach-Haken für besonders leichtes Einhängen in waagrechter und 4,5° oder 9° geneigter Position.

Serie L mit Drahtabstand 25 mm für normale Belastung.
Serie S mit Drahtabstand 18 mm für schwere Belastung.

Oberfläche: Hochglanz-verzinkt-chromatiert. Farbige Kunststoff-Pulver-beschichtet auf Anfrage.

Endlos und variabel

Sie haben völlige Freiheit bei der Einteilung der Waren im Regal, denn die Trenngitter lassen sich unabhängig vom Regalachsmaß einfügen. Das System lässt sich endlos und variabel kombinieren.

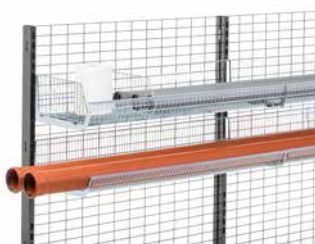

03.03 Regal-Einhängerkorb-Systeme

Regal-Einhängerkorb-System Serie L			Regal-Einhängerkorb-System Serie S		
Regalachsmaß 665 mm		Best.-Nr.	Regalachsmaß 665 mm		Best.-Nr.
	Regaltiefe 370 mm	19.94651.50		Regaltiefe 370 mm	19.17250.50
	Trenngitter	27.94667.50		Trenngitter	27.16439.50
	Gewicht (kg)	3,4		Gewicht (kg)	4,1
	Regaltiefe 470 mm	19.94652.50		Regaltiefe 470 mm	19.17251.50
	Trenngitter	27.94668.50		Trenngitter	27.16440.50
	Gewicht (kg)	4,1		Gewicht (kg)	4,8
	Regaltiefe 570 mm	19.94653.50		Regaltiefe 570 mm	19.17258.50
	Trenngitter	27.94669.50		Trenngitter	27.16441.50
	Gewicht (kg)	4,4		Gewicht (kg)	6,5
	Regaltiefe 670 mm	19.94654.50		Regaltiefe 670 mm	19.70616.50
	Trenngitter	27.94670.50		Trenngitter	27.70620.50
	Gewicht (kg)	5,2		Gewicht (kg)	7,2
Scanner-Preisschiene für Regalachsmaß 665 mm		21.95153.07	Scanner-Preisschiene für Regalachsmaß 665 mm		21.71918.07
Regalachsmaß 1000 mm		Best.-Nr.	Regalachsmaß 1000 mm		Best.-Nr.
	Regaltiefe 370 mm	19.94655.50		Regaltiefe 370 mm	19.16430.50
	Trenngitter	27.94667.50		Trenngitter	27.16439.50
	Gewicht (kg)	4,5		Gewicht (kg)	6,3
	Regaltiefe 470 mm	19.94656.50		Regaltiefe 470 mm	19.16431.50
	Trenngitter	27.94668.50		Trenngitter	27.16440.50
	Gewicht (kg)	4,8		Gewicht (kg)	7,2
	Regaltiefe 570 mm*	19.94657.50		Regaltiefe 570 mm*	19.17261.50
	Trenngitter	27.94669.50		Trenngitter	27.16441.50
	Gewicht (kg)	6,6		Gewicht (kg)	8,4
	Regaltiefe 670 mm	19.94658.50		Regaltiefe 670 mm	19.70617.50
	Trenngitter	27.94670.50		Trenngitter	27.70620.50
	Gewicht (kg)	7,0		Gewicht (kg)	9,0
Scanner-Preisschiene für Regalachsmaß 1000 mm		21.95154.07	Scanner-Preisschiene für Regalachsmaß 1000 mm		21.71920.07
Regalachsmaß 1250 mm		Best.-Nr.	Regalachsmaß 1250 mm		Best.-Nr.
	Regaltiefe 370 mm	19.94659.50		Regaltiefe 370 mm	19.16433.50
	Trenngitter	27.94667.50		Trenngitter	27.16439.50
	Gewicht (kg)	6,2		Gewicht (kg)	7,4
	Regaltiefe 470 mm	19.94660.50		Regaltiefe 470 mm	19.16434.50
	Trenngitter	27.94668.50		Trenngitter	27.16440.50
	Gewicht (kg)	6,8		Gewicht (kg)	8,5
	Regaltiefe 570 mm*	19.94661.50		Regaltiefe 570 mm*	19.17264.50
	Trenngitter	27.94669.50		Trenngitter	27.16441.50
	Gewicht (kg)	8,1		Gewicht (kg)	10,2
	Regaltiefe 670 mm	19.94662.50		Regaltiefe 670 mm	19.70618.50
	Trenngitter	27.94670.50		Trenngitter	27.70620.50
	Gewicht (kg)	8,4		Gewicht (kg)	12,4
Scanner-Preisschiene für Regalachsmaß 1250 mm		21.95155.07	Scanner-Preisschiene für Regalachsmaß 1250 mm		21.71922.07
Regalachsmaß 1330 mm		Best.-Nr.	Regalachsmaß 1330 mm		Best.-Nr.
	Regaltiefe 370 mm	19.94663.50		Regaltiefe 370 mm	19.16436.50
	Trenngitter	27.94667.50		Trenngitter	27.16439.50
	Gewicht (kg)	5,6		Gewicht (kg)	8,1
	Regaltiefe 470 mm	19.94664.50		Regaltiefe 470 mm	19.16437.50
	Trenngitter	27.94668.50		Trenngitter	27.16440.50
	Gewicht (kg)	7,4		Gewicht (kg)	9,7
	Regaltiefe 570 mm*	19.94665.50		Regaltiefe 570 mm*	19.17267.50
	Trenngitter	27.94669.50		Trenngitter	27.16441.50
	Gewicht (kg)	8,3		Gewicht (kg)	11,5
	Regaltiefe 670 mm	19.94666.50		Regaltiefe 670 mm	19.70619.50
	Trenngitter	27.94670.50		Trenngitter	27.70620.50
	Gewicht (kg)	8,8		Gewicht (kg)	13,2
Scanner-Preisschiene für Regalachsmaß 1330 mm		21.95156.07	Scanner-Preisschiene für Regalachsmaß 1330 mm		21.71924.07
Tragfähigkeit – alle Regalachsmaße (kg)		60	Tragfähigkeit – alle Regalachsmaße (kg)		90

3-fach-Haken



Für bedarfsgerechte Warenpräsentation

4 Korbtiefen

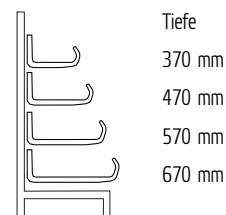

Ermöglichen abgestufte Ausladung

Trenngitter

Trennabstände entsprechend dem Drahtabstand der Serie:



Serie L 25 mm



Serie S 18 mm

Optimal im Blickfeld

Die Scanner-Preisschiene, eng anliegend und vor Beschädigung geschützt.



* Gekrümmte Körbe für Schwerlastregale mit vorderen Stützen auf Anfrage.

04 Produktübersicht

04.01 Palettenaufsätze



01 PA-X

04.02 Palettenbügel



02 PALETTENBÜGEL TYP 1



PALETTENBÜGEL TYP 2

04 Palettensysteme



04.01 Palettenaufsätze PA-X

Für den vielseitigen Einsatz mit genormten Euro-Paletten 1200 x 800 mm

> **Robuste Bauweise**

> **Stapelbar mit Euro-Palette oder fahrbar mit Untergestell**

> **Platzsparend zusammenfaltbar**



PA-X1/S

Verschlussgitter an der Längsseite abklappbar, Lieferung ohne Holzpalette

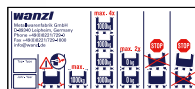

SICHERE HANDHABUNG

Klare Information über Tragkraft und Stapelbarkeit direkt am Aufsatz



Alle Modelle sind platzsparend zusammenfaltbar.

Serienmäßige Ausführung

Serie PA-X/S: Stabile Palettenaufsätze in abklappbarer oder geschlossener Ausführung. Sicher durch Stapelecken mit großer Auflagefläche. Je 2 Haltebügel an den Schmalseiten. Maschenweite 70 x 70 mm. Auch in nicht stapelbarer Ausführung lieferbar.

PA-X1/N: Wie PA-X1/S, jedoch ohne Stapelecken und Haltebügel.

Rollen: Lenkrollen Ø 100 mm, davon 2 mit Feststeller.

Oberfläche: Hochglanz-verzinkt-chromatiert.

Sicherer Halt

Vier einrastende Bügel an den Schmalseiten sorgen für sicheren Halt auf der Euro-Palette.



Sicheres Stapeln

Stapelecken mit breiter Auflagefläche und hohen Kanten verhindern ein Verrutschen des Aufsatzes.



Trenngitter (optional)

Passend für alle Modelle mit einer geschlossenen Längsseite. Maße 715 x 725 mm. Maschenweite 73 x 70 mm.



Zwischenrost (optional)

Passt bei allen Modellen. Für variables Einhängen im 70-mm-Raster. Hohe Tragkraft. Maschenweite 25 x 125 mm.



04.01 Palettenaufsätze PA-X

■ Die Serie PA-X ist geeignet für vielseitige Einsatzzwecke und ausgesprochen flexibel: nach allen vier Seiten geschlossen oder in jede Richtung klappbar – alles ist möglich.

Aufsatzkorb

Passt bei stapelbaren Modellen mit zwei geschlossenen Schmalseiten. Mit Scanner-Preisschiene. Auf Anfrage.

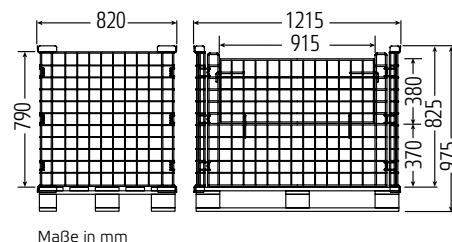

Maße in mm

Maximale Tragkraft / Stapelbarkeit

Palettenaufsätze PA-X/S			Palettenaufsätze PA-X/S		
Modell	Tragkraft	Stapelbarkeit	Modell	Tragkraft	Stapelbarkeit
PA-X1/S		max. 4x 1000kg	PA-X5/S		max. 4x 500kg
PA-X2/S		1000kg	PA-X6/S	max. 3x 750kg	500kg
PA-X3/S		1000kg	PA-X7/S	750kg	500kg
PA-X4/S	max. 1000kg	max. 2x 0 kg	PA-X8/S	max. 750kg	max. 2x 0 kg
PA-X10/S		1000kg	PA-X9/S		750kg

Palettenaufsatz	PA-X1/S	PA-X2/S	PA-X3/S	PA-X4/S	PA-X5/S	PA-X6/S
Ausgesprochen flexibel: Klappbarkeit der Seitenteile abhängig von der Ausführung.						
Palette nicht im Lieferumfang enthalten						
Best.-Nr.	06.00002.50	06.00008.50	06.00010.50	06.00011.50	06.00014.50	06.00015.50
Länge x Breite x Höhe (mm)	1215 x 820 x 975	1215 x 820 x 975	1215 x 820 x 975	1215 x 820 x 975	1215 x 820 x 975	1215 x 820 x 975
Volumen (Liter)	700	700	700	700	700	700
Gewicht (kg)	29	29	29	29	29	29
Zubehör						
Trenngitter 715 x 725 mm	27.58692.50	27.58692.50	27.58692.50	27.58692.50	–	27.58692.50
Zwischenrost 1200 x 735 mm	28.61392.50	28.61392.50	28.61392.50	28.61392.50	28.61392.50	28.61392.50

Palettenaufsatz	PA-X7/S	PA-X8/S	PA-X9/S	PA-X10/S	PA-X1/N fahrbar
Ausgesprochen flexibel: Klappbarkeit der Seitenteile abhängig von der Ausführung.					
Palette nicht im Lieferumfang enthalten					
Best.-Nr.	06.00012.50	06.00004.50	06.00013.50	06.00009.50	06.15481.50
Länge x Breite x Höhe (mm)	1215 x 820 x 975	1215 x 820 x 975	1215 x 820 x 975	1215 x 820 x 975	1215 x 820 x 975
Volumen (Liter)	700	700	700	700	700
Gewicht (kg)	29	29	29	29	29
Zubehör					
Trenngitter 715 x 725 mm	27.58692.50	–	–	27.58692.50	27.58692.50
Zwischenrost 1200 x 735 mm	28.61392.50	28.61392.50	28.61392.50	28.61392.50	28.61392.50

04.02 Palettenbügel

Sehr robust und einfach handhabbar

- > Für großvolumige Ware und große Mengen
- > Geeignet für Aktionen z. B. in Kopfplatzierung an den Stirnseiten der Regale
- > Ungehindertes Zugriff und einfache Entnahme



PALETTENBÜGEL TYP 1
Höhe 820 mm, feuerverzinkt

Lieferung ohne Holzpalette

PALETTENBÜGEL TYP 2
Höhe 995 mm, Kunststoff-
Pulver-beschichtet

Serienmäßige Ausführung

Rundrohrrahmen mit zwei stabilen Mittelstreben. Rahmen und Auflegewinkel sind verschweißt. Arretierbügel am oberen Querrohr abgeschrägt. Halteprofile für variable Montage an Längs- oder Querseite der Euro-Palette.

Oberfläche: Kunststoff-Pulver-beschichtet oder feuerverzinkt.

Stellvarianten



Palettenbügel, einzeln



Palettenbügel, längs aneinandergereiht



Palettenbügel, seitlich aneinandergereiht

04.02 Palettenbügel

■ **So kommen großvolumige Ware und große Mengen** sicher von der Fertigung an den Ort des Verkaufs. Sehr gut geeignet für Aktionen in Kopfplatzierung an den Stirnseiten der Regale. Der ungehinderte Zugriff und die einfache Entnahme der Ware sind stabile Erfolgsfaktoren.

Einfache Handhabung

Mit wenigen Handgriffen sind die Bügel montiert. Die Haltebügel greifen unter den mittleren Holm der Palette.



Sicheres Stapeln

Die Palettenklötze rasten fest in die abgeschrägten Arretierbügel ein.



Maximale Tragkraft / Stapelbarkeit

Palettenbügel Typ1 / Typ2

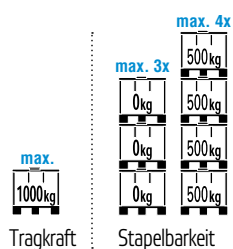

Palettenbügel		
	Typ 1	Typ 2
	Best.-Nr.	Best.-Nr.
Kunststoff-Pulver-beschichtet	06.01070.73	06.01082.73
Feuerverzinkt	06.01070.55	06.01082.55
Breite (mm)	800	800
Höhe (mm)	820	995
Gewicht (1 Paar, in kg).	30	32,4
Tragkraft (kg)	100	100

05 Produktübersicht

05.01 – 05.02 Entsorgungsstationen



01 SERVICE-CENTER



02 SERVICE-TISCH

05.03 – 05.05 Entsorgungscontainer



03 KARTONCONTAINER



04 ABSCHACHELWAGEN



05 ENTSORGUNGSCONTAINER

05 Entsorgung



05.01 Service-Center

Einpacken, Auspacken und Entsorgen auf 1m²

> Kompakte Entsorgungsstation mit Mehrfachnutzen

> Sehr beliebt bei Kunden

> Stets gepflegter Kassen- und Ausgangsbereich



Ausstattungen nach Ihren Wünschen

2 Wandapparate 500 mm für Pack- und Geschenkpapierrollen mit Ø 220 mm



Serienmäßige Ausführung

Tisch: Konstruktion aus Vierkantrrohr, Seiten- und Rückwand mit Blechblenden verkleidet, Kunststoff-Pulver-beschichtet in Lichtgrau 7035. Tischplatte aus kratzfestem Stahlblech PLATAL, Kunststoff-Folien-beschichtet in Silber genoppt. 4 Einwurfschlitze mit farbigen Kunststoffeinfassungen für Kunststoff, Karton, Papier und Batterien. Inkl. Piktogramm-Aufklebern.

Entsorgungswagen: Hochglanz-verzinkter Fahrradrahmen, mit drei Halterungen zum Einhängen von Müllbeuteln und Batterien-Box. Frontblende aus Blech, Kunststoff-Pulver-beschichtet in Lichtgrau 7035.

Rollen: 4 Lenkrollen, davon 2 mit Feststellern. Lauffläche Gummi.

Funktionsrückwand: Rahmen aus Vierkantrrohr. Platte aus

Service-Center

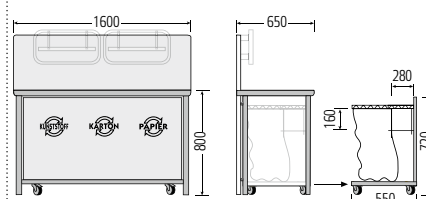

Service-Tisch mit Zubehör

	Best.-Nr.
Fahrbar	10.48816.95
Rollen-Ø (mm)	75
Gewicht / Tragfähigkeit (kg)	88 / 30
Zubehör	Best.-Nr.
Multi-Roll Tape Dispenser	10.53223.07
Müllbeutel 150 Liter, 100 Stück	77.86478.00
Wandapparat 500 mm, für Papierrollen Ø 220 mm	10.52771.95
Wandapparat 750 mm, für Papierrollen Ø 220 mm	10.52884.95
Tischbandabroller, Klinge links	10.52997.95
Tischbandabroller, Klinge rechts	10.53110.95
Adapterhülse für Tischbandabroller	10.11526.50

kratzfestem Stahlblech PLATAL Kunststoff-Folien-beschichtet in Silber genoppt.

05.02 Service-Tisch

Service-Tisch mit fahrbarem Entsorgungswagen

- > Wie Service-Center, jedoch ohne Funktionsrückwand
- > Kompakte Station mit sehr gutem Handling
- > Mit hohem Bedienungskomfort, auch für das Entsorgungspersonal



SERVICE-TISCH
mit fahrbarem Entsorgungswagen

Fahrbarer Entsorgungswagen

mit Halterungen für Müllbeutel und Batterien-Box (BATT-Box).



Multi-Roll Tape Dispenser

für Klebeband mit Ø 75 mm und Breite 50 mm. Lieferung ohne Klebeband.



Serienmäßige Ausführung

Tisch: Konstruktion aus Vierkantrohr, Seiten- und Rückwand mit Blechblenden verkleidet, Kunststoff-Pulver-beschichtet in Lichtgrau 7035. Tischplatte aus kratzfestem Stahlblech PLATAL, Kunststoff-Folien-beschichtet in Silber genoppt. 4 Einwurfschlitze mit farbigen Kunststoffeinfassungen für Kunststoff, Karton, Papier und Batterien. Inkl. Piktogramm-Aufkleber.

Entsorgungswagen: Hochglanz-verzinkter Fahrradrahmen, mit Halterung zum Einhängen von Müllbeuteln und Batterien-Box. Frontblende aus Blech, Kunststoff-Pulver-beschichtet in Lichtgrau 7035.

Rollen: 4 Lenkrollen, davon 2 mit Feststellern. Lauffläche Gummi.

Service-Tisch

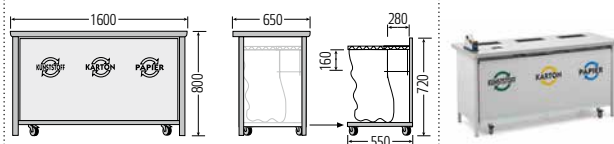

	Best.-Nr.
Fahrbar	10.48929.95
Rollen-Ø (mm)	75
Gewicht / Tragfähigkeit (kg)	73 / 30
Zubehör	Best.-Nr.
Multi-Roll Tape Dispenser	10.53223.07
Müllbeutel 150 Liter, 100 Stück	77.86478.00

05.03 Kartoncontainer

Leichte Bauweise in zwei Größen, für großes Entsorgungsvolumen

- > **Stabiler Rohrrahmen**
- > **Frontgitter abklappbar**
- > **Platzsparend zusammenfaltbar**



KARTONCONTAINER
mit Länge 1200 mm



KARTONCONTAINER
mit Länge 1620 mm

Serienmäßige Ausführung

Länge 1200 mm: Stabiler Rohrrahmen mit Drahtgitterauskleidung. Frontgitter 1-fach abklappbar.

Länge 1620 mm: Stabiler Rohrrahmen mit Drahtgitterauskleidung. Frontgitter 2-fach abklappbar.

Rollen: 4 Lenkrollen, davon 2 mit Feststellern. Lauffläche Gummi.

Oberfläche: Hochglanz-verzinkt-chromatiert.

Platzsparend zusammenfaltbar

Der Container lässt sich mit wenigen Handgriffen zusammenfallen und spart somit Platz bei der Lagerung.



Frontgitter abklappbar

Das Frontgitter ist je nach Containergröße 1-fach oder 2-fach abklappbar und ermöglicht einfaches Beladen und bequemen Zugriff auf den Inhalt.



05.03 Kartoncontainer

■ Für die Rücknahme, Bereitstellung oder Entsorgung von Kartons, Kisten und großvolumigen Verpackungsmaterialien.



- 1 AUSFÜHRUNG**
Stabiler Rohrrahmen mit Drahtgitterauskleidung
- 2 ABKLAPPBAR**
für bequemes Beladen.
- 3 ROLLEN**
4 Lenkrollen, davon 2 mit Feststellern. Lauffläche Gummi.
- 2 ZUSAMMENFALTBAR**
mit wenigen Handgriffen zusammenfaltbar und platzsparend lagerbar.

Kartoncontainer		1200 mm	1620 mm
Länge			
Fahrbar		Best.-Nr. 06.22488.50	Best.-Nr. 06.24952.50
Länge x Breite x Höhe (mm)		1200 x 800 x 1720	1620 x 1020 x 1800
Maschenweite (mm)		145 x 36	145 x 36
Rollen-Ø (mm)		125	125
Volumen (Liter)		1200	2300
Gewicht / Tragkraft (kg)		40 / 100	77 / 200

05.04 Abschachtelwagen

Robuste und kompakte Bauweise, vielseitig einsetzbar

- > Geeignet zur Aufnahme verschiedenster Materialien
- > Großes Fassungsvermögen bei geringem Eigengewicht
- > Sehr leichte Handhabung



ABSCHACHTELWAGEN
Frontgitter abgeklappt



ABSCHACHTELWAGEN
Frontgitter geschlossen

Gut sichtbar

Mithilfe eines Befestigungsclips können Zettel oder Dokumente am Zettelhalter festgeklemmt werden.



Ergonomisch

Das Frontgitter anheben und abklappen für bequemes Be- und Entladen.



Serienmäßige Ausführung

Stabile Drahtkonstruktion mit Rahmen aus Vierkantrrohr. Untergestell mit Gitterboden. Frontgitter 1-fach abklappbar. Inklusive 3 Zettelhaltern.

Rollen: 4 Wanzl-Lenkrollen, Lauffläche Gummi.

Oberfläche: Hochglanz-verzinkt-chromatiert.

Abschachtelwagen

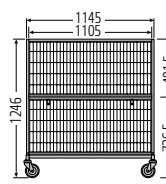
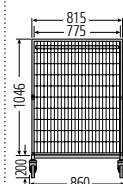

	Best.-Nr.
Fahrbar	06.34579.50
Länge x Breite x Höhe (mm)	1145 x 860 x 1246
Maschenweite Boden / Seiten (mm)	78 x 78 / 100 x 31
Rollen-Ø (mm)	125
Volumen (Liter)	ca. 900
Gewicht / Tragkraft (kg)	40 / 100

05.05 Entsorgungscontainer

Robuste und bewährte Kompaktbauweise

- > Langlebiger und zuverlässiger Bestandteil vollautomatischer Anlagen
- > Auch als Einzelwagen einsetzbar
- > 4 Abweisrollen als Stoßschutz



ENTSORGUNGSCONTAINER

Weitere Produkte finden Sie in unserem Katalog Logistics + Industry!

Information

Mithilfe eines Befestigungsclips können Zettel oder Dokumente an der Metallplatte festgeklemmt werden.



Sicher, schonend

Abweisrollen an den Ecken schützen Container und Einrichtung vor Beschädigung.



Serienmäßige Ausführung

Stabile Drahtkonstruktion mit Rahmen aus Vierkantrohr. Untergestell mit Gitterboden. Frontgitter 1-fach abklappbar. Inklusive 4 Zettelhaltern.

Rollen: 4 Wanzl-Lenkrollen, Lauffläche Gummi.

Oberfläche: Hochglanz-verzinkt-chromatiert.

Entsorgungscontainer

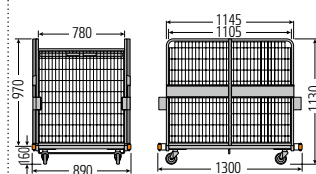

	Best.-Nr.
Fahrbar	06.09600.50
Länge x Breite x Höhe (mm)	1300 x 890 x 1130
Maschenweite Boden / Seiten (mm)	78 x 78 / 100 x 31
Rollen-Ø (mm)	100
Volumen (Liter)	ca. 800
Gewicht / Tragkraft (kg)	46 / 100
Zubehör	
Abschachtelkorb, 769 x 320 x 247 mm	06.51529.50



Customized Solutions

Individuell zum Ziel – von der Entwicklung bis zum Rollout



FÜHRENDE KOMPETENZ VON WANZL



KONZEPTPLANUNG



AUGMENTED REALITY

Produktentwicklung

■ **Produktentwicklung beginnt bei Wanzl mit Ihnen**, Ihren Zielen und Vorstellungen. Im Dialog mit Ihnen finden wir das richtige Zusammenspiel zwischen ästhetischen, funktionalen und wirtschaftlichen Kriterien. Wanzl setzt dabei auf kreative Designer, erfahrene Techniker und Ingenieure. Mit der Leistungsfähigkeit und -vielfalt der hauseigenen Produktionsanlagen steht Ihnen eine Bandbreite an Lösungswegen zur Verfügung, die Sie sonst selten im Markt vorfinden.

Transparenz und Kostenkontrolle

■ **Entwicklungsprozesse laufen bei Wanzl nach einem bewährten Prinzip**. Das heißt: In definierten Abständen werden Projektziele, -Meilensteine und -erfolg geprüft und mit Ihnen besprochen. So bleiben Sie stets up to date.

Kompetenz gibt Sicherheit

■ **Wanzl beschäftigt nicht nur eigene Produktentwicklungs-Teams** mit Ingenieuren und Konstrukteuren für Metallbau, Holz- und Kunststofftechnik, sondern auch eigene Konstrukteure und Werkzeugmacher für den Formen-, Vorrichtung- und Werkzeugbau. So entstehen Ihre individuellen Produkte und Lösungen in einem Workflow mit eingespielten Schnittstellen. Ihr persönlicher Ansprechpartner überwacht für Sie den reibungslosen Ablauf.

Wir sprechen Ihre Sprache

■ **Unter dem Strich bedeutet dies für Sie**: Das gute Gefühl, sich verlassen zu können, zu wissen, dass es klappt. Welche Sprache Sie auch sprechen, wir haben für Sie den richtigen Ansprechpartner – für Design, Emotion oder Verkaufspsychologie, für Technik, Funktion und Ergonomie, für Produktsicherheit, Qualität und Wirtschaftlichkeit. Dadurch reduzieren sich Fehlermöglichkeiten auf ein Minimum und Ihr Erfolg wird planbar.

wanzl

BESUCHEN SIE
UNS AUF
www.wanzl.com



DEUTSCHLAND
Wanzl GmbH & Co. KGaA
Rudolf-Wanzl-Straße 4
89340 Leipheim
Phone +49(0)8221/729-0
info@wanzl.com
www.wanzl.com

ÖSTERREICH
Wanzl Gesellschaft mbH
Fachmarktstraße 10
2334 Vösendorf
Phone +43(0)1/6162546
at@wanzl.com
www.wanzl.com

SCHWEIZ
Wanzl (Schweiz) AG
Industrie Hegi 2
9425 Thal
Phone +41(0)71/8869010
info.ch@wanzl.com
www.wanzl.com



Maße in mm, Maßangaben annähernd, Farben ähnlich RAL, Konstruktionsänderungen vorbehalten.
Abbildungen können Sonderausstattung enthalten. © Wanzl GmbH & Co. KGaA 2024